

art products

Vertrieb für Künstler-, Grafiker- und Hobbybedarf

PASTELLKREIDEN & AQUARELLFARBE | PASTELLE & STIFTE | SOFTPASTELLE | AQUARELLFARBE | ACRYL
ÖLFARBE | PAPIERE | TRANSPARENT-, SPEZIALPAPIERE & SKIZZENBÜCHER | KEILRAHMEN BESPANNT
ZUBEHÖR | MALWERKZEUGE & MALZUBEHÖR | HANDWERKLICHES ARBEITEN | STAFFELEIEN, ZUBEHÖR
SCHNEIDWERKZEUGE, -MATTEN & PASSEPARTOUTS | PRÄSENTATION, TRANSPORT KALLIGRAPHIE &
PINSEL | PASTELLKREIDEN & AQUARELLFARBE | PASTELLE & STIFTE | SOFTPASTELLE | AQUARELLFARBE
ÖLFARBE | PAPIERE | TRANSPARENT-, SPEZIALPAPIERE & SKIZZENBÜCHER | KEILRAHMEN BESPANNT
MALGRÜNDE & ZUBEHÖR | MALWERKZEUGE & MALZUBEHÖR | HANDWERKLICHES ARBEITEN | STAFFELEIEN
SCHNEIDWERKZEUGE | PRÄSENTATION, TRANSPORT & MAPPEN | KALLIGRAPHIE & HANDLETTERING
PASTELLKREIDEN & AQUARELLFARBE | PASTELLE & STIFTE | SOFTPASTELLE | AQUARELLFARBE | ACRYL
TRANSPARENT-, SPEZIALPAPIERE & SKIZZENBÜCHER | KEILRAHMEN BESPANNT & BEDRUCKT | MALGRÜNDE
MALWERKZEUGE & MALZUBEHÖR | PAPIERE | HANDWERKLICHES ARBEITEN | STAFFELEIEN, ZUBEHÖR
SCHNEIDWERKZEUGE, -MATTEN & PASSEPARTOUTS | PRÄSENTATION, TRANSPORT & MAPPEN | KALLIGRAPHIE
PINSEL | PASTELLKREIDEN & AQUARELLFARBE | PASTELLE & STIFTE | SOFTPASTELLE | AQUARELLFARBE
ÖLFARBE | PAPIERE | TRANSPARENT-, SPEZIALPAPIERE & SKIZZENBÜCHER | KEILRAHMEN BESPANNT
MALGRÜNDE & ZUBEHÖR | MALWERKZEUGE & MALZUBEHÖR | HANDWERKLICHES ARBEITEN | STAFFELEIEN

1

PASTELLKREIDEN & ZUBEHÖR

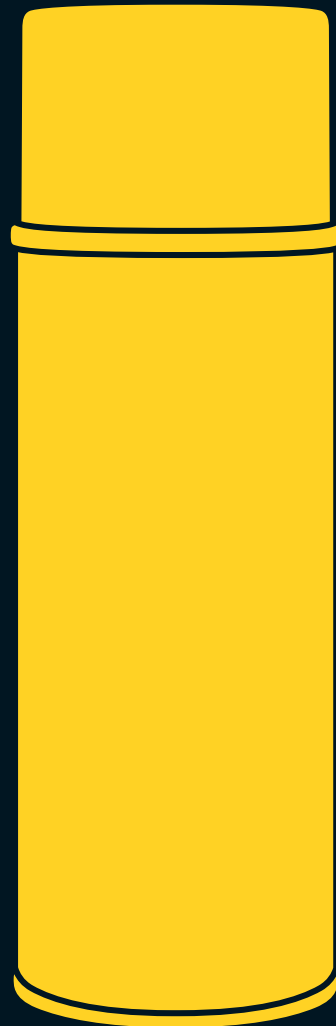
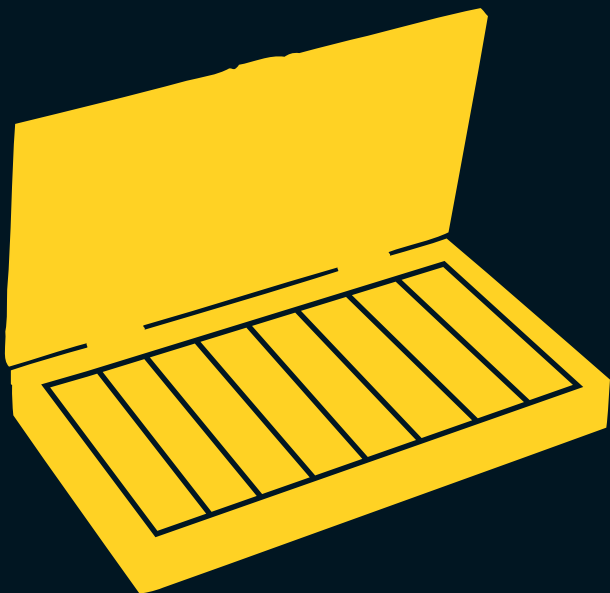

JAXON®

JAXON® Ölpastell-Einzelkreiden

Ein farbenprächtiges und ausgewogenes Sortiment von 74 Farbtönen in ausgezeichneter Qualität und Lichtechtheit, Pigmentierung und Leuchtkraft – problemlos in der Anwendung, sehr ergiebig im Verbrauch.

JAXON® Ölpastellkreiden eignen sich für den Künstler, Freizeitmaler ebenso wie für die Kunsterziehung im Kindergarten, der Vorschule und im Kunstunterricht. JAXON® kann „trocken“ oder mit Terpentinöl verdünnt „nass“ verarbeitet werden. Die brillanten Farben haften auf fast jedem Malgrund: Papier, Karton, Maltuch, Holz usw.

JAXON® Ölpastellkreiden enthalten keine Schadstoffe oder Phthalate und sind gesundheitlich unbedenklich.

- 74 brillante Farben
- Länge: 70 mm
- Durchmesser: 11 mm
- Äußerst lichtecht
- Trocken oder nass zu verarbeiten
- CE EN71

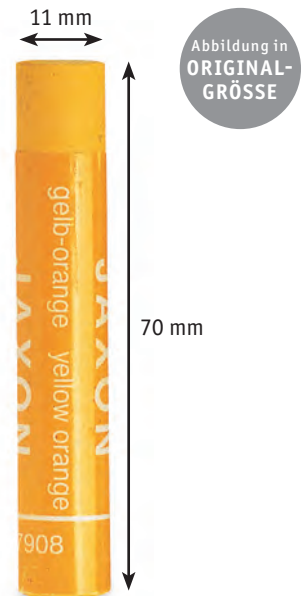

Art.-Nr.	Beschreibung	VE
47 + Farbnummer	Jaxon Ölpastellkreiden Einzelkreide	12

Farbnr.	Farbbezeichnung
901	Weiß
950	Neapelgelb hell
949	Hellgelb
902	Gelb
905	Chromgelb
907	Orangegelb
908	Gelb Orange
951	Dunkelgelb
909	Orange 2
910	Orange 3
911	Zinnober
912	Scharlachrot
952	Zinnoberrot
913	Rot
915	Krapplack
903	Frischrosa
906	Lachsrosa
921	Neapelgelb rötlich
918	Krapprosa
917	Karmesin
954	Kaltrosa
953	Magenta
916	Rosenrosa
927	Rotbraun
914	Karminlack

Farbnr.	Farbbezeichnung
919	Graurosa hell
955	Graurosa
904	Blassorange
923	Blassbraun
964	Orange gebrannt
922	Blassocker
924	Ocker
928	Umbrabraun
965	Ocker gebrannt
925	Siena gebrannt
926	Dunkelocker
930	Dunkelbraun
929	Vandyckbraun
959	Hellgrün
941	Blassgrün
943	Gelbgrün
972	Maigrün
947	Oliv
960	Oliv hell
944	Grasgrün
962	Blattgrün
961	Moosgrün
945	Kadmiumgrün
963	Grün
948	Dunkelgrün

Farbnr.	Farbbezeichnung
942	Kobaltgrün
946	Graugrün
934	Gelbgrau
969	Blaugrau
935	Lichtblau
958	Eisblau
937	Himmelblau
936	Blassblau
957	Hellblau
938	Kobaltblau
939	Ultramarin
940	Preußischblau
956	Ultramarinblau dunkel
920	Violett
970	Warmgrau
966	Beigegrü
967	Silbergrü
968	Hellgrü
932	Grü
933	Dunkelgrü
971	Graphit
931	Schwarz
973	Gold
974	Silber

JAXON®



47412

47424

47436

JAXON® Ölpastellkreiden-Sets

Die beliebten JAXON® Ölpastellkreiden in ausgezeichneter Qualität und mit hervorragender Leuchtkraft sind auch in verschiedenen Sortierungen in der Feinkartonverpackung lieferbar.

Art.-Nr.	Beschreibung	VE		
47412	JAXON® 12er-Set	1 / 12		
	Enthaltene Farbtöne:			
	901 Weiß		905 Chromgelb	
	903 Frischrosa		918 Krapprosa	
	911 Zinnober		913 Rot	
	920 Violett		937 Himmelblau	
	939 Ultramarin		948 Dunkelgrün	
	929 Vandyckbraun		931 Schwarz	
	47424		JAXON® 24er-Set	1 / 12
			Enthaltene Farbtöne:	
901 Weiß		905 Chromgelb		
903 Frischrosa		918 Krapprosa		
911 Zinnober		913 Rot		
920 Violett		937 Himmelblau		
939 Ultramarin		948 Dunkelgrün		
929 Vandyckbraun		931 Schwarz		
904 Blassorange		924 Ocker		
908 Gelborange		915 Krapplack		
916 Rosenrosa		938 Kobaltblau		
942 Kobaltgrün		945 Kadmiumgrün		
943 Gelbgrün		934 Gelbgrau		
930 Dunkelbraun		932 Grau		

Art.-Nr.	Beschreibung	VE	
47436	JAXON® 36er-Set	1 / 12	
	Enthaltene Farbtöne:		
	901 Weiß		905 Chromgelb
	903 Frischrosa		918 Krapprosa
	911 Zinnober		913 Rot
	920 Violett		937 Himmelblau
	939 Ultramarin		948 Dunkelgrün
	929 Vandyckbraun		931 Schwarz
	904 Blassorange		924 Ocker
	908 Gelborange		915 Krapplack
	916 Rosenrosa		938 Kobaltblau
	942 Kobaltgrün		945 Kadmiumgrün
	943 Gelbgrün		934 Gelbgrau
	930 Dunkelbraun		932 Grau
	907 Orangegelb		910 Orange III
	927 Rotbraun		917 Karmesin
	919 Graurosa		921 Neapelgelb rötlich
	928 Umbra gebrannt		925 Siena gebrannt
	935 Lichtblau		940 Preußischblau
	973 Gold		974 Silber



47460

47448

JAXON®

Art.-Nr.	Beschreibung	VE
47448	JAXON® 48er-Set Enthaltene Farbtöne:	1 / 12
901	Weiß	
903	Frischrosa	
911	Zinnober	
920	Violett	
939	Ultramarin	
929	Vandyckbraun	
904	Blassorange	
908	Gelborange	
916	Rosenrosa	
942	Kobaltgrün	
943	Gelbgrün	
930	Dunkelbraun	
907	Orangegelb	
927	Rotbraun	
919	Graurosa	
928	Umbragebrannt	
935	Lichtblau	
973	Gold	
902	Gelb	
912	Scharlachrot	
906	Lachsrosa	
926	Braun	
941	Blassgrün	
936	Blassblau	
905	Chromgelb	
918	Krapprosa	
913	Rot	
937	Himmelblau	
948	Dunkelgrün	
931	Schwarz	
924	Ocker	
915	Krapplack	
938	Kobaltblau	
945	Kadmiumgrün	
934	Gelbgrau	
932	Grau	
910	Orange III	
917	Karmesin	
921	Neapelgelb rötlich	
925	Siena gebrannt	
940	Preußischblau	
974	Silber	
909	Orange II	
914	Karminlack	
922	Blassocker	
947	Oliv	
944	Grasgrün	
933	Dunkelgrau	
951	Dunkelgelb	
953	Magenta	
957	Hellblau	
962	Blattgrün	
970	Warmgrau	
972	Maigrün	

Art.-Nr.	Beschreibung	VE
47460	JAXON® 60er-Set Enthaltene Farbtöne:	1 / 12
901	Weiß	
903	Frischrosa	
911	Zinnober	
920	Violett	
939	Ultramarin	
929	Vandyckbraun	
904	Blassorange	
908	Gelborange	
916	Rosenrosa	
942	Kobaltgrün	
943	Gelbgrün	
930	Dunkelbraun	
907	Orangegelb	
927	Rotbraun	
919	Graurosa	
928	Umbragebrannt	
935	Lichtblau	
973	Gold	
902	Gelb	
912	Scharlachrot	
906	Lachsrosa	
926	Braun	
941	Blassgrün	
936	Blassblau	
949	Hellgelb	
952	Zinnoberrot	
956	Ultramarin dunkel	
958	Eisblau	
965	Ocker gebrannt	
971	Graphit	
905	Chromgelb	
918	Krapprosa	
913	Rot	
937	Himmelblau	
948	Dunkelgrün	
931	Schwarz	
924	Ocker	
915	Krapplack	
938	Kobaltblau	
945	Kadmiumgrün	
934	Gelbgrau	
932	Grau	
910	Orange III	
917	Karmesin	
921	Neapelgelb rötlich	
925	Siena gebrannt	
940	Preußischblau	
974	Silber	
909	Orange II	
914	Karminlack	
922	Blassocker	
947	Oliv	
944	Grasgrün	
933	Dunkelgrau	
951	Dunkelgelb	
953	Magenta	
957	Hellblau	
962	Blattgrün	
970	Warmgrau	
972	Maigrün	



JAXON®

JAXON® Ölpastellkreiden im Holzkoffer

Holzkoffer in eleganter Aufmachung mit 72 Ölpastellkreiden, mahagonifarben lackiert, Messingbeschläge und Schnappverschlüsse. JAXON® Ölpastellkreiden sind lichtecht, gesundheitlich unbedenklich, leicht vermischbar und vielseitig einsetzbar.

Den passenden JAXON® Malblock finden Sie auf Seite 8.1



Art.-Nr.	Beschreibung	VE
47473	JAXON® 72er-Set im Holzkoffer Enthaltene Farbtöne:	1
901	Weiß	905 Chromgelb
903	Frischrosa	918 Krapprosa
911	Zinnober	913 Rot
920	Violett	937 Himmelblau
939	Ultramarin	948 Dunkelgrün
929	Vandyckbraun	931 Schwarz
904	Blassorange	924 Ocker
908	Gelborange	915 Krapplack
916	Rosenrosa	938 Kobaltblau
942	Kobaltgrün	945 Kadmiumgrün
943	Gelbgrün	934 Gelbgrau
930	Dunkelbraun	932 Grau
907	Orangegelb	910 Orange III
927	Rotbraun	917 Karmesin
919	Graurosa	921 Neapelgelb rötlich
928	Umbragebrannt	925 Siena gebrannt
935	Lichtblau	940 Preußischblau
902	Gelb	909 Orange II
912	Scharlachrot	914 Karminlack
906	Lachsrosa	922 Blassocker
926	Braun	947 Oliv
941	Blassgrün	944 Grasgrün
936	Blassblau	933 Dunkelgrau
949	Hellgelb	951 Dunkelgelb
952	Zinnoberrot	953 Magenta
956	Ultramarin dunkel	957 Hellblau
958	Eisblau	962 Blattgrün
965	Ocker gebrannt	970 Warmgrau
971	Graphit	972 Maigrün
923	Blassbraun	946 Graugrün
950	Neapelgelb hell	954 Kaltrosa
955	Graurosa	959 Hellgrün
960	Oliv hell	961 Moosgrün
963	Grün	964 Orange gebrannt
966	Beigegräu	967 Silbergräu
968	Hellgräu	969 Blaugräu



47410

JAXON® Metallic-Kreiden-Set

JAXON® Pastell-Ölkreiden-Set mit Metallic-Farben. Sie sind lichtecht, gesundheitlich unbedenklich, leicht vermischbar und vielseitig einsetzbar. Standard-Stiftgröße: 70 mm lang, d 11 mm. Packung mit 6 x 2 JAXON® Pastell-Ölkreiden in Metallic-Farbtönen.

Art.-Nr.	Beschreibung	VE
47410	JAXON® 12er-Set Metallicfarben Enthaltene Farbtöne: Metallicrot Metalliclila Metallicgrün Metallicblau Gold Silber	1 / 12



47408

JAXON® Neonkreiden-Set

JAXON® Pastell-Ölkreiden-Set mit Neon-Farben. Sie sind lichtecht, gesundheitlich unbedenklich, leicht vermischbar und vielseitig einsetzbar. Standard-Stiftgröße: 70 mm lang, d 11 mm. Packung mit 6 x 2 JAXON® Pastell-Ölkreiden in Neon-Farbtönen.

Art.-Nr.	Beschreibung	VE
47408	JAXON® 12er-Set Neonfarben Enthaltene Farbtöne: Neongelb Neonrot Neonpink Neonlila Neongrün Neonblau	1 / 12



47520

JAXON® Ölpastellkreiden Holzkassette

Für Malgruppen in Schule und Therapie. Praktische Holzkassette mit 12 x 12 = 144 Kreiden, sortiert in den gängigsten Farben. Auch für die Bestandskontrolle von Vorteil. Kreidenlänge 68 mm, d 10 mm.

Art.-Nr.	Beschreibung	VE
47520	JAXON® Holzkassette Enthaltene Farbtöne: 001 Weiß 005 Chromgelb 003 Frischrosa 018 Krapprosa 011 Zinnober 013 Rot 020 Violett 037 Himmelblau 039 Ultramarin 048 Dunkelgrün 029 Vandyckbraun 031 Schwarz	1



11777

JAXON® Kreidehalter

Perfekt geeignet für Kreiden von JAXON® und JAXELL®. Auch kombinierbar mit den meisten Kreiden aller gängigen Marken sowie mit Graphitstäbchen und Kohle. Dank des Halters bleiben die Hände beim Zeichnen sauber. Leichtes Fixieren und Wechseln der Kreiden. Strukturierte Griffzone für ermüdungsfreies Arbeiten. Erhöht die Bruchfestigkeit und steigert die Ergiebigkeit der Kreide, da auch stark abgenutzte Stücke komfortabel verwendet werden können.

- Für Kreiden bis d 15 mm
- Strukturierte Griffzone
- Farbe: schwarz
- Packung mit 2 Stück

Art.-Nr.	Beschreibung	VE
11777	JAXON® Kreidehalter, Pckg. mit 2 Stück	1

JAXON®



JAXON® Ölpastellkreiden 1000 - Einzelkreiden

Die bekannten JAXON®-Qualität im XXL-Format. JAXON® Ölpastelle 1000 können „trocken“ vermalt oder mit Terpentinöl verdünnt aquarelliert werden. Sie haften auf fast jedem Malgrund: Papier, Karton, Keilrahmen, Holz usw. Ideal für Kinderhände in Vorschule und Kindergarten sowie im Körperbehindertenbereich, ebenso in der Gestaltungstherapie.

- 36 brillante Farben
- Äußerst lichtecht
- Länge: 70 mm
- Trocken oder nass zu verarbeiten
- Durchmesser: 18 mm
- CE EN71



Art.-Nr.	Beschreibung	VE
47 + Farbnummer	Jaxon 1000 Ölpastellkreide Einzelfarben	6

Farbnr.	Beschreibung
001	Weiß
005	Chromgelb
007	Orangegelb
008	Gelb Orange
010	Orange 3
011	Zinnober
013	Rot
015	Krapplack
003	Frischrosa
021	Neapelgelb rötlich
018	Krapprosa
017	Karmesin

Farbnr.	Beschreibung
016	Rosenrosa
027	Rotbraun
019	Graurosa hell
004	Blassorange
024	Ocker
028	Umbrabraun
025	Sienabraun
030	Dunkelbraun
029	Vandyckbraun
043	Gelbgrün
045	Kadmiumgrün
048	Dunkelgrün

Farbnr.	Beschreibung
042	Kobaltgrün
034	Gelbgrau
035	Lichtblau
037	Himmelblau
038	Kobaltblau
039	Ultramarin
040	Preußischblau
020	Violett
032	Grau
031	Schwarz
073	Gold
074	Silber

Honsel Leerkästen
finden Sie
auf Seite 10.4





47324



47312

JAXON®



47336

JAXON® 1000 Ölpastellkreiden-Sets

Die millionenfach bewährten JAXON® 1000-Kreiden gibt es auch in verschiedenen Sortierungen in der Feinkartonverpackung. Stiftlänge 70 mm, Stiftdurchmesser 18 mm.

Art.-Nr.	Beschreibung	VE
47312	JAXON® 1000 12er-Set Enthaltene Farbtöne: 001 Weiß 005 Chromgelb 003 Frischrosa 018 Krapprosa 011 Zinnober 013 Rot 020 Violett 037 Himmelblau 039 Ultramarin 048 Dunkelgrün 029 Vandyckbraun 031 Schwarz	1 / 12
47324	JAXON® 1000 24er-Set Enthaltene Farbtöne: 001 Weiß 005 Chromgelb 003 Frischrosa 018 Krapprosa 011 Zinnober 013 Rot 020 Violett 037 Himmelblau 039 Ultramarin 048 Dunkelgrün 029 Vandyckbraun 031 Schwarz 004 Blassrosa 024 Ocker 008 Gelborange 015 Krapplack 016 Rosa-pink 038 Kobaltblau 042 Kobaltgrün 045 Grün 043 Gelbgrün 034 Gelbgrau 030 Dunkelbraun 032 Grau	1 / 12

Art.-Nr.	Beschreibung	VE
47336	JAXON® 1000 36er-Set Enthaltene Farbtöne: 001 Weiß 005 Chromgelb 003 Frischrosa 018 Krapprosa 011 Zinnober 013 Rot 020 Violett 037 Himmelblau 039 Ultramarin 048 Dunkelgrün 029 Vandyckbraun 031 Schwarz 004 Blassrosa 024 Ocker 008 Gelborange 015 Krapplack 016 Rosa-pink 038 Kobaltblau 042 Kobaltgrün 045 Grün 043 Gelbgrün 034 Gelbgrau 030 Dunkelbraun 032 Grau 007 Orangegelb 010 Orange 3 027 Rotbraun 040 Preußischblau 017 Karmesin 019 Rosa 021 Neapelgelb rötlich 028 Umbra gebrannt 025 Siena gebrannt 035 Hellblau 073 Gold 074 Silber	1 / 12

JAXON® 1000 Holzkassette

Für Malgruppen in Schule und Therapie. Ölpastellkreiden in praktischer, stabiler Holzkassette. Inhalt 12 x 5 = 60 Kreiden in den 12 wichtigsten Farben. Kreidenlänge 70 mm, d 18 mm.

Art.-Nr.	Beschreibung	VE
47521	JAXON® Holzkassette Enthaltene Farbtöne: 001 Weiß 005 Chromgelb 003 Frischrosa 018 Krapprosa 011 Zinnober 013 Rot 020 Violett 037 Himmelblau 039 Ultramarin 048 Dunkelgrün 029 Vandyckbraun 031 Schwarz	1



47521

JAXON®



JAXON® Aquarell Wasservermalbare Wachspastelle - Einzelkreiden

Die wasservermalbaren, runden Aquarellkreiden von JAXON® zeichnen sich durch hohe Farbbrillanz aus. Die Auswahl an hochwertigen Pigmenten garantiert eine sehr gute Lichtechtheit. Das Farbspektrum von 36 Farbtönen ist koloristisch ausgewogen. Die gleichmäßige Konsistenz der Kreiden ermöglicht einen satten Farbaufstrich und bringt deren Leuchtkraft wirkungsvoll zur Geltung. Die gute Mischbarkeit der Farbtöne untereinander garantiert eine großzügige Nuancenvielfalt. Aufgrund der spezifischen Eigenschaften der JAXON®-Aquarellkreide sind die Anwendungsmöglichkeiten vielfältig: z.B. Trocken- und Nasstechniken, Aquarelltechniken, Mischtechniken.

- 36 Farbtöne
- Hohe Farbbrillanz
- Durchmesser: 8 mm
- Länge: 93 mm
- Trocken und nass zu verarbeiten
- CE EN71 Norm und AP (USA)



Art.-Nr.	Beschreibung	VE
49 + Farbnummer	Jaxon Aquarell Einzelkreiden	12

Farbnr.	Beschreibung
301	Weiß
302	Gelb
305	Chromgelb
308	Gelborange
306	Rosarot
310	Orange Nr. 3
311	Zinnoberrot
312	Scharlachrot
313	Rot
314	Karminlack
315	Krapprot tief
316	Rosa

Farbnr.	Beschreibung
317	Purpurrot
319	Graurosa
320	Violett
335	Hellblau
337	Himmelblau
338	Kobaltblau
339	Ultramarinblau
340	Preußischblau
342	Kobaltgrün
343	Gelbgrün
344	Grasgrün
345	Kadmiumgrün

Farbnr.	Beschreibung
348	Tiefgrün
347	Olivgrün hell
334	Olivgrün dunkel
346	Graugrün
324	Ocker
328	Umbragebrannt
326	Dunkelocker
327	Rotbraun
330	Dunkelbraun
329	Vandyckbraun
333	Grau
331	Schwarz



49412

49424

49436

JAXON® Aquarell-Sets

Die bewährten JAXON® Aquarellkreiden gibt es auch in verschiedenen Sortierungen in der Feinkartonverpackung bzw. im 36er Metallkasten.

Art.-Nr.	Beschreibung	VE	
49412	JAXON® Aquarell 12er-Set Enthaltene Farbtöne:	1 / 12	
	301 Weiß		306 Rosarot
	305 Chromgelb		310 Orange Nr. 3
	313 Rot		326 Dunkelocker
	317 Purpurrot		335 Hellblau
	338 Kobaltblau		343 Gelbgrün
	348 Tiefgrün		331 Schwarz
	302 Gelb		312 Scharlachrot
	320 Violett		316 Rosa
	324 Ocker		330 Dunkelbraun
	340 Preußischblau		339 Ultramarinblau
	347 Olivgrün hell		345 Kadmiumgrün
	342 Kobaltgrün		333 Grau
49424	JAXON® Aquarell 24er-Set Enthaltene Farbtöne:	1 / 12	
	301 Weiß		306 Rosarot
	305 Chromgelb		310 Orange Nr. 3
	313 Rot		326 Dunkelocker
	317 Purpurrot		335 Hellblau
	338 Kobaltblau		343 Gelbgrün
	348 Tiefgrün		331 Schwarz
	302 Gelb		312 Scharlachrot
	320 Violett		316 Rosa
	324 Ocker		330 Dunkelbraun
	340 Preußischblau		339 Ultramarinblau
	347 Olivgrün hell		345 Kadmiumgrün
	342 Kobaltgrün		333 Grau
49436	JAXON® Aquarell 36er-Set Enthaltene Farbtöne:	1 / 12	
	301 Weiß		306 Rosarot
	305 Chromgelb		310 Orange Nr. 3
	313 Rot		326 Dunkelocker
	317 Purpurrot		335 Hellblau
	338 Kobaltblau		343 Gelbgrün
	348 Tiefgrün		331 Schwarz
	302 Gelb		312 Scharlachrot
	320 Violett		316 Rosa
	324 Ocker		330 Dunkelbraun
	340 Preußischblau		339 Ultramarinblau
	347 Olivgrün hell		345 Kadmiumgrün
	342 Kobaltgrün		333 Grau



49437

Art.-Nr.	Beschreibung	VE	
49437	JAXON® Aquarell Wachspastelle im 36er Metallkasten Enthaltene Farbtöne:	1 / 12	
	301 Weiß		339 Ultramarinblau
	302 Gelb		340 Preußischblau
	305 Chromgelb		342 Kobaltgrün
	308 Gelborange		343 Gelbgrün
	306 Rosarot		344 Grasgrün
	310 Orange Nr. 3		345 Kadmiumgrün
	311 Zinnoberrot		348 Tiefgrün
	312 Scharlachrot		347 Olivgrün hell
	313 Rot		334 Olivgrün dunkel
	314 Karminlack		346 Graugrün
	315 Krapprot tief		324 Ocker
	316 Rosa		328 Umbra gebrannt
317 Purpurrot	326 Dunkelocker		
319 Graurosa	329 Vandyckbraun		
320 Violett	330 Dunkelbraun		
335 Hellblau	327 Rotbraun		
337 Himmelblau	333 Grau		
338 Kobaltblau	331 Schwarz		

JAXELL®



JAXELL® Soft-Pastellkreiden - Einzelkreiden

Ergiebige Pastellkreiden in Künstlerqualität mit exzellenter Pigmentierung.

JAXELL® Soft-Pastellkreiden bestehen durch satten, brillanten Farbaufstrich, hohe Farbin-tensität und Lichtehtheit. Sie sind weniger hart als die meisten Carré-Kreiden, lassen sich mit Wasser vermahlen und fein nuanciert verwischen. Die traditionelle eckige Form erlaubt großflächiges Arbeiten, aber auch präzises Zeichnen mit der Kante bzw. Spitze.

JAXELL® Soft-Pastellkreiden lassen sich hervorragend mit Aquarellfarben, Rötel, Kohle und Acrylfarbe kombinieren.

- 78 brillante Farben
- Lichtecht und farbintensiv
- Carré Form 10 x 10 mm
- Länge: 64 mm



Abbildung in ORIGINAL-GRÖSSE

Art.-Nr.	Beschreibung	VE
47 + Farbnummer	Jaxell Soft-Pastellkreide	12

Farbnr.	Farbbezeichnung
655	Weiß
656	Chamois
701	Neapelgelb hell
659	Zitronengelb
657	Kadmiumgelb zitron
658	Echtgelb
660	Chromgelb
661	Kadmiumgelb mittel
662	Kadmiumgelb dunkel
671	Orange Neonton
663	Orange
664	Kadmiumrot
672	Neapelgelb
706	Terra Pozzuoli
707	Neapelgelb rötlich
692	Rot Neonton
703	Krapprosa
665	Zinnoberrot
704	Karminrot
666	Karminrot dunkel
667	Scharlachrot
733	Krapplack dunkel
670	Purpur
724	Purpurrosa hell
705	Karminrot hell
693	Rosa Neonton

Farbnr.	Farbbezeichnung
668	Purpurrosa dunkel
669	Purpurmagenta
690	Violett
691	Blauviolett
722	Violett tief
721	Flieder hell
723	Caput Mortuum hell
718	Königsblau hell
732	Azurlblau
686	Ultramarinblau
719	Ultramarinblau dunkel
720	Preußischblau hell
687	Preußischblau
685	Kobaltblau
684	Coelinblau dunkel
688	Türkisblau dunkel
683	Kobalttörkis hell
717	Türkisgrün dunkel
689	Blaugrün dunkel
716	Saftgrün dunkel
681	Laubgrün mittel
715	Smaragdgrün dunkel
680	Permanentgrün
682	Smaragdgrün
714	Phthalogrün
679	Maigrün

Farbnr.	Farbbezeichnung
678	Hellgrün
711	Chromgrün
712	Olivgrün hell
713	Olivgrün dunkel
709	Umbr hell
702	Lichter Ocker
734	Siena hell
731	Siena natur
673	Ocker
674	Rotocker
675	Englischrot dunkel
710	Vandyckbraun
676	Umbr natur
677	Umbr gebrannt
708	Rotbraun
694	Hellgrau
695	Grau
696	Dunkelgrau
697	Mausgrau
742	Transparentgrau
743	Aschgrau
744	Steingrau
745	Graphit
746	Schiefergrau
747	Anthrazit
698	Schwarz

JAXELL®



47653



47650



47651

JAXELL® Soft-Pastellkreiden-Sets

Die Soft-Pastellkreiden gibt es auch in verschiedenen Sortierungen in der Feinkarton-Verpackung und im Holzkoffer.

Art.-Nr.	Beschreibung	VE
Ganze Kreiden		
47650	JAXELL® 12er-Set Enthaltene Farbtöne: 655 Weiß 707 Neapelgelb rötlich 705 Karminrot hell 691 Blauviolett 684 Coelinblau dunkel 674 Rotocker 660 Chromgelb 665 Zinnoberrot 667 Scharlachrot 686 Ultramarinblau 681 Laubgrün mittel 698 Schwarz	1 / 12
47651	JAXELL® 24er-Set Enthaltene Farbtöne: 655 Weiß 707 Neapelgelb rötlich 705 Karminrot hell 691 Blauviolett 684 Coelinblau dunkel 674 Rotocker 656 Chamois 670 Purpur 685 Kobaltblau 714 Phthalogrün 712 Olivgrün hell 676 Umbra natur 660 Chromgelb 665 Zinnoberrot 667 Scharlachrot 686 Ultramarinblau 681 Laubgrün mittel 698 Schwarz 661 Kadmiumgelb mittel 668 Purpurrosa dunkel 689 Blaugrün dunkel 679 Maigrün 702 Lichter Ocker 694 Hellgrau	1 / 12

Art.-Nr.	Beschreibung	VE
Ganze Kreiden		
47653	JAXELL® 36er-Set Enthaltene Farbtöne: 655 Weiß 707 Neapelgelb rötlich 705 Karminrot hell 691 Blauviolett 684 Coelinblau dunkel 674 Rotocker 656 Chamois 670 Purpur 685 Kobaltblau 714 Phthalogrün 712 Olivgrün hell 676 Umbra natur 663 Orange 666 Karmin dunkel 723 Caput Mortuum hell 687 Preußischblau 675 Englischrot dunkel 708 Rotbraun 660 Chromgelb 665 Zinnoberrot 667 Scharlachrot 686 Ultramarinblau 681 Laubgrün mittel 698 Schwarz 661 Kadmiumgelb mittel 668 Purpurrosa dunkel 689 Blaugrün dunkel 679 Maigrün 702 Lichter Ocker 694 Hellgrau 706 Terra Pozzuoli 724 Purpurrosa hell 683 Kobalttürkis hell 673 Ocker 677 Umbra gebrannt 662 Kadmiumgelb dkl.	1 / 12

JAXELL®



47652



47654

Art.-Nr.	Beschreibung	VE
Ganze Kreiden		
47652	JAXELL® 48er-Set Enthaltene Farbtöne:	1 / 12
655	Weiß	660 Chromgelb
707	Neapelgelb rötlich	665 Zinnoberrot
705	Karminrot hell	667 Scharlachrot
691	Blauviolett	686 Ultramarinblau
684	Coelinblau dunkel	681 Laubgrün mittel
674	Rotocker	698 Schwarz
656	Chamois	661 Kadmiumgelb mittel
670	Purpur	668 Purpurrosa dunkel
685	Kobaltblau	689 Blaugrün dunkel
714	Phthalogrün	679 Maigrün
712	Olivgrün hell	709 Lichter Ocker
676	Umbratur	694 Hellgrau
663	Orange	706 Terra Pozzuoli
666	Karmin dunkel	724 Purpurrosa hell
723	Caput Mortuum hell	683 Kobalttürkis hell
687	Preußischblau	673 Ocker
675	Englischrot dunkel	677 Umbratur gebrannt
708	Rotbraun	662 Kadmiumgelb dkl.
701	Neapelgelb hell	659 Zitronengelb hell
657	Kadmiumgelb zitron	671 Orange Neonton
672	Neapelgelb	704 Karminrot
669	Purpur Magenta	718 Königsblau hell
680	Permanentgrün	678 Hellgrün
713	Olivgrün dunkel	695 Grau
658	Echtgelb	693 Rosa Neonton
690	Violett	721 Flieder hell
732	Azurblau	719 Ultramarinblau dkl.
688	Türkisblau dkl.	717 Türkisgrün dkl.
715	Smaragdgrün dkl.	709 Umbratur hell
710	Vandyckbraun	747 Anthrazit

Art.-Nr.	Beschreibung	VE
Ganze Kreiden		
47654	JAXELL® 60er-Set Enthaltene Farbtöne:	1 / 12
655	Weiß	660 Chromgelb
707	Neapelgelb rötlich	665 Zinnoberrot
705	Karminrot hell	667 Scharlachrot
691	Blauviolett	686 Ultramarinblau
684	Coelinblau dunkel	681 Laubgrün mittel
674	Rotocker	698 Schwarz
656	Chamois	661 Kadmiumgelb mittel
670	Purpur	668 Purpurrosa dkl.
685	Kobaltblau	689 Blaugrün dkl.
714	Phthalogrün	679 Maigrün
712	Olivgrün hell	702 Lichter Ocker
676	Umbratur natur	694 Hellgrau
663	Orange	706 Terra Pozzuoli
666	Karmin dunkel	724 Purpurrosa hell
723	Caput Mortuum hell	683 Kobalttürkis hell
687	Preußischblau	673 Ocker
675	Englischrot dunkel	677 Umbratur gebrannt
708	Rotbraun	662 Kadmiumgelb dkl.
701	Neapelgelb hell	659 Zitronengelb hell
657	Kadmiumgelb zitron	671 Orange Neonton
672	Neapelgelb	704 Karminrot
669	Purpur Magenta	718 Königsblau hell
680	Permanentgrün	678 Hellgrün
713	Olivgrün dunkel	695 Grau
658	Echtgelb	693 Rosa Neonton
690	Violett	721 Flieder hell
732	Azurblau	719 Ultramarinblau dkl.
688	Türkisblau dkl.	717 Türkisgrün dkl.
715	Smaragdgrün dkl.	709 Umbratur hell
710	Vandyckbraun	747 Anthrazit



JAXELL®

Art.-Nr.	Beschreibung	VE
Ganze Kreiden		
47648	JAXELL® 72er-Set Enthaltene Farbtöne:	1 / 6
655	Weiß	660 Chromgelb
707	Neapelgelb rötlich	665 Zinnoberrot
705	Karminrot hell	667 Scharlachrot
691	Blauviolett	686 Ultramarinblau
684	Coelinblau dunkel	681 Laubgrün mittel
674	Rotocker	698 Schwarz
656	Chamois	661 Kadmiungelb mittel
670	Purpur	668 Purpurrosa dkl.
685	Kobaltblau	689 Blaugrün dunkel
714	Phthalogrün	679 Maigrün
712	Olivgrün hell	702 Lichter Ocker
676	Umbratur	694 Hellgrau
663	Orange	706 Terra Pozzuoli
666	Karmin dunkel	724 Purpurrosa hell
723	Caput Mortuum hell	683 Kobalttürkis hell
687	Preußischblau	673 Ocker
675	Englischrot dunkel	677 Umbragebrannt
708	Rotbraun	662 Kadmiungelb dkl.
701	Neapelgelb hell	659 Zitronengelb hell
657	Kadmiungelb zitron	671 Orange Neonton
672	Neapelgelb	704 Karminrot
669	Purpur Magenta	718 Königsblau hell
680	Permanentgrün	678 Hellgrün
713	Olivgrün dunkel	695 Grau
658	Echtgelb	693 Rosa Neonton
690	Violett	721 Flieder hell
732	Azurlblau	719 Ultramarinblau dkl.
688	Türkisblau dkl.	717 Türkisgrün dkl.
715	Smaragdgrün dkl.	709 Umbratur hell
710	Vandyckbraun	747 Anthrazit
664	Kadmiunrot	692 Rot Neonton
703	Krapprosa	733 Krapplack dunkel
722	Violett tief	720 Preußischblau hell
716	Saftgrün dunkel	682 Smaragdgrün
711	Chromgrün	734 Siena hell
731	Siena natur	696 Dunkelgrau



47648



47772

Art.-Nr.	Beschreibung	VE
Ganze Kreiden		
47772	JAXELL® 72er-Set im Holzkoffer Die enthaltenen Farbtöne, entnehmen Sie bitte der Aufzählung des 72er-Sets (s.o.)	1 / 6



47645

24



47644

24



47643

24



47646

12



47647

12

JAXELL® Soft-Pastellkreiden Themen-Sets

Die ergiebigen Pastellkreiden in Künstlerqualität mit exzellenter Pigmentierung gibt es mit **ganzen Kreiden (64 mm lang)** auch als praktische Themen-Sets.

Art.-Nr.	Beschreibung	VE
Ganze Kreiden		
47645	JAXELL® 24er-Set „Landschaft“ Enthaltene Farbtöne: 655 Weiß 658 Echtgelb 664 Kadmiumrot 670 Purpur 733 Krapplack dunkel 722 Violett tief 684 Coelinblau dunkel 716 Saftgrün dunkel 679 Maigrün 712 Olivgrün hell 734 Siena hell 695 Grau 656 Chamois 662 Kadmiumgelb dkl. 665 Zinnoberrot 705 Kadmiumrot hell 668 Purpurrosa dunkel 718 Königsblau hell 720 Preußischblau hell 680 Permanentgrün 678 Hellgrün 702 Lichter Ocker 676 Umbra natur 747 Anthrazit	1 / 12
47644	JAXELL® 24er-Set „Porträt“ Enthaltene Farbtöne: 655 Weiß 671 Orange Neon 707 Neapelgelb rötlich 733 Krapplack dunkel 705 Kadmiumrot hell 690 Violett 718 Königsblau hell 717 Türkisgrün dunkel 714 Phtalogrün 673 Ocker 696 Dunkelgrau 656 Chamois 672 Neapelgelb 665 Zinnoberrot 724 Purpurrosa hell 693 Rosa Neon 721 Flieder hell 719 Ultramarinblau dkl. 681 Laubgrün mittel 734 Siena hell 676 Umbra natur 698 Schwarz	1 / 12
47643	JAXELL® 24er-Set „Stillleben“ Enthaltene Farbtöne: 655 Weiß 657 Kadmiumgelb zitron 664 Kadmiumrot 704 Karminrot 724 Purpurrosa hell 690 Violett 718 Königsblau hell 719 Ultramarinblau dkl. 716 Saftgrün dunkel 680 Permanentgrün 708 Rotbraun 656 Chamois 662 Kadmiumgelb dkl. 707 Neapelgelb rötlich 733 Krapplack dunkel 734 Siena hell 722 Violett tief 732 Azurblau 688 Türkisblau dunkel 681 Laubgrün mittel 679 Maigrün 742 Anthrazit	1 / 12

Art.-Nr.	Beschreibung	VE
Ganze Kreiden		
47646	JAXELL® 12er-Set „Brauntöne“ Enthaltene Farbtöne: 656 Chamois 702 Lichter Ocker 673 Ocker 675 Englischrot dunkel 676 Umbra natur 708 Rotbraun 701 Neapelgelb hell 734 Siena hell 674 Rotocker 710 Vandyckbraun 677 Umbra gebrannt 709 Umbra hell	1 / 12
47647	JAXELL® 12er-Set „Grautöne“ Enthaltene Farbtöne: 655 Weiß 694 Hellgrau 696 Dunkelgrau 744 Steingrau 746 Schiefergrau 747 Anthrazit 742 Transparentgrau 695 Grau 743 Aschgrau 745 Graphit 697 Mausgrau 698 Schwarz	1 / 12

JAXELL®



47640

47641

47642

JAXELL®

Soft-Pastellkreiden-Sets mit halben Kreiden

JAXELL®-Soft-Pastellkreiden jetzt auch in Etuis mit halben Kreiden. Natürlich in bewährter Qualität. Die **halben Kreiden (30 mm lang)** sind in ausgewählten Sortierungen lieferbar.

Art.-Nr.	Beschreibung	VE
Halbe Kreiden		
47640	JAXELL® 24er-Set Enthaltene Farbtöne: 655 Weiß 707 Neapelgelb rötlich 705 Karminrot hell 691 Blauviolett 684 Coelinblau dunkel 674 Rotocker 656 Chamois 670 Purpur 685 Kobaltblau 714 Phthalogrün 712 Olivgrün hell 676 Umbra natur 660 Chromgelb 665 Zinnoberrot 667 Scharlachrot 686 Ultramarinblau 681 Laubgrün mittel 698 Schwarz 661 Kadmiumgelb mittel 668 Purpurrosa dunkel 689 Blaugrün dunkel 679 Maigrün 702 Lichter Ocker 694 Hellgrau	1 / 12
47641	JAXELL® 48er-Set Enthaltene Farbtöne: 655 Weiß 707 Neapelgelb rötlich 705 Karminrot hell 691 Blauviolett 684 Coelinblau dunkel 674 Rotocker 656 Chamois 670 Purpur 685 Kobaltblau 714 Phthalogrün 712 Olivgrün hell 676 Umbra natur 663 Orange 666 Karmin dunkel 723 Caput Mortuum hell 687 Preußischblau 675 Englischrot dunkel 708 Rotbraun 701 Neapelgelb hell 657 Kadmiumgelb zitron 672 Neapelgelb 669 Purpur Magenta 680 Permanentgrün 713 Olivgrün dunkel 658 Echtgelb 690 Violett 732 Azurblau 688 Türkisblau dkl. 715 Smaragdgrün dkl. 710 Vandyckbraun 664 Kadmiumrot 703 Krapprosa 722 Violett tief 716 Saftgrün dunkel 711 Chromgrün 731 Siena natur 660 Chromgelb 665 Zinnoberrot 667 Scharlachrot 686 Ultramarinblau 681 Laubgrün mittel 698 Schwarz 661 Kadmiumgelb mittel 668 Purpurrosa dkl. 689 Blaugrün dunkel 679 Maigrün 702 Lichter Ocker 694 Hellgrau 706 Terra Pozzuoli 724 Purpurrosa hell 683 Kobalttöürkis hell 673 Ocker 677 Umbra gebrannt 662 Kadmiumgelb dkl. 659 Zitronengelb hell 671 Orange Neonton 704 Karminrot 718 Königsblau hell 678 Hellgrün 695 Grau 709 Umbra hell 747 Anthrazit 692 Rot Neonton 733 Krapplack dunkel 720 Preußischblau hell 682 Smaragdgrün 734 Siena hell 696 Dunkelgrau	1 / 12

Art.-Nr.	Beschreibung	VE
Halbe Kreiden		
47642	JAXELL® 72er-Set Enthaltene Farbtöne: 655 Weiß 707 Neapelgelb rötlich 705 Karminrot hell 691 Blauviolett 684 Coelinblau dunkel 674 Rotocker 656 Chamois 670 Purpur 685 Kobaltblau 714 Phthalogrün 712 Olivgrün hell 676 Umbra natur 663 Orange 666 Karmin dunkel 723 Caput Mortuum hell 687 Preußischblau 675 Englischrot dunkel 708 Rotbraun 701 Neapelgelb hell 657 Kadmiumgelb zitron 672 Neapelgelb 669 Purpur Magenta 680 Permanentgrün 713 Olivgrün dunkel 658 Echtgelb 690 Violett 732 Azurblau 688 Türkisblau dkl. 715 Smaragdgrün dkl. 710 Vandyckbraun 664 Kadmiumrot 703 Krapprosa 722 Violett tief 716 Saftgrün dunkel 711 Chromgrün 731 Siena natur 660 Chromgelb 665 Zinnoberrot 667 Scharlachrot 686 Ultramarinblau 681 Laubgrün mittel 698 Schwarz 661 Kadmiumgelb mittel 668 Purpurrosa dunkel 689 Blaugrün dunkel 679 Maigrün 702 Lichter Ocker 694 Hellgrau 706 Terra Pozzuoli 724 Purpurrosa hell 683 Kobalttöürkis hell 673 Ocker 677 Umbra gebrannt 662 Kadmiumgelb dkl. 659 Zitronengelb hell 671 Orange Neonton 704 Karminrot 718 Königsblau hell 678 Hellgrün 695 Grau 693 Rosa Neonton 721 Flieder hell 719 Ultramarinblau dkl. 717 Türkisgrün dkl. 709 Umbra hell 747 Anthrazit 692 Rot Neonton 733 Krapplack dunkel 720 Preußischblau hell 682 Smaragdgrün 734 Siena hell 696 Dunkelgrau	1 / 6

JAXELL®

Abbildung in ORIGINAL-GRÖSSE



Zeichenerklärung

Lichtbeständigkeit

- ★ niedrig
- ★★ hoch
- ★★★ höchste

JAXELL® Künstler-Pastelle extra fine, Einzelkreiden

Die hochwertigen JAXELL® Künstlerpastelle extra fine zeichnen sich durch hohe Farbbrillanz und durchgängig gleichmäßige Weichheit aus. Die Basis sind reine Künstlerpigmente, die eine gute bis sehr gute Lichtechtheit garantieren.

Die Pastelle haben einen Durchmesser von 10 mm und sind 66 mm lang. JAXELL® extra fine lässt sich hervorragend mit Aquarellfarben, Rötel, Kohle und Acrylfarbe kombinieren. Das koloristisch ausgewogene Sortiment umfasst 90 Einzelpastelle.

- 90 brillante Farben
- Gleichmäßige Weichheit
- Länge: 66 mm
- Aus hochwertigen Pigmenten
- Durchmesser: 10 mm
- CE EN71 Norm

Art.-Nr.	Beschreibung	VE
46 + Farbnummer	JAXELL® Pastellkreide extra fine	6

Farb-nr.	Beschreibung	Lichtbeständigk.
005	Weiß	★★★
105	Hellgelb I	★★
107	Hellgelb II	★★★
115	Zitronengelb I	★★★
117	Zitronengelb II	★★★
119	Zitronengelb III	★★★
125	Dunkelgelb I	★★
127	Dunkelgelb II	★★
135	Orange I	★★★
139	Orange II	★
145	Gelber Ocker I	★★★
147	Gelber Ocker II	★★★
149	Gelber Ocker III	★★★
155	Siena Natur I	★★
159	Siena Natur II	★★★
167	Goldocker I	★★
169	Goldocker II	★
205	Permanentrot hell I	★★★
208	Permanentrot hell II	★★★
215	Permanentrot dkl. I	★★★
218	Permanentrot dkl. II	★★★
219	Permanentrot dkl. III	★★★
225	Krapplack dunkel I	★★★
227	Krapplack dunkel II	★★★
229	Krapplack dkl. III	★★
238	Karmin	★★★
243	Englischrot I	★★★
247	Englischrot II	★★★
248	Englischrot III	★★★
249	Englischrot IV	★★★

Farb-nr.	Beschreibung	Lichtbeständigk.
255	Indischrot I	★★★
257	Indischrot II	★★
259	Indischrot III	★★★
265	Caput Mortuum	★★★
295	Permanentrosa I	★★
297	Permanentrosa II	★
299	Permanentrosa III	★
448	Rotviolett hell IV	★
447	Rotviolett hell III	★
445	Rotviolett hell II	★
443	Rotviolett hell I	★
409	Rotviolett dkl. II	★★
403	Rotviolett dkl. I	★★
435	Marsviolett	★★★
417	Blauviolett	★
423	Ultramarin dkl. I	★★★
425	Ultramarin dkl. II	★★★
427	Ultramarin dkl. III	★★★
459	Kobaltblau	★★★
465	Phthaloblau I	★★★
469	Phthaloblau II	★★★
477	Phthaloblau III	★★★
515	Permanentgrün hell I	★★★
519	Permanentgrün hell II	★★★
525	Phthalogrün I	★★★
527	Phthalogrün II	★★★
535	Permanentgrün dkl.	★★
543	Chromoxidgrün dkl. I	★★
545	Chromoxidgrün dkl. II	★★
557	Blaugrün I	★★

Farb-nr.	Beschreibung	Lichtbeständigk.
558	Blaugrün II	★★★
563	Chromoxidgrün hell I	★★★
565	Chromoxidgrün hell II	★★★
569	Chromoxidgrün hell III	★
573	Olivgrün I	★★★
575	Olivgrün II	★★★
577	Olivgrün III	★★
578	Olivgrün IV	★★★
305	Umbratur Natur I	★★★
307	Umbratur Natur II	★★★
309	Umbratur Natur III	★★★
315	Siena gebrannt I	★★★
317	Siena gebrannt II	★★
318	Siena gebrannt III	★★
319	Siena gebrannt IV	★★★
325	Umbratur gebrannt I	★★★
327	Umbratur gebrannt II	★★★
328	Umbratur gebrannt III	★★★
329	Umbratur gebrannt IV	★★★
615	Grau I	★★★
618	Grau II	★★★
619	Grau III	★★★
625	Blaugrau I	★★★
628	Blaugrau II	★★★
637	Mausgrau	★★★
649	Neutralgrau	★★★
605	Schwarz	★★★
701	Orange fluoresz.	★
702	Rot fluoreszierend	★★
703	Rosa fluoreszierend	★

JAXELL®



46015

46030

46060

JAXELL® extra fine Künstler Pastelle-Sets

Ebenfalls erhältlich sind verschiedene, attraktive Sortierungen sowohl im Holzkasten als auch in preisgünstigen Feinkarton-Etuis.

Art.-Nr.	Beschreibung	VE
46015	JAXELL® extra fine 15er-Set Enthaltene Farbtöne:	1 / 6
	005 Weiß 105 Hellgelb I 205 Permanentrot hell I 315 Siena gebrannt I 427 Ultramarin dkl. III 515 Permanentgrün hell I 545 Chromoxidgrün dkl. II 605 Schwarz	147 Gelber Ocker 125 Dunkelgelb I 225 Krapplack dkl. I 325 Umbra gebrannt I 425 Ultramarin dkl. II 575 Olivgrün II 618 Grau II
46030	JAXELL® extra fine 30er-Set Enthaltene Farbtöne:	1 / 3
	005 Weiß 105 Hellgelb I 205 Permanentrot hell I 315 Siena gebrannt I 427 Ultramarin dkl. III 515 Permanentgrün hell I 545 Chromoxidgrün dkl. II 605 Schwarz 149 Gelber Ocker III 409 Rotviolett dkl. II 443 Rotviolett hell I 448 Rotviolett hell IV 477 Phthaloblau III 543 Chromoxidgrün dkl. I 307 Umbra natur II	147 Gelber Ocker 125 Dunkelgelb I 225 Krapplack dkl. I 325 Umbra gebrannt I 425 Ultramarin dkl. II 575 Olivgrün II 618 Grau II 139 Orange II 215 Permanentrot dkl. I 423 Ultramarin dkl. I 445 Rotviolett hell II 459 Kobaltblau 535 Permanentgrün dkl. 558 Blaugrün II 625 Blaugrau I

Art.-Nr.	Beschreibung	VE
46060	JAXELL® extra fine 60er-Set Enthaltene Farbtöne:	1 / 3
	005 Weiß 105 Hellgelb I 205 Permanentrot hell I 315 Siena gebrannt I 427 Ultramarin dkl. III 515 Permanentgrün hell I 545 Chromoxidgrün dkl. II 605 Schwarz 149 Gelber Ocker III 409 Rotviolett dkl. II 443 Rotviolett hell I 448 Rotviolett hell IV 477 Phthaloblau III 543 Chromoxidgrün dkl. I 307 Umbra natur II 107 Hellgelb II 117 Zitronengelb II 135 Orange I 155 Siena natur I 208 Permanentrot hell II 297 Permanentrosa II 435 Marsviolett 519 Permanentgrün hell II 557 Blaugrün I 565 Chromoxidgrün hell II 573 Olivgrün I 305 Umbra natur I 317 Siena gebrannt II 327 Umbra gebrannt II 615 Grau I	147 Gelber Ocker 125 Dunkelgelb I 225 Krapplack dkl. I 325 Umbra gebrannt I 425 Ultramarin dkl. II 575 Olivgrün II 618 Grau II 139 Orange II 215 Permanentrot dkl. I 423 Ultramarin dkl. I 445 Rotviolett hell II 459 Kobaltblau 535 Permanentgrün dkl. 558 Blaugrün II 625 Blaugrau I 115 Zitronengelb I 127 Dunkelgelb II 145 Gelber Ocker I 167 Goldocker I 238 Karmin 417 Blauviolett 465 Phthaloblau I 525 Phthalogrün I 563 Chromoxidgrün hell I 569 Chromoxidgrün hell III 577 Olivgrün III 309 Umbra natur III 319 Siena gebrannt IV 328 Umbra gebrannt III 628 Blaugrau II

JAXELL®



46090



46100

Art.-Nr.	Beschreibung	VE
46090	JAXELL® extra fine 90er-Set Enthaltene Farbtöne:	1 / 3
005	Weiß	147 Gelber Ocker
105	Hellgelb I	125 Dkl.gelb I
205	Permanentrot hell I	225 Krapplack dkl. I
315	Siena gebrannt I	325 Umbra gebrannt I
427	Ultramarin dkl. III	425 Ultramarin dkl. II
515	Permanentgrün hell I	575 Olivgrün II
545	Chromoxidgrün dkl. II	618 Grau II
605	Schwarz	139 Orange II
149	Gelber Ocker III	215 Permanentrot dkl. I
409	Rotviolett dkl. II	423 Ultramarin dkl. I
443	Rotviolett hell I	445 Rotviolett hell II
448	Rotviolett hell IV	459 Kobaltblau
477	Phthaloblau III	535 Permanentgrün dkl.
543	Chromoxidgrün dkl. I	558 Blaugrün II
307	Umbra natur II	625 Blaugrau I
107	Hellgelb II	115 Zitronengelb I
117	Zitronengelb II	127 Dkl.gelb II
135	Orange I	145 Gelber Ocker I
155	Siena natur I	167 Goldocker I
208	Permanentrot hell II	238 Karmin
297	Permanentrosa II	417 Blauviolett
435	Marsviolett	465 Phthaloblau I
519	Permanentgrün hell II	525 Phthalogrün I
557	Blaugrün I	563 Chromoxidgrün hell I
565	Chromoxidgrün hell II	569 Chromoxidgrün hell III
573	Olivgrün I	577 Olivgrün III
305	Umbra natur I	309 Umbra natur III
317	Siena gebrannt II	319 Siena gebrannt IV
327	Umbra gebrannt II	328 Umbra gebrannt III
615	Grau I	628 Blaugrau II
119	Zitronengelb III	159 Siena natur II
169	Goldocker II	218 Permanentrot dkl. II
219	Permanentrot dkl. III	227 Krapplack dkl. II
229	Krapplack dkl. III	243 Englischrot I
247	Englischrot II	248 Englischrot III
249	Englischrot IV	255 Indischrot I
257	Indischrot II	259 Indischrot III
265	Caput Mortuum	295 Permanentrosa I
299	Permanentrosa III	403 Rotviolett dkl. I
447	Rotviolett hell III	469 Phthaloblau II
527	Phthalogrün II	578 Olivgrün IV
318	Siena gebrannt III	329 Umbra gebrannt IV
619	Grau III	637 Mausgrau
649	Neutralgrau	701 Orange fluo
702	Rot fluo	703 Rosa fluo

Art.-Nr.	Beschreibung	VE
Ganze Kreiden		
46100	JAXELL® extra fine 90er-Set im Holzkoffer Die enthaltenen Farbtöne entnehmen Sie bitte der Aufzählung des 90er-Sets (Art. Nr. 46090)	1 / 3

Spitzer für Pastellkreiden finden Sie auf Seite 2.7



11770

gallery

Artists' Handmade Soft Pastels

gallery Artist Handmade Soft Pastels - Einzelkreiden

Die gallery Artists werden aus besten Materialien und Pigmenten von Hand gefertigt, um eine einzigartige Weichheit der Kreide zu erhalten. Der Profi-Künstler schätzt nicht nur die extrem buttrige Konsistenz, die sich hervorragend für die Misch- und Wischtechnik eignet, sondern ebenso die hohe Lichtechtheit und Brillanz.

GRADIERUNG

Um tolle Abtönungen zu erreichen, können Sie am Rande der Zeichnung mit einem Lappen oder dem Finger regelmäßig reiben.

FARBÜBERGÄNGE

Durch regelmäßiges Reiben mit einem Lappen, Pinsel, Finger usw. können sehr regelmäßige Farbübergänge erzeugt werden.

LASUR UND POINTILLISMUS

Durch die Lasur können Sie die Pastellfarben schichten. Auch Punktmalerei ist möglich.

- 200 Farbtöne
- Länge: ca. 50 mm
- Durchmesser: 14 mm
- Kräftig leuchtend
- Beste Künstlerpigmente sorgen für höchste Farbbrillanz
- Enthalten weniger Bindemittel
- Feinste Künstlerqualität
- Hohe Lichtechtheit
- Von Hand gefertigt
- Außergewöhnlich weiche Konsistenz
- Pastelle gleiten leicht über die Papieroberfläche



Art.-Nr.	Beschreibung	VE
4400 + Farbnummer	Gallery Handmade Soft Pastelle	1

Farb-nr.	Farbbezeichnung	Lichtbeständigk.
109	Elfenbein	★★★
108	Elfenbein Gelb	★★
119	Blassgelb	★★★
117	Kadmium Lemon	★★★
107	Zink Gelb	★★★
115	Chrom hell	★★★
105	Lemon	★★★
127	Kanariengelb	★★★
103	Orangegelb	★★★
125	Lemon dunkel	★★★
102	Mandarine	★★★
135	Orange hell	★★★
133	Orange kräftig	★★★
208	Orange	★★
203	Zinnoberorange	★★★
205	Orange tief	★★★
215	Zinnober	★★★
227	Rot-Orange	★★★
202	Zinnober hell	★★★
224	Rot	★★★
297	Magenta	★
447	Karmin Pink	★★
239	Krapplackpink	★★
278	Krapplackrosa	★

Farb-nr.	Farbbezeichnung	Lichtbeständigk.
448	Kaltes Pink	★
299	Magenta blass	★
229	Magenta hell	★
449	Rosaviolett hell	★
288	Pink pur	★
287	Pink hell	★
219	Aprikot Pink	★★
218	Orange blass	★★
238	Fuchsia	★★★
237	Kadmium Rot	★★★
217	Karmin Pink dunkel	★
212	Karmin dunkel	★
223	Weinrot	★
213	Karmin	★★★
235	Karmin Rosa	★★
225	Zinnober tief	★★★
295	Magenta dunkel	★★
446	Rosa-Violett	★★★
445	Pinkviolett	★★
443	Violett	★★
294	Flieder	★★
293	Fliederviolett	★★
292	Flieder dunkel	★★★
444	Rosaviolett	★★

Farb-nr.	Farbbezeichnung	Lichtbeständigk.
298	Fliederrosa	★
277	Flieder hell	★
407	Rosabeige	★
408	Violettpink	★
409	Blass Porträt Pink	★★★
259	Indisch Rosa	★★★
419	Lavendel rein	★
417	Blau-Violett	★
415	Lavendel	★
416	Tiefblau-Violett	★
413	Lavendelviolett	★
473	Lavendel dunkelblau	★★
188	Roter Ocker	★★★
155	Terracotta hell	★★★
185	Sojabohne	★★★
318	Terracotta	★★★
317	Laterit	★★★
316	Unfruchtbares Land	★★★
315	Rot Oxyd	★★★
313	Vandyckrot	★★★
265	Karmin gebrannt	★★★
327	Rotbraun	★★★
243	Vandyckbraun	★★★
307	Siena dunkel	★★★

Art.-Nr.	Beschreibung	VE
4400 + Farbnummer	Gallery Handmade Soft Pastelle	1

Farb-nr.	Farbbezeichnung	Lichtbeständigk
305	Siena gebrannt	★★★
435	Umbra gebrannt	★★★
325	Rotbraun dunkel	★★★
257	Braunviolett	★
255	Weinrot tief	★★
402	Violett tief blass	★★
403	Dunkelviolett	★★
405	Violett blass	★★
184	Siena natur	★
328	Braun rötll. mittel	★
153	Aprikot dunkel	★★
162	Lachsbeige	★★
164	Aprikot tief	★★★
329	Ocker gebrannt	★★★
247	Zimt	★★★
167	Warmer Ocker	★★★
139	Lachsorange	★★
138	Blassorange	★★
165	Aprikot	★★
158	Lachsrosa	★★★
248	Aprikot mittel	★★★
249	Aprikot hell	★★★
289	Pfirsich blass	★★
129	Kadmiumorange	★★
169	Lachsorange blass	★★
701	Fluoreszierend Orange	★
702	Fluoreszierend Rot	★
703	Fluoreszierend Pink	★
429	Smalt Blau Weiß	★★★
459	Smalt Blau	★★★
428	Kobaltblau blass	★★★
427	Kobaltblau hell	★★★
453	Brandies Blau	★★★
425	Kobaltblau	★★★
424	Kobaltblau dunkel	★★★
414	Lavendel Violettblau	★
426	Kobaltblau leicht	★★
474	Lavendelblau	★★★
423	Preußischblau	★★★
471	Ultramarinblau tief	★★★
472	Lavendelblau tief	★★★
476	Preußischblau hell	★★★
475	Ultramarinblau	★★★
477	Phthaloblau	★★★
463	Phthaloblau mittel	★★★
478	Himmelblau tief	★★
455	Brandies Blau hell	★★
465	Phthaloblau dunkel	★★★

Farb-nr.	Farbbezeichnung	Lichtbeständigk
199	Limettengrün weiß	★★★
178	Grünbeige	★★★
198	Limettengrün hell	★
179	Olivbeige hell	★★★
176	Olivbeige	★★★
177	Gelbbeige	★★★
146	Grüner Ocker hell	★★
578	Gelbgrün	★★★
196	Graugrün hell	★★
549	Mildes Grün	★★★
519	Limettengrün	★★★
197	Limettengrün blass	★★★
529	Limettengrün Puder	★★★
468	Puderblau	★★
469	Phthalogrün rein	★★
467	Hellblau	★★★
479	Ultramarinblau hell	★★★
559	Himmelblau	★★★
556	Türkisblau	★★★
466	Cyan	★★★
539	Lemon grünlich	★★★
538	Lemongrün	★★★
579	Olivgrün hell	★★★
569	Gelbgrün hell	★★
548	Böhmischgrün hell	★★★
527	Smaragdgrün	★★★
518	Maigrün	★★★
515	Blattgrün hell	★★★
537	Limettengrün kräftig	★★★
525	Blattgrün	★★★
547	Böhmischgrün	★★★
536	Smaragdgrün dunkel	★★★
546	Dunkelgrün	★★★
535	Viridian	★★★
558	Phthalogrün hell	★★★
557	Phthalogrün	★★★
555	Phthalogrün tief	★★★
545	Chromoxydgrün	★★★
543	Olivgrün tief	★★★
563	Olivgrün dunkel	★★★
573	Khaki dunkel	★★★
564	Olivgrün	★★★
567	Grüner Tee	★★★
574	Khaki	★★
575	Oliv gelblich dunkel	★★
576	Oliv	★★★
565	Moosgrün gelblich	★★★
577	Olivgrün gelblich	★★

Farb-nr.	Farbbezeichnung	Lichtbeständigk
175	Oliv-Ocker	★★★
195	Bister blass	★★★
143	Beige-Ocker	★★★
149	Creme	★★★
147	Gelber Ocker hell	★★★
159	Ocker hell	★★★
145	Gelber Ocker tief	★★★
168	Gelber Ocker	★★★
319	Rotbraun hell	★★★
187	Ocker	★★★
186	Gold	★★
183	Ocker dunkel	★★★
005	Weiß I	★★★
003	Weiß II	★★★
639	Warmes Grau I	★★
619	Kaltes Grau I	★★
638	Warmes Grau II	★★
618	Kaltes Grau II	★★★
635	Warmes Grau III	★★★
628	Kaltes Grau III	★★★
633	Warmes Grau IV	★★★
634	Kaltes Grau IV	★★
615	Kaltes Grau V	★★
625	Kaltes Grau VI	★★
308	Grau grünlich	★★
309	Beige-Oliv dunkel	★★
174	Beige	★
173	Aschbraun	★
193	Graugrün	★★
637	Mausgrau	★
649	Umbra dunkel	★★
605	Schwarz	★★★

Zeichenerklärung

Lichtbeständigkeit

- ★ ausreichende Lichtechtheit
- ★★ gute Lichtechtheit
- ★★★ höchste Lichtechtheit



4400015

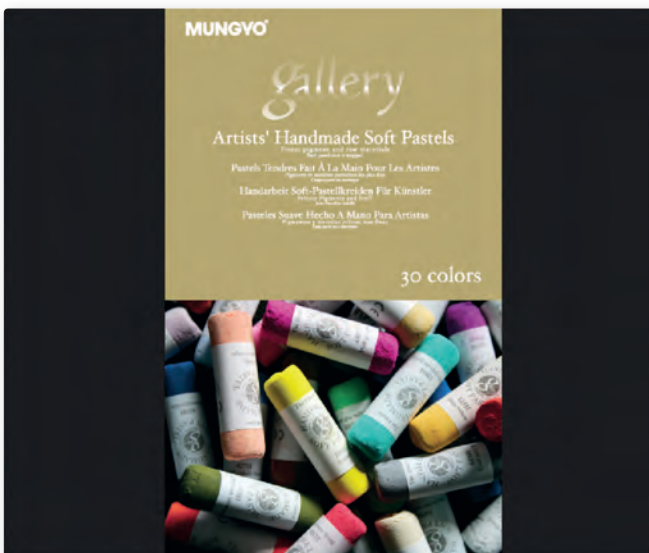

4400030

gallery Pastellkreiden-Sets

Die gallery Artis` Handmade Soft Pastelle sind auch in verschiedenen Sortierungen in hochwertiger Feinkartonverpackung bzw. im Holzkoffer lieferbar.

Art.-Nr.	Beschreibung	VE
4400015	gallery Pastellkreiden 15er-Set Enthaltene Farbtöne: 005 Weiß I 105 Lemon 125 Lemon dunkel 147 Gelber Ocker hell 205 Orange tief 225 Zinnober tief 315 Rot Oxyd 325 Rotbraun dunkel 425 Kobaltblau 427 Kobaltblau hell 515 Blattgrün hell 545 Chromoxydgrün 575 Oliv gelblich dunkel 605 Schwarz 618 Kaltes Grau II	1

Art.-Nr.	Beschreibung	VE
4400030	gallery Pastellkreiden 30er-Set Enthaltene Farbtöne: 005 Weiß I 105 Lemon 125 Lemon dunkel 147 Gelber Ocker hell 205 Orange tief 225 Zinnober tief 315 Rot Oxyd 325 Rotbraun dunkel 425 Kobaltblau 427 Kobaltblau hell 515 Blattgrün hell 545 Chromoxydgrün 575 Oliv gelblich dunkel 605 Schwarz 618 Kaltes Grau II 139 Lachsorange 149 Creme 215 Zinnober 307 Siena dunkel 409 Porträt Pink blass 423 Preußischblau 443 Violett 445 Pinkviolett 448 Kaltes Pink 459 Smalt Blau 477 Phthaloblau 535 Viridian 543 Olivgrün tief 558 Phthalogrün hell 625 Kaltes Grau VI	1

gallery

Artists' Handmade Soft Pastels



4400060



4400160

Art.-Nr.	Beschreibung	VE
4400060	gallery Pastellkreiden 60er-Set	1
Enthaltene Farbtöne:		
005	Weiß I	105 Lemon
125	Lemon dunkel	147 Gelber Ocker hell
205	Orange tief	225 Zinnober tief
315	Rot Oxyd	325 Rotbraun dunkel
425	Kobaltblau	427 Kobaltblau hell
515	Blattgrün hell	545 Chromoxydgrün
575	Oliv gelblich dunkel	605 Schwarz
618	Kaltes Grau II	139 Lachsorange
149	Creme	215 Zinnober
307	Siena dunkel	409 Porträt Pink blass
423	Preußischblau	443 Violett
445	Pinkviolett	448 Kaltes Pink
459	Smalt Blau	477 Phthaloblau
535	Viridian	543 Olivgrün tief
558	Phthalogrün hell	625 Kaltes Grau VI
107	Zink Gelb	115 Chrom hell
117	Kadmium Lemon	127 Kanarienvogel
135	Orange hell	145 Gelber Ocker tief
155	Terracotta hell	167 Warmer Ocker
208	Orange	238 Fuchsia
297	Magenta	305 Siena gebrannt
309	Olivbeige dunkel	317 Laterit
319	Rotbraun hell	327 Rotbraun
328	Braun rötl. Mittel	417 Blau-Violett
435	Umbrä gebrannt	465 Phthaloblau dkl.
519	Limettengrün	525 Blattgrün
557	Phthalogrün	563 Olivgrün dunkel
565	Moosgrün	569 Gelbgrün hell
573	Khaki dunkel	577 Olivgrün gelblich
615	Kaltes Grau V	628 Kaltes Grau III

Porträt-Set		
Art.-Nr.	Beschreibung	VE
4400160	gallery Pastellkreiden 60er-Set „Porträt“	1
Enthaltene Farbtöne:		
003	Weiß II	005 Weiß I
105	Lemon	117 Kadmium Lemon
125	Lemon dunkel	129 Kadmiumorange
138	Blassorange	149 Creme
159	Ocker hell	162 Lachsbeige
168	Gelber Ocker	177 Gelbbeige
188	Roter Ocker	193 Grau grünlich hell
195	Bister blass	198 Limettengrün hell
208	Orange	215 Zinnober
217	Karmin Pink dunkel	225 Zinnober tief
229	Magenta hell	243 Vandyckbraun
247	Zimt	257 Braunviolett
259	Indischrosa	265 Karmin gebrannt
277	Flieder hell	287 Pink hell
289	Pfirsich blass	305 Siena gebrannt
309	Olivebeige dunkel	315 Rot Oxyd
318	Terracotta	325 Rotbraun dunkel
414	Lavendel Violettblau	427 Kobaltblau hell
428	Kobaltblau blass	443 Violett
445	Pinkviolett	465 Phthaloblau dunkel
468	Puderblau	478 Himmelblau tief
479	Ultramarinblau hell	515 Blattgrün hell
519	Limettengrün	535 Viridian
536	Smaragdgrün dunkel	539 Lemon grünlich
564	Olivgrün	565 Moosgrün
573	Khaki dunkel	575 Oliv gelblich dunkel
605	Schwarz	615 Kaltes Grau V
618	Kaltes Grau II	625 Kaltes Grau VI
628	Kaltes Grau III	637 Mausgrau
638	Warmes Grau II	639 Warmes Grau I

gallery

Artists' Handmade Soft Pastels



4400360



4400260

Landschafts-Set			
Art.-Nr.	Beschreibung	VE	
4400260	gallery Pastellkreiden 60er-Set „Landschaft“ Enthaltene Farbtöne:	1	
003	Weiß II	005	Weiß I
105	Lemon	117	Kadmium Lemon
125	Lemon dunkel	127	Kanarienvogel
135	Orange hell	145	Gelber Ocker tief
155	Terracotta hell	162	Lachsbeige
183	Ocker dunkel	195	Bister blass
199	Limettengrün Weiß	205	Orange tief
217	Karmin Pink dunkel	225	Zinnober tief
237	Kadmiumrot	257	Braunviolett
277	Flieder hell	297	Magenta
307	Siena dunkel	308	Grau grünlich
315	Rot Oxyd	317	Laterit
416	Tiefblau-Violett	426	Kobaltblau leicht
427	Kobaltblau hell	428	Kobaltblau blass
435	Umbragebrannt	443	Violett
445	Pinkviolett	455	Brandies Blau hell
466	Cyan	467	Hellblau
468	Puderblau	473	Lavendel dunkelblau
477	Phthaloblau	515	Blattgrün hell
518	Maigrün	525	Blattgrün
529	Limettengrün Puder	535	Viridian
536	Smaragdgrün dunkel	539	Lemon grünlich
545	Chromoxydgrün	549	Mildes Grün
558	Phthalogrün hell	559	Himmelblau
564	Olivgrün	569	Gelbgrün hell
573	Khaki dunkel	575	Oliv gelblich dunkel
577	Olivgrün gelblich	578	Gelbgrün
605	Schwarz	615	Kaltes Grau V
618	Kaltes Grau II	628	Kaltes Grau III
637	Mausgrau	638	Warmes Grau II

Art.-Nr.	Beschreibung	VE	
4400360	gallery Pastellkreiden 100er-Set im Holzkoffer Enthaltene Farbtöne:	1	
005	Weiß I	003	Weiß II
639	Warmes Grau I	618	Kaltes Grau II
628	Kaltes Grau III	615	Kaltes Grau V
625	Kaltes Grau VI	309	Olivebeige dunkel
308	Grau grünlich	174	Beige
173	Aschebraun	637	Mausgrau
649	Umbradunkel	149	Creme
147	Gelber Ocker hell	159	Ocker hell
145	Gelber Ocker tief	319	Rotbraun hell
183	Ocker dunkel	577	Olivgrün gelblich
565	Moosgrün	575	Oliv gelblich dkl.
573	Khaki dunkel	569	Gelbgrün hell
527	Smaragdgrün	515	Blattgrün hell
525	Blattgrün	535	Viridian
558	Phthalogrün hell	557	Phthalogrün
555	Phthalogrün tief	545	Chromoxydgrün
543	Olivgrün tief	563	Olivgrün dunkel
199	Limettengrün Weiß	179	Olivbeige hell
578	Gelbgrün	519	Limettengrün
469	Phthalogrün rein	459	Smalt Blau
428	Kobaltblau blass	427	Kobaltblau hell
425	Kobaltblau	426	Kobaltblau leicht
423	Preußischblau	477	Phthaloblau
465	Phthaloblau dunkel	119	Blassgelb
117	Kadmium Lemon	107	Zink Gelb
115	Chrom hell	105	Lemon
127	Kanarienvogel	125	Lemon dunkel
135	Orange hell	208	Orange
205	Orange tief	215	Zinnober
227	Rot-Orange	297	Magenta
447	Karmin Rosa	448	Kaltes Pink
229	Magenta hell	299	Magenta blass
219	Aprikot Pink	218	Orange blass
238	Fuchsia	212	Karmin dunkel
235	Karmin Rosa	225	Zinnober tief
295	Magenta dunkel	445	Pinkviolett
443	Violett	294	Flieder
409	Porträt Pink blass	259	Indischrosa
417	Blau-Violett	416	Tiefblau-Violett
155	Terracotta hell	318	Terracotta
317	Laterit	315	Rot Oxyd
327	Rotbraun	243	Vandyckbraun
307	Siena dunkel	305	Siena gebrannt
435	Umbragebrannt	325	Rotbraun dunkel
257	Braunviolett	255	Weinrot tief
403	Dunkelviolett	328	Braun rötll. Mittel
329	Ocker gebrannt	247	Zimt
167	Warmer Ocker	139	Lachsorange
248	Aprikot mittel	249	Aprikot hell
169	Lachsorange blass	605	Schwarz

SOFT-PASTELLKREIDE



4400460



4400560



Porträt-Set im Holzkoffer		
Art.-Nr.	Beschreibung	VE
4400460	gallery Pastellkreiden 100er-Set „Porträt“	1
Enthaltene Farbtöne:		
003 Weiß II	005 Weiß I	
105 Lemon	109 Elfenbein	
117 Kadmium Lemon	125 Lemon dunkel	
127 Kanarienvogel	129 Kadmiumorange	
135 Orange hell	138 Blassorange	
149 Crème	159 Ocker hell	
162 Lachsbeige	167 Warmer Ocker	
168 Gelber Ocker	169 Lachsorange blass	
173 Aschebraun	174 Beige	
175 Olivocker	177 Gelbbeige	
179 Olivbeige hell	187 Ocker	
188 Roter Ocker	193 Grau grünlich hell	
195 Bister blass	198 Limettengrün hell	
199 Limettengrün Weiß	205 Orange tief	
208 Orange	215 Zinnober	
217 Karmin Pink dunkel	218 Orange blass	
219 Aprikot Pink	223 Weinrot	
225 Zinnober tief	229 Magenta hell	
235 Karmin Rosa	237 Kadmiumrot	
238 Fuchsia	243 Vandyckbraun	
247 Zimt	257 Braunviolett	
259 Indischrosa	265 Karmin gebrannt	
277 Flieder hell	278 Krapplackrosa	
287 Pink hell	289 Pfirsich blass	
292 Flieder dunkel	294 Flieder	
297 Magenta	298 Fliederrosa	
305 Siena gebrannt	308 Grau grünlich	
309 Olivbeige dunkel	315 Rot Oxyd	
316 Unfruchtbares Land	318 Terracotta	
319 Rotbraun hell	325 Rotbraun dunkel	
328 Braun röt. Mittel	329 Ocker gebrannt	
403 Dunkelviolett	414 Lavendel Violettblau	
426 Kobaltblau leicht	427 Kobaltblau hell	
428 Kobaltblau blass	443 Violett	
445 Pinkviolett	449 Rosaviolett hell	
453 Brandies Blau	465 Phthaloblau dunkel	
468 Puderblau	471 Ultramarinblau tief	
475 Ultramarinblau	478 Himmelblau tief	
479 Ultramarinblau hell	515 Blattgrün hell	
519 Limettengrün	525 Blattgrün	
529 Limettengrün Puder	536 Smaragdgrün dunkel	
539 Lemon grünlich	543 Olivgrün tief	
548 Böhmischrün hell	555 Phthalogrün tief	
565 Moosgrün	574 Khaki	
576 Oliv	605 Schwarz	
615 Kaltes Grau V	618 Kaltes Grau II	
619 Kaltes Grau I	625 Kaltes Grau VI	
628 Kaltes Grau III	635 Warmes Grau III	
637 Mausgrau	638 Warmes Grau II	
639 Warmes Grau I	649 Umbra dunkel	

Landschafts-Set im Holzkoffer		
Art.-Nr.	Beschreibung	VE
4400560	gallery Pastellkreiden 100er-Set „Landschaft“	1
Enthaltene Farbtöne:		
003 Weiß II	005 Weiß I	
102 Mandarine	105 Lemon	
117 Kadmium Lemon	119 Blassgelb	
125 Lemon dunkel	127 Kanarienvogel	
129 Kadmiumorange	135 Orange hell	
143 Beigeocker	145 Gelber Ocker tief	
147 Gelber Ocker hell	149 Crème	
155 Terracotta hell	158 Lachsrosa	
162 Lachsbeige	168 Gelber Ocker	
173 Aschebraun	174 Beige	
183 Ocker dunkel	185 Sojabohne	
186 Gold	195 Bister blass	
198 Limettengrün hell	199 Limettengrün Weiß	
205 Orange tief	208 Orange	
217 Karmin Pink dunkel	218 Orange blass	
223 Weinrot	225 Zinnober tief	
235 Karmin Rosa	237 Kadmiumrot	
238 Fuchsia	239 Krapplackpink	
247 Zimt	257 Braunviolett	
265 Karmin gebrannt	277 Flieder hell	
294 Flieder	297 Magenta	
307 Siena dunkel	308 Grau grünlich	
315 Rot Oxyd	316 Unfruchtbares Land	
317 Laterit	319 Rotbraun hell	
325 Rotbraun dunkel	329 Ocker gebrannt	
416 Tiefblau-Violett	425 Kobaltblau	
426 Kobaltblau leicht	427 Kobaltblau hell	
428 Kobaltblau blass	435 Umbra gebrannt	
443 Violett	445 Pinkviolett	
453 Brandies Blau	455 Brandies Blau hell	
459 Smalt Blau	463 Phthaloblau mittel	
465 Phthaloblau dunkel	466 Cyan	
467 Hellblau	468 Puderblau	
473 Lavendel dunkelblau	477 Phthaloblau	
515 Blattgrün hell	519 Limettengrün	
525 Blattgrün	527 Smaragdgrün	
529 Limettengrün Puder	535 Viridian	
536 Smaragdgrün dunkel	537 Limettengrün kräftig	
539 Lemon grünlich	545 Chromoxydgrün	
547 Böhmischrün	549 Mildes Grün	
557 Phthalogrün	558 Phthalogrün hell	
559 Himmelblau	563 Olivgrün dunkel	
564 Olivgrün	567 Grüner Tee	
569 Gelbgrün hell	573 Khaki dunkel	
577 Olivgrün gelblich	578 Gelbgrün	
579 Olivgrün hell	605 Schwarz	
615 Kaltes Grau V	618 Kaltes Grau II	
628 Kaltes Grau III	633 Warmes Grau IV	
635 Warmes Grau III	637 Mausgrau	
638 Warmes Grau II	639 Warmes Grau I	

gallery

Artists' Handmade Soft Pastels



4400660

gallery Pastellkreiden 200er-Set

Im edlen Holzkoffer ist das ganze Sortiment von 200 gallery Artist's Soft-Pastellkreiden in Künstlerqualität enthalten.

Art.-Nr.	Beschreibung	VE
4400660	gallery Pastellkreiden 200er-Set im Holzkoffer	1

gallery
Artists' Handmade Soft Pastels



4400760

gallery Pastellkreiden-Set "Erdfarben"

Die gallery Pastellkreiden eignen sich besonders zum Skizzieren. Hergestellt aus Qualitätspigmenten und etwas härter als die gallery Soft-Pastelle. Geeignet für Pastell-, Aquarell- und Zeichenpapier. Die enthaltenen Schwarztöne sind klassifiziert in den Härtegraden HB, B, 2B und 3B. Packungsinhalt: 12 quadratische Pastelle in Erdtönen, Carréform 70 mm x 5 mm.

Art.-Nr.	Beschreibung	VE
4400760	gallery Pastellkreiden-Set "Erdfarben" Enthaltene Farbtöne:	1
	Weiß	Ockergelb Hell
	Grau	Orange
	Sanguine	Bister
	Sepia	Schwarz HB
	Schwarz B	Schwarz 1B
	Schwarz 2B	Schwarz 3B

Pastellboxen und
Materialkoffer finden
Sie auf Seite 10.3



JAXON® Kreidehalter
finden Sie
auf Seite 1.5





BLOCKX

BLOCKS Pastelle - Einzelkreiden

Reine Pigmente, die in kleinen Stiften vereint wurden - die Pastellkreiden von BLOCKX sind weich, trocken und eignen sich aufgrund hoher Deckkraft für das Zeichnen auf allen Malgründen. Auf Spezialpapieren, wie Pastelmat, Ingres-Papier oder Tiziano werden die besten Ergebnisse erzielt. Nach alter Firmentradition hergestellt, haben die Pastellkreiden eine weiche, samtige, farbintensive und sehr deckfähige Konsistenz. Lebendig leuchtende, farbkräftige, wasserlösliche und absolut lichtechte Pastellkreiden - einzeln verpackt, ermöglichen sie eine saubere Handhabung.

- 204 brillante Farbtöne
- Absolut Lichtecht
- Aus reinen Pigmenten
- Hohe Deckkraft
- Handgefertigt
- Länge: 65 mm
- Durchmesser: ca. 11 mm

Art.-Nr.	Beschreibung	VE
49900 + Farbnummer	BLOCKX Pastelle - Einzelkreiden	1



Abbildung in ORIGINALGRÖSSE

Farbnr.	Beschreibung
101	Zitronengelb 1
102	Zitronengelb 2
103	Zitronengelb 3
104	Zitronengelb 4
105	Zitronengelb 5
111	BLOCKX Gelb 1
112	BLOCKX Gelb 2
113	BLOCKX Gelb 3
114	BLOCKX Gelb 4
115	BLOCKX Gelb 5
121	Kapuzinengelb 1
122	Kapuzinengelb 2
123	Kapuzinengelb 3
124	Kapuzinengelb 4
125	Kapuzinengelb 5
141	Lichterocker 1
142	Lichterocker 2
143	Lichterocker 3
144	Lichterocker 4
145	Lichterocker 5

Farbnr.	Beschreibung
151	Fleischocker 1
152	Fleischocker 2
153	Fleischocker 3
154	Fleischocker 4
155	Fleischocker 5
161	Goldocker 1
162	Goldocker 2
163	Goldocker 3
164	Goldocker 4
165	Goldocker 5
171	Marsgelb 1
172	Marsgelb 2
173	Marsgelb 3
174	Marsgelb 4
175	Marsgelb 5
201	Pyrrolo Scharlach 1
202	Pyrrolo Scharlach 2
203	Pyrrolo Scharlach 3
204	Pyrrolo Scharlach 4
205	Pyrrolo Scharlach 5

Farbnr.	Beschreibung
211	Rotocker 1
212	Rotocker 2
213	Rotocker 3
214	Rotocker 4
215	Rotocker 5
221	BLOCKX Rot 1
222	BLOCKX Rot 2
223	BLOCKX Rot 3
224	BLOCKX Rot 4
225	BLOCKX Rot 5
231	Karmin 1
232	Karmin 2
233	Karmin 3
234	Karmin 4
235	Karmin 5
241	Pyrrolo Karmesin 1
242	Pyrrolo Karmesin 2
243	Pyrrolo Karmesin 3
244	Pyrrolo Karmesin 4
245	Pyrrolo Karmesin 5

Farbnr.	Beschreibung
251	Permanentrosa 1
252	Permanentrosa 2
253	Permanentrosa 3
254	Permanentrosa 4
255	Permanentrosa 5
261	Pyrrolo Zinnober 1
262	Pyrrolo Zinnober 2
263	Pyrrolo Zinnober 3
264	Pyrrolo Zinnober 4
265	Pyrrolo Zinnober 5
271	Marsrot 1
272	Marsrot 2
273	Marsrot 3
274	Marsrot 4
275	Marsrot 5
301	Ultramarinviolett 1
302	Ultramarinviolett 2
303	Ultramarinviolett 3
304	Ultramarinviolett 4
305	Ultramarinviolett 5
311	Dioxazine Mauve 1
312	Dioxazine Mauve 2
313	Dioxazine Mauve 3
314	Dioxazine Mauve 4
315	Dioxazine Mauve 5
351	Caput Mortuum 1
352	Caput Mortuum 2
353	Caput Mortuum 3
354	Caput Mortuum 4
355	Caput Mortuum 5
361	Magenta 1
362	Magenta 2
363	Magenta 3
364	Magenta 4
365	Magenta 5
401	Siena Natur 1
402	Siena Natur 2
403	Siena Natur 3
404	Siena Natur 4
405	Siena Natur 5
421	Siena gebrannt 1
422	Siena gebrannt 2
423	Siena gebrannt 3
424	Siena gebrannt 4
425	Siena gebrannt 5
431	Umbra gebrannt 1
432	Umbra gebrannt 2
433	Umbra gebrannt 3

Farbnr.	Beschreibung
434	Umbra gebrannt 4
435	Umbra gebrannt 5
441	Vandyckbraun 1
442	Vandyckbraun 2
443	Vandyckbraun 3
444	Vandyckbraun 4
445	Vandyckbraun 5
501	BLOCKX Blau 1
502	BLOCKX Blau 2
503	BLOCKX Blau 3
504	BLOCKX Blau 4
505	BLOCKX Blau 5
511	Ultramarinblau 1
512	Ultramarinblau 2
513	Ultramarinblau 3
514	Ultramarinblau 4
515	Ultramarinblau 5
521	Indanthrenblau 1
522	Indanthrenblau 2
523	Indanthrenblau 3
524	Indanthrenblau 4
525	Indanthrenblau 5
531	Kobaltblau 1
532	Kobaltblau 2
533	Kobaltblau 3
534	Kobaltblau 4
535	Kobaltblau 5
601	Phthalogrün 1
602	Phthalogrün 2
603	Phthalogrün 3
604	Phthalogrün 4
605	Phthalogrün 5
611	BLOCKX Grün 1
612	BLOCKX Grün 2
613	BLOCKX Grün 3
614	BLOCKX Grün 4
615	BLOCKX Grün 5
621	Smaragdgrün 1
622	Smaragdgrün 2
623	Smaragdgrün 3
624	Smaragdgrün 4
625	Smaragdgrün 5
631	Hellgrün 1
632	Hellgrün 2
633	Hellgrün 3
634	Hellgrün 4
635	Hellgrün 5
641	Apfelgrün 1

Farbnr.	Beschreibung
642	Apfelgrün 2
643	Apfelgrün 3
644	Apfelgrün 4
645	Apfelgrün 5
651	Chromgrün 1
652	Chromgrün 2
653	Chromgrün 3
654	Chromgrün 4
655	Chromgrün 5
661	Olivgrün 1
662	Olivgrün 2
663	Olivgrün 3
664	Olivgrün 4
665	Olivgrün 5
671	Zinnobergrün 1
672	Zinnobergrün 2
673	Zinnobergrün 3
674	Zinnobergrün 4
675	Zinnobergrün 5
701	Paynesgrau 1
702	Paynesgrau 2
703	Paynesgrau 3
704	Paynesgrau 4
705	Paynesgrau 5
711	Warmgrau 1
712	Warmgrau 2
713	Warmgrau 3
714	Warmgrau 4
715	Warmgrau 5
721	Grau 1
722	Grau 2
723	Grau 3
724	Grau 4
725	Grau 5
731	Graugrün 1
732	Graugrün 2
733	Graugrün 3
734	Graugrün 4
735	Graugrün 5
742	Elfenbeinschwarz
752	Marsschwarz
761	Grau rötlich 1
762	Grau rötlich 2
763	Grau rötlich 3
764	Grau rötlich 4
765	Grau rötlich 5
802	Titanweiß
812	Zinkweiß

BLOCKX



49910



49913



49915



49917

BLOCKX Pastellkreiden-Sets

Die farbkräftigen **BLOCKX Pastellkreiden** aus reinen Pigmenten, in hervorragender Qualität und mit ausgezeichneter Leuchtkraft sind auch in verschiedenen Sortierungen in hochwertiger Feinkartonverpackung lieferbar.



Art.Nr.	Beschreibung	VE
49910	BLOCKX Pastellkreiden 12er Set Enthaltene Farbtöne:	1
	802 Titanweiß 512 Ultramarinblau 2 102 Zitronengelb 2 503 BLOCKX Blau 3 262 Pyrrolo Zinnober 2 733 Graugrün 3 222 BLOCKX Rot 2 642 Apfelgrün 2 252 Permanentrosa 2 632 Hellgrün 2 313 Dioxazine Mauve 3 752 Marsschwarz	
49913	BLOCKX Pastellkreiden 12er-Set „Dunkle Farbtöne“ Enthaltene Farbtöne:	1
	752 Marsschwarz 442 Vandyckbraun 2 141 Lichterocker 1 501 BLOCKX Blau 1 251 Permanentrosa 1 651 Chromgrün 1 351 Caput Mortuum 1 672 Zinnobergrün 2 422 Siena gebrannt 2 711 Warmgrau 1 431 Umbra gebrannt 1 731 Graugrün 1	

Art.Nr.	Beschreibung	VE
49915	BLOCKX Pastellkreiden 12er-Set „Pastelltöne“ Enthaltene Farbtöne:	1
	802 Titanweiß 365 Magenta 5 104 Zitronengelb 4 424 Siena gebrannt 4 164 Goldocker 4 435 Umbra gebrannt 5 125 Kapuzinergelb 5 525 Indanthrenblau 5 145 Lichterocker 5 645 Apfelgrün 5 174 Marsgelb 4 655 Chromgrün 5	
49917	BLOCKX Pastellkreiden 12er-Set „Grautöne“ Enthaltene Farbtöne:	1
	725 Grau 5 705 Paynesgrau 5 724 Grau 4 735 Graugrün 5 723 Grau 3 733 Graugrün 3 722 Grau 2 715 Warmgrau 5 702 Paynesgrau 2 763 Grau rötlich 3 703 Paynesgrau 3 762 Grau rötlich 2	



49911



49914



49919



49921

Art.Nr.	Beschreibung	VE
49911	BLOCKX Pastellkreiden 24er-Set Enthaltene Farbtöne: 103 Zitronengelb 3 643 Apfelgrün 3 112 BLOCKX Gelb 2 602 Phthalogrün 2 123 Kapuzinergelb 3 611 BLOCKX Grün 1 152 Fleischocker 2 363 Magenta 3 122 Kapuzinergelb 2 532 Kobaltblau 2 203 Pyrrolo Scharlach 3 314 Dioxazine Mauve 4 233 Karmin 3 522 Indanthrenblau 2 423 Siena gebrannt 3 712 Warmgrau 2 213 Rotocker 3 703 Paynesgrau 3 212 Rotocker 2 725 Grau 5 273 Marsrot 3 614 BLOCKX Grün 4 742 Elfenbeinschwarz 802 Titanweiß	1
49914	BLOCKX Pastellkreiden 24er-Set „Dunkle Farbtöne“ 121 Kapuzinergelb 1 261 Pyrrolo Zinnober 1 151 Fleischocker 1 221 BLOCKX Rot 1 171 Marsgelb 1 231 Karmin 1 211 Rotocker 1 241 Pyrrolo Karmesin 1 271 Marsrot 1 361 Magenta 1 352 Caput Mortuum 2 311 Dioxazine Mauve 1 401 Siena Natur 1 521 Indanthrenblau 1 421 Siena gebrannt 1 621 Smaragdgrün 1 432 Umbra gebrannt 2 701 Paynesgrau 1 441 Vandyckbraun 1 761 Grau rötlich 1 661 Olivgrün 1 721 Grau 1 671 Zinnobergrün 1 742 Elfenbeinschwarz	1
49919	BLOCKX Pastellkreiden 24er-Set „Landschaft“ Enthaltene Farbtöne: 802 Titanweiß 535 Kobaltblau 5 103 Zitronengelb 3 504 BLOCKX Blau 4 112 BLOCKX Gelb 2 513 Ultramarinblau 3 143 Lichterocker 3 655 Chromgrün 5 162 Goldocker 2 662 Olivgrün 2 405 Siena Natur 5 633 Hellgrün 3 213 Rotocker 3 652 Chromgrün 2 273 Marsrot 3 612 BLOCKX Grün 2 223 BLOCKX Rot 3 434 Umbra gebrannt 4 364 Magenta 4 422 Siena gebrannt 2 302 Ultramarinviolett 2 712 Warmgrau 2 703 Paynesgrau 3 752 Marsschwarz	1
49921	BLOCKX Pastellkreiden 24er-Set „Portrait“ Enthaltene Farbtöne: 802 Titanweiß 503 BLOCKX Blau 3 104 Zitronengelb 4 304 Ultramarinviolett 4 163 Goldocker 3 354 Caput Mortuum 4 173 Marsgelb 3 433 Umbra gebrannt 3 215 Rotocker 5 654 Chromgrün 4 255 Permanentrosa 5 663 Olivgrün 3 254 Permanentrosa 4 401 Siena Natur 1 243 Pyrrolo Karmesin 3 212 Rotocker 2 223 BLOCKX Rot 3 274 Marsrot 4 202 Pyrrolo Scharlach 2 432 Umbra gebrannt 2 204 Pyrrolo Scharlach 4 712 Warmgrau 2 213 Rotocker 3 742 Elfenbeinschwarz	1

BLOCKX

Art.Nr.	Beschreibung	VE
49918	BLOCKX Pastellkreiden 24er-Set „Grautöne“ Enthaltene Farbtöne:	1
701	Paynesgrau 1	763
702	Paynesgrau 2	764
703	Paynesgrau 3	765
704	Paynesgrau 4	711
705	Paynesgrau 5	712
721	Grau 1	713
722	Grau 2	714
723	Grau 3	715
724	Grau 4	732
725	Grau5	733
761	Grau rötlich 1	734
762	Grau rötlich 2	735
	763	Grau rötlich 3
	764	Grau rötlich 4
	765	Grau rötlich 5
	711	Warmgrau 1
	712	Warmgrau 2
	713	Warmgrau 3
	714	Warmgrau 4
	715	Warmgrau 5
	732	Graugrün 2
	733	Graugrün 3
	734	Graugrün 4
	735	Graugrün 5
49916	BLOCKX Pastellkreiden 24er-Set „Pastelltöne“ Enthaltene Farbtöne:	1
802	Titanweiß	355
165	Goldocker 5	404
105	Zitronengelb 5	425
144	Lichterocker 4	434
124	Kapuzinergelb 4	445
175	Marsgelb 5	305
265	Pyrrulo Zinnober 5	515
214	Rotocker 4	535
255	Permanentrosa 5	625
225	BLOCKX Rot 5	615
245	Pyrrulo Karmesin 5	675
275	Marsrot 5	654
	355	Caput Mortuum 5
	404	Siena Natur 4
	425	Siena gebrannt 5
	434	Umbr gebrannt 4
	445	Vandyckbraun 5
	305	Ultramarinviolett 5
	515	Ultramarinblau 5
	535	Kobaltblau 5
	625	Smaragdgrün 5
	615	BLOCKX Grün 5
	675	Zinnobergrün 5
	654	Chromgrün 4



49918



49916

BLOCKX Pastellkreiden im Holzkoffer

Erhältlich sind verschiedene Farbsortierungen im naturbelassenem Holzkasten mit 36 Kreiden. Farbeigenschaften s. Seite 1.27.

Set „Standard“ im hellen Holzkoffer		
Art.Nr.	Beschreibung	VE
49912	BLOCKX 36er-Set „Standard“ Enthaltene Farbtöne:	1
802	Titanweiß	161
114	BLOCKX Gelb 4	151
144	Lichterocker 4	172
111	BLOCKX Gelb 1	403
141	Lichterocker 1	422
204	Pyrrulo Scharlach 4	431
263	Pyrrulo Zinnober 3	713
272	Marsrot 2	762
352	Caput Mortuum 2	702
242	Pyrrulo Karmesin 2	621
232	Karmin 2	613
253	Permanentrosa 3	633
303	Ultramarinviolett 3	641
302	Ultramarinviolett 2	662
513	Ultramarinblau 3	631
502	BLOCKX Blau 2	651
523	Indanthrenblau 3	442
534	Kobaltblau 4	742
	161	Goldocker 1
	151	Fleischocker 1
	172	Marsgelb 2
	403	Siena Natur 3
	422	Siena gebrannt 2
	431	Umbr gebrannt 1
	713	Warmgrau 3
	762	Grau rötlich 2
	702	Paynesgrau 2
	621	Smaragdgrün 1
	613	BLOCKX Grün 3
	633	Hellgrün 3
	641	Apfelgrün 1
	662	Olivgrün 2
	631	Hellgrün 1
	651	Chromgrün 1
	442	Vandyckbraun 2
	742	Elfenbeinschwarz



49912

BLOCKX



49920

49922

49926



Set „Portrait“ im hellen Holzkoffer

Art.Nr.	Beschreibung	VE
49922	BLOCKX Pastellkreiden 36er-Set „Portrait“ Enthaltene Farbtöne:	1
802	Titanweiß	355 Caput Mortuum 5
125	Kapuzinergelb 5	402 Siena Natur 2
114	BLOCKX Gelb 4	211 Rotocker 1
144	Lichterocker 4	421 Siena gebrannt 1
162	Goldocker 2	431 Umbra gebrannt 1
142	Lichterocker 2	222 BLOCKX Rot 2
404	Siena Natur 4	305 Ultramarinviolett 5
151	Fleischocker 1	303 Ultramarinviolett 3
153	Fleischocker 3	532 Kobaltblau 2
265	Pyrrlo Zinnober 5	524 Indanthrenblau 4
205	Pyrrlo Scharlach 5	764 Grau rötlich 4
261	Pyrrlo Zinnober 1	445 Vandyckbraun 5
365	Magenta 5	435 Umbra gebrannt 5
225	BLOCKX Rot 5	673 Zinnobergrün 3
244	Pyrrlo Karmesin 4	664 Olivgrün 4
224	BLOCKX Rot 4	732 Graugrün 2
253	Permanentrosa 3	441 Vandyckbraun 1
275	Marsrot 5	752 Marsschwarz

Set „Landschaft“ im hellen Holzkoffer

Art.Nr.	Beschreibung	VE
49920	BLOCKX Pastellkreiden 36er-Set „Landschaft“ Enthaltene Farbtöne:	1
802	Titanweiß	161 Goldocker 1
113	BLOCKX Gelb 3	672 Zinnobergrün 2
111	BLOCKX Gelb 1	673 Zinnobergrün 3
121	Kapuzinergelb 1	632 Hellgrün 2
141	Lichterocker 1	661 Olivgrün 1
173	Marsgelb 3	442 Vandyckbraun 2
171	Marsgelb 1	424 Siena gebrannt 4
212	Rotocker 2	403 Siena Natur 3
221	BLOCKX Rot 1	402 Siena Natur 2
363	Magenta 3	211 Rotocker 1
303	Ultramarinviolett 3	421 Siena gebrannt 1
705	Paynesgrau 5	432 Umbra gebrannt 2
505	BLOCKX Blau 5	271 Marsrot 1
534	Kobaltblau 4	354 Caput Mortuum 4
503	BLOCKX Blau 3	433 Umbra gebrannt 3
533	Kobaltblau 3	702 Paynesgrau 2
532	Kobaltblau 2	761 Grau rötlich 1
665	Olivgrün 5	742 Elfenbeinschwarz

Set „Marine“ im hellen Holzkoffer

Art.Nr.	Beschreibung	VE
49926	BLOCKX Pastellkreiden 36er-Set „Marine“ Enthaltene Farbtöne:	1
802	Titanweiß	612 BLOCKX Grün 2
723	Grau 3	614 BLOCKX Grün 4
764	Grau rötlich 4	652 Chromgrün 2
705	Paynesgrau 5	653 Chromgrün 3
765	Grau rötlich 5	513 Ultramarinblau 3
515	Ultramarinblau 5	812 Zinkweiß
505	BLOCKX Blau 5	444 Vandyckbraun 4
534	Kobaltblau 4	434 Umbra gebrannt 4
524	Indanthrenblau 4	215 Rotocker 5
503	BLOCKX Blau 3	433 Umbra gebrannt 3
523	Indanthrenblau 3	153 Fleischocker 3
502	BLOCKX Blau 2	151 Fleischocker 1
531	Kobaltblau 1	441 Vandyckbraun 1
532	Kobaltblau 2	432 Umbra gebrannt 2
533	Kobaltblau 3	445 Vandyckbraun 5
622	Smaragdgrün 2	701 Paynesgrau 2
623	Smaragdgrün 3	761 Grau rötlich 1
624	Smaragdgrün 4	762 Grau rötlich 2

BLOCKX



49932

49927

BLOCKX Pastellkreiden im Holzkasten

Erhältlich sind verschiedene Farbsortierungen im dunkel lasierten Holzkasten mit 72 Kreiden. Farbeigenschaften s. Seite 1.27.

Set „Schnee“ im hellen Holzkoffer		
Art.Nr.	Beschreibung	VE
49927	BLOCKX Pastellkreiden 36er-Set „Schnee“ Enthaltene Farbtöne:	1
535	Kobaltblau 5	142
525	Indanthrenblau 5	701
534	Kobaltblau 4	732
524	Indanthrenblau 4	712
704	Paynesgrau 4	713
703	Paynesgrau 3	121
702	Paynesgrau 2	151
763	Grau rötlich 3	663
724	Grau 4	742
441	Vandyckbraun 1	802
431	Umra gebrannt 1	812
432	Umra gebrannt 2	105
421	Siena gebrannt 1	265
422	Siena gebrannt 2	305
271	Marsrot 1	512
511	Ultramarinblau 1	514
311	Dioxazine Mauve 1	313
651	Chromgrün 1	314
	142 Lichterocker 2	
	701 Paynesgrau 1	
	732 Graugrün 2	
	712 Warmgrau 2	
	713 Warmgrau 3	
	121 Kapuzinergelb 1	
	151 Fleischocker 1	
	663 Olivgrün 3	
	742 Elfenbeinschwarz	
	802 Titanweiß	
	812 Zinkweiß	
	105 Zitronengelb 5	
	265 Pyrrolo Zinnober 5	
	305 Ultramarinviolett 5	
	512 Ultramarinblau 2	
	514 Ultramarinblau 4	
	313 Dioxazine Mauve 3	
	314 Dioxazine Mauve 4	

Set „Landschaft“ im dunklen Holzkoffer		
Art.Nr.	Beschreibung	VE
49932	BLOCKX Pastellkreiden 72er-Set „Landschaft“ Enthaltene Farbtöne:	1
802	Titanweiß	661
101	Zitronengelb 1	662
103	Zitronengelb 3	663
111	BLOCKX Gelb 1	665
112	BLOCKX Gelb 2	602
121	Kapuzinergelb 1	621
122	Kapuzinergelb 2	534
125	Kapuzinergelb 5	535
262	Pyrrolo Zinnober 2	501
222	BLOCKX Rot 2	504
225	BLOCKX Rot 5	505
361	Magenta 1	511
363	Magenta 3	514
172	Marsgelb 2	515
173	Marsgelb 3	311
154	Fleischocker 4	301
164	Goldocker 4	303
141	Lichterocker 1	701
212	Rotocker 2	702
215	Rotocker 5	703
401	Siena Natur 1	704
403	Siena Natur 3	705
405	Siena Natur 5	731
421	Siena gebrannt 1	732
422	Siena gebrannt 2	733
425	Siena gebrannt 5	711
431	Umra gebrannt 1	714
432	Umra gebrannt 2	761
435	Umra gebrannt 5	762
441	Vandyckbraun 1	763
443	Vandyckbraun 3	764
272	Marsrot 2	721
641	Apfelgrün 1	723
643	Apfelgrün 3	724
671	Zinnobergrün 1	725
672	Zinnobergrün 2	742
	661 Olivgrün 1	
	662 Olivgrün 2	
	663 Olivgrün 3	
	665 Olivgrün 5	
	602 Phthalogrün 2	
	621 Smaragdgrün 1	
	534 Kobaltblau 4	
	535 Kobaltblau 5	
	501 BLOCKX Blau 1	
	504 BLOCKX Blau 4	
	505 BLOCKX Blau 5	
	511 Ultramarinblau 1	
	514 Ultramarinblau 4	
	515 Ultramarinblau 5	
	311 Dioxazine Mauve 1	
	301 Ultramarinviolett 1	
	303 Ultramarinviolett 3	
	701 Paynesgrau 1	
	702 Paynesgrau 2	
	703 Paynesgrau 3	
	704 Paynesgrau 4	
	705 Paynesgrau 5	
	731 Graugrün 1	
	732 Graugrün 2	
	733 Graugrün 3	
	711 Warmgrau 1	
	714 Warmgrau 4	
	761 Grau rötlich 1	
	762 Grau rötlich 2	
	763 Grau rötlich 3	
	764 Grau rötlich 4	
	721 Grau 1	
	723 Grau 3	
	724 Grau 4	
	725 Grau 5	
	742 Elfenbeinschwarz	

BLOCKX



49930



49929

Set „Marine“ im dunklen Holzkoffer		
Art.Nr.	Beschreibung	VE
49930	BLOCKX Pastellkreiden 72er-Set „Marine“ Enthaltene Farbtöne:	1
	802 Titanweiß	161 Goldocker 1
	812 Zinkweiß	163 Goldocker 3
	723 Grau 3	165 Goldocker 5
	764 Grau rötlich 4	171 Marsgelb 1
	705 Paynesgrau 5	175 Marsgelb 5
	765 Grau rötlich 5	125 Kapuzinergelb 5
	515 Ultramarinblau 5	162 Goldocker 2
	505 BLOCKX Blau 5	164 Goldocker 4
	525 Indanthrenblau 5	441 Vandyckbraun 1
	524 Indanthrenblau 4	432 Umbra gebrannt 2
	503 BLOCKX Blau 3	445 Vandyckbraun 5
	513 Ultramarinblau 3	701 Paynesgrau 1
	523 Indanthrenblau 3	761 Grau rötlich 1
	502 BLOCKX Blau 2	762 Grau rötlich 2
	521 Indanthrenblau 1	401 Siena Natur 1
	531 Kobaltblau 1	405 Siena Natur 5
	532 Kobaltblau 2	421 Siena gebrannt 1
	533 Kobaltblau 3	423 Siena gebrannt 3
	622 Smaragdgrün 2	425 Siena gebrannt 5
	612 BLOCKX Grün 2	431 Umbra gebrannt 1
	614 BLOCKX Grün 4	435 Umbra gebrannt 5
	672 Zinnobergrün 2	351 Caput Mortuum 1
	661 Olivgrün 1	354 Caput Mortuum 4
	663 Olivgrün 3	713 Warmgrau 3
	665 Olivgrün 5	742 Elfenbeinschwarz
	604 Phthalogrün 4	311 Dioxazine Mauve 1
	605 Phthalogrün 5	303 Ultramarinviolett 3
	615 BLOCKX Grün 5	763 Grau rötlich 3
	641 Apfelgrün 1	243 Pyrrolo Karmesin 3
	631 Hellgrün 1	271 Marsrot 1
	434 Umbra gebrannt 4	601 Phthalogrün 1
	215 Rotocker 5	511 Ultramarinblau 1
	433 Umbra gebrannt 3	112 BLOCKX Gelb 2
	153 Fleischocker 3	262 Pyrrolo Zinnober 2
	151 Fleischocker 1	231 Karmin 1
	145 Lichterocker 5	222 BLOCKX Rot 2

Set „Himmel“ im dunklen Holzkoffer		
Art.Nr.	Beschreibung	VE
49929	BLOCKX Pastellkreiden 72er-Set „Himmel“ Enthaltene Farbtöne:	1
	812 Zinkweiß	255 Permanentrosa 5
	802 Titanweiß	302 Ultramarinviolett 2
	164 Goldocker 4	311 Dioxazine Mauve 1
	163 Goldocker 3	315 Dioxazine Mauve 5
	161 Goldocker 1	511 Ultramarinblau 1
	142 Lichterocker 2	513 Ultramarinblau 3
	141 Lichterocker 1	514 Ultramarinblau 4
	123 Kapuzinergelb 3	521 Indanthrenblau 1
	122 Kapuzinergelb 2	523 Indanthrenblau 3
	121 Kapuzinergelb 1	525 Indanthrenblau 5
	114 BLOCKX Gelb 4	502 BLOCKX Blau 2
	113 BLOCKX Gelb 3	505 BLOCKX Blau 5
	112 BLOCKX Gelb 2	535 Kobaltblau 5
	111 BLOCKX Gelb 1	621 Smaragdgrün 1
	104 Zitronengelb 4	601 Phthalogrün 1
	103 Zitronengelb 3	631 Hellgrün 1
	102 Zitronengelb 2	632 Hellgrün 2
	101 Zitronengelb 1	641 Apfelgrün 1
	423 Siena gebrannt 3	642 Apfelgrün 2
	421 Siena gebrannt 1	643 Apfelgrün 3
	433 Umbra gebrannt 3	644 Apfelgrün 4
	431 Umbra gebrannt 1	645 Apfelgrün 5
	444 Vandyckbraun 4	671 Zinnobergrün 1
	442 Vandyckbraun 2	672 Zinnobergrün 2
	441 Vandyckbraun 1	673 Zinnobergrün 3
	152 Fleischocker 2	674 Zinnobergrün 4
	151 Fleischocker 1	661 Olivgrün 1
	173 Marsgelb 3	731 Graugrün 1
	172 Marsgelb 2	711 Warmgrau 1
	171 Marsgelb 1	762 Grau rötlich 2
	402 Siena Natur 2	722 Grau 2
	404 Siena Natur 4	723 Grau 3
	211 Rotocker 1	701 Paynesgrau 1
	271 Marsrot 1	703 Paynesgrau 3
	262 Pyrrolo Zinnober 2	705 Paynesgrau 5
	205 Pyrrolo Scharlach 5	742 Elfenbeinschwarz

BLOCKX



49928



49931

Set „Tiere“ im dunklen Holzkoffer		
Art.Nr.	Beschreibung	VE
49928	BLOCKX Pastellkreiden 72er-Set „Tiere“ Enthaltene Farbtöne:	1
105	Zitronengelb 5	214
142	Lichterocker 2	271
145	Lichterocker 5	272
161	Goldocker 1	352
162	Goldocker 2	353
163	Goldocker 3	354
164	Goldocker 4	732
171	Marsgelb 1	733
172	Marsgelb 2	734
173	Marsgelb 3	711
174	Marsgelb 4	712
175	Marsgelb 5	713
151	Fleischocker 1	761
152	Fleischocker 2	762
153	Fleischocker 3	763
154	Fleischocker 4	764
441	Vandyckbraun 1	721
442	Vandyckbraun 2	722
443	Vandyckbraun 3	723
444	Vandyckbraun 4	701
431	Umbragebrannt 1	702
432	Umbragebrannt 2	703
433	Umbragebrannt 3	704
434	Umbragebrannt 4	705
421	Siena gebrannt 1	742
422	Siena gebrannt 2	752
423	Siena gebrannt 3	802
424	Siena gebrannt 4	261
401	Siena Natur 1	521
402	Siena Natur 2	501
403	Siena Natur 3	505
404	Siena Natur 4	121
405	Siena Natur 5	122
211	Rotocker 1	123
212	Rotocker 2	124
213	Rotocker 3	125
214	Rotocker 4	
271	Marsrot 1	
272	Marsrot 2	
352	Caput Mortuum 2	
353	Caput Mortuum 3	
354	Caput Mortuum 4	
732	Graugrün 2	
733	Graugrün 3	
734	Graugrün 4	
711	Warmgrau 1	
712	Warmgrau 2	
713	Warmgrau 3	
761	Grau rötlich 1	
762	Grau rötlich 2	
763	Grau rötlich 3	
764	Grau rötlich 4	
721	Grau 1	
722	Grau 2	
723	Grau 3	
701	Paynesgrau 1	
702	Paynesgrau 2	
703	Paynesgrau 3	
704	Paynesgrau 4	
705	Paynesgrau 5	
742	Elfenbeinschwarz	
752	Marsschwarz	
802	Titanweiß	
261	Pyrrolo Zinnober 1	
521	Indanthrenblau 1	
501	BLOCKX Blau 1	
505	BLOCKX Blau 5	
121	Kapuzinergelb 1	
122	Kapuzinergelb 2	
123	Kapuzinergelb 3	
124	Kapuzinergelb 4	
125	Kapuzinergelb 5	

Set „Portrait“ im dunklen Holzkoffer		
Art.Nr.	Beschreibung	VE
49931	BLOCKX Pastellkreiden 72er-Set „Portrait“ Enthaltene Farbtöne:	1
263	Pyrrolo Zinnober 3	155
264	Pyrrolo Zinnober 4	441
265	Pyrrolo Zinnober 5	442
201	Pyrrolo Scharlach 1	431
202	Pyrrolo Scharlach 2	432
203	Pyrrolo Scharlach 3	421
204	Pyrrolo Scharlach 4	424
205	Pyrrolo Scharlach 5	425
223	BLOCKX Rot 3	401
224	BLOCKX Rot 4	402
225	BLOCKX Rot 5	404
231	Karmin 1	405
234	Karmin 4	211
235	Karmin 5	212
241	Pyrrolo Karmesin 1	213
245	Pyrrolo Karmesin 5	214
254	Permanentrosa 4	215
364	Magenta 4	271
304	Ultramarinviolett 4	272
515	Ultramarinblau 5	273
525	Indanthrenblau 5	274
505	BLOCKX Blau 5	275
105	Zitronengelb 5	351
123	Kapuzinergelb 3	352
124	Kapuzinergelb 4	353
125	Kapuzinergelb 5	354
145	Lichterocker 5	625
162	Goldocker 2	665
164	Goldocker 4	732
165	Goldocker 5	734
174	Marsgelb 4	711
175	Marsgelb 5	761
151	Fleischocker 1	701
152	Fleischocker 2	705
153	Fleischocker 3	742
154	Fleischocker 4	802
155	Fleischocker 5	
441	Vandyckbraun 1	
442	Vandyckbraun 2	
431	Umbragebrannt 1	
432	Umbragebrannt 2	
421	Siena gebrannt 1	
424	Siena gebrannt 4	
425	Siena gebrannt 5	
401	Siena Natur 1	
402	Siena Natur 2	
404	Siena Natur 4	
405	Siena Natur 5	
211	Rotocker 1	
212	Rotocker 2	
213	Rotocker 3	
214	Rotocker 4	
215	Rotocker 5	
271	Marsrot 1	
272	Marsrot 2	
273	Marsrot 3	
274	Marsrot 4	
275	Marsrot 5	
351	Caput Mortuum 1	
352	Caput Mortuum 2	
353	Caput Mortuum 3	
354	Caput Mortuum 4	
625	Smaragdgrün 5	
665	Olivgrün 5	
732	Graugrün 2	
734	Graugrün 4	
711	Warmgrau 1	
761	Grau rötlich 1	
701	Paynesgrau 1	
705	Paynesgrau 5	
742	Elfenbeinschwarz	
802	Titanweiß	

BLOCKX



BLOCKX Pastellkreiden Gesamt-Sortiment

Im edlen, dunkel lasierten Holzkoffer ist das ganze Sortiment mit 204 BLOCKX Pastellkreiden in Künstlerqualität enthalten.

Art.-Nr.	Beschreibung	VE
49925	BLOCKX Pastellkreiden 204er-Set „Gesamt-Sortiment“	1

2

ZEICHENSTIFTE & ZUBEHÖR

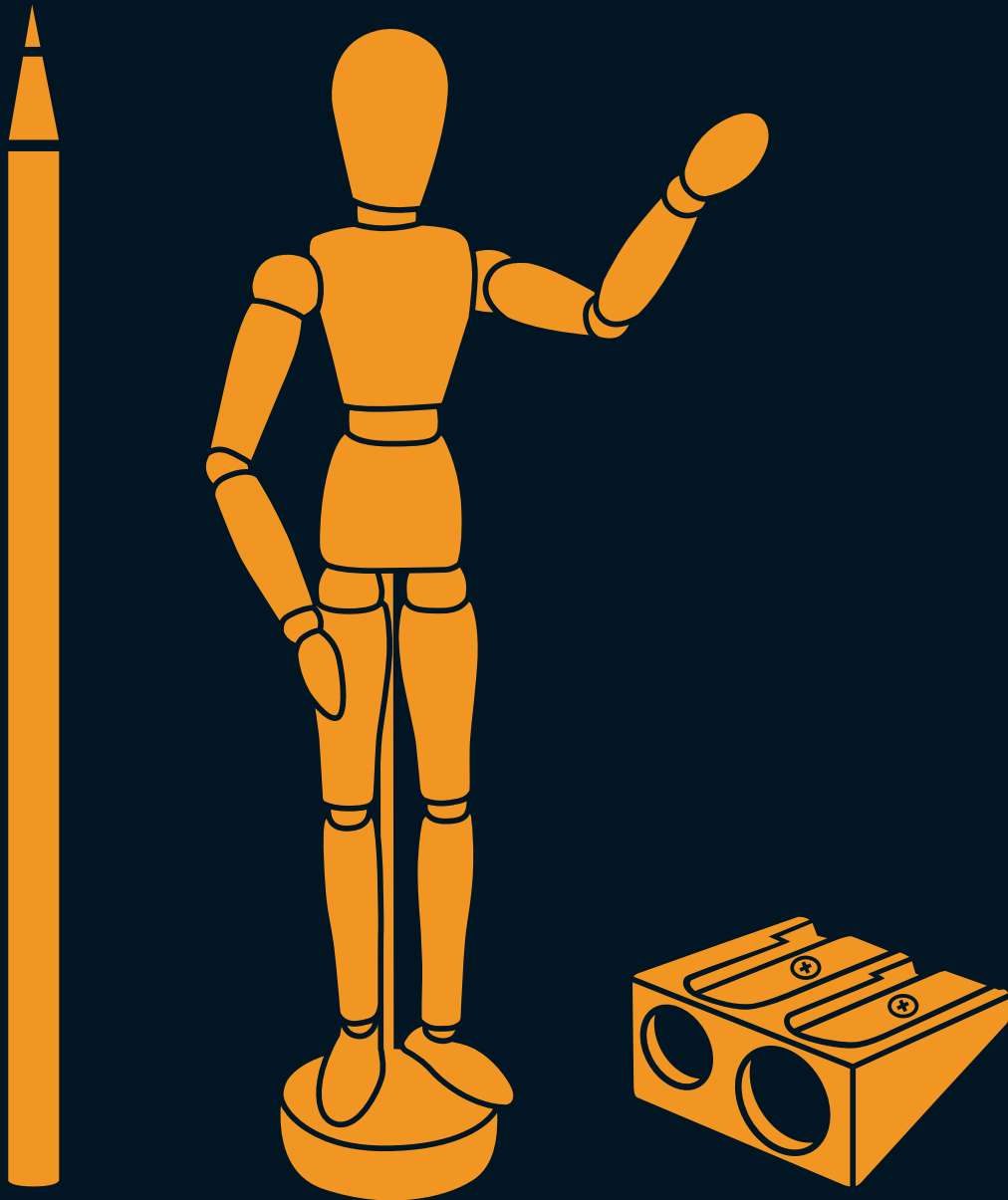

JAXELL®

 Abbildung in
ORIGINAL-
GRÖSSE

8001



8000

JAXELL® Bleistift-Set

12 Bleistifte im Metalletui. Schwarz lackiert, ungiftig, mit Zedernholz eingefasste Graphitmine. Kein Wegrollen des Stiftes aufgrund der Sechskantform. In 2 Sortierungen erhältlich.

Bleistift-Sets im Metalletui			
Art.-Nr.	Beschreibung	Inhalt	VE
8000	Bleistift-Set, Härtegrade 2H-9B	12	1
8001	Bleistift-Set, Härtegrade 4H-6B	12	1



21310



21330



21320

Die passende Honsel®
Bambus-Schatulle
finden Sie auf Seite 10.4



HONSELL Bleistiftverlängerer

Dieses traditionelle Utensil erfreut sich wieder größter Beliebtheit. Praktisch und ansprechend aus Holz mit Nickel- bzw. Messingzwinde gefertigt, verlängert es die Lebensdauer aller Stifte in normaler Stärke.

Art.-Nr.	Beschreibung	Inhalt	VE
21310	Schwarz-Weiß marmoriert, mit Nickelzwinde	12	1
21330	Naturfarben, hell geölt, mit Nickelzwinde	12	1
21320	Nussbraun, matt gebeizt, mit Messingzwinde	12	1
13000	Bleistiftverlängerer-Sortiment, je 4 Stück der Art.-Nr. 21310, 21330, 21320	12	1

White Nights™



80125

White Nights™ Aquarellstifte-Sets

Speziell für professionelle Künstler, Designer und Illustratoren entwickelt. Sie kombinieren die Eigenschaften von Aquarellfarben mit Farbstiften. Die Farbtöne unterscheiden sich in ihrer Leuchtkraft und im Farbauftrag. In Kombination mit einem feuchten Pinsel können besondere Effekte und Verwaschungen erzielt werden. Die Stifte bestehen aus weichem Zedernholz und sind leicht zu spitzen. Es wird empfohlen, Aquarellpapier zu verwenden.

- Wasservermalbar
- Weicher Farbabstrich
- Gefasst in Zedernholz
- Hohe Farbbrillanz
- Minendurchmesser 3,2-mm
- Leicht anzuspitzen



80127

80131

80129

White Nights™ Aquarellstifte-Sets im Feinkarton-Etui

Art.Nr.	Beschreibung	VE
80129	White Nights™ Aquarellstifte, 36er-Set Enthaltene Farbtöne: Weiß Pink dunkel Schwarz Orange-Rot Smyrnablau Orange-Pink Orange Orange hell Chromgelb Zitronengelb hell Orange dunkel Zitronengelb Umber gebrannt Rot Korallenrot Tiefpink Karminrot Lila Brauner Ocker Braun Scharlachrot Hellblau Kobaltblau Preußischblau Violett-Rot Hellgrün Smaragdgrün Türkisblau hell Olivgrün Minzgrün Türkisblau Fleischfarbe Pink Hellgrau Fleischfarbe hell Indigo	1
80131	White Nights™ Aquarellstifte, 48er-Set Enthaltene Farbtöne: Weiß Pink dunkel Schwarz Orange-Rot Smyrnablau Orange-Pink Orange Orange hell Chromgelb Zitronengelb hell Orange dunkel Zitronengelb Umber gebrannt Rot Korallenrot Tiefpink Karminrot Lila Umber Siena Braun dunkel Braun Brauner Ocker Scharlachrot Ultramarin Hellbau Kobaltblau Purpur Lilac Lilac Preußischblau Violett-Rot Hellgrün Smaragdgrün Türkis Olivgrün Mintgrün Türkisblau hell Fleischfarbe Pink Grüngrau Hellgrau Dunkelgrau Fleischfarbe hell Hydrangea Siena gebrannt Braun-Grau Aschegrau Indigo	1

White Nights™ Aquarellstifte-Sets im Feinkarton-Etui

Art.Nr.	Beschreibung	VE
80125	White Nights™ Aquarellstifte, 12er-Set Enthaltene Farbtöne: Weiß Schwarz Orange Zitronengelb Rot Braun Hellblau Kobaltblau Violett-Rot Hellgrün Smaragdgrün Fleischfarbe hell	1
80127	White Nights™ Aquarellstifte, 24er-Set Enthaltene Farbtöne: Weiß Schwarz Orange Chromgelb Zitronengelb Ocker gebrannt Rot Karminrot Brauner Ocker Braun Scharlachrot Hellblau Kobaltblau Preußischblau Violett-Rot Hellgrün Smaragdgrün Türkisblau Olivgrün Fleischfarbe Pink Hellgrau Fleischfarbe hell Violett-Blau	1

White Nights™



80130



80126



80128



White Nights™ Aquarellstifte-Set im Metall-Etui		
Art.Nr.	Beschreibung	VE
80126	White Nights™ Aquarellstifte, 24er-Metall-Etui Enthaltene Farbtöne: Weiß Schwarz Orange Chromgelb Zitronengelb Ocker gebrannt Rot Karminrot Brauner Ocker Braun Scharlachrot Hellblau Kobaltblau Preußischblau Violett-Rot Hellgrün Smaragdgrün Türkisblau Olivgrün Fleischfarbe Pink Hellgrau Fleischfarbe hell Violett-Blau	1
80128	White Nights™ Aquarellstifte, 36er-Metall-Etui Enthaltene Farbtöne: Weiß Pink dunkel Schwarz Orange-Rot Smyrnablau Orange-Pink Orange Orange hell Chromgelb Zitronengelb hell Orange dunkel Zitronengelb Umber gebrannt Rot Korallenrot Tiefpink Karminrot Lila Brauner Ocker Braun Scharlachrot Hellblau Kobaltblau Preußischblau Violett-Rot Hellgrün Smaragdgrün Türkisblau Olivgrün Minzgrün Türkisblau hell Fleischfarbe Pink Hellgrau Fleischfarbe hell Indigo	1

White Nights™ Aquarellstifte-Set im Metall-Etui		
Art.Nr.	Beschreibung	VE
80130	White Nights™ Aquarellstifte, 48er-Metall-Etui Enthaltene Farbtöne: Weiß Pink dunkel Schwarz Orange-Rot Smyrnablau Orange-Pink Orange Orange hell Chromgelb Zitronengelb hell Orange dunkel Zitronengelb Umber gebrannt Rot Korallenrot Tiefpink Karminrot Lila Umber Siena Braun dunkel Braun Brauner Ocker Scharlachrot Ultramarin Hellbau Kobaltblau Purpur Lilac Lilac Preußischblau Violett-Rot Hellgrün Smaragdgrün Türkis Olivgrün Mintgrün Türkisblau hell Fleischfarbe Pink Grüngrau Hellgrau Dunkelgrau Fleischfarbe hell Hydrangea Siena gebrannt Braun-Grau Aschegrau Indigo	1



48233

JAXELL® Zeichenkohle-Set

Ideale Grundausstattung für Anfänger, Kunststudenten, aber auch erfahrene Künstler. Umfangreiches Sortiment aus Bleistiften, Reiß-, Zeichenkohlestiften in verschiedenen Härten, Zeichenkohle und Weiß-/Schwarzkreide.

Art.-Nr.	Beschreibung	VE
48233	JAXELL® Zeichenkohle-Set, 24-teilig Inhalt: 1 Zeichenkohlestift (weich) 1 Zeichenkohlestift (mittel) 1 Zeichenkohlestift (hart) 3 Bleistifte: HB, 2B, 4B 1 Reißkohlestift (weich) 1 Reißkohlestift (hart) 5 Stangen Zeichenkohle 5 Carrés Zeichenkohle 1 Weißkreide (weich) 1 Schwarzkreide (hart) 1 Papierwischer 1 Ledertuch 1 Knetgummi 1 Anspitzer	1

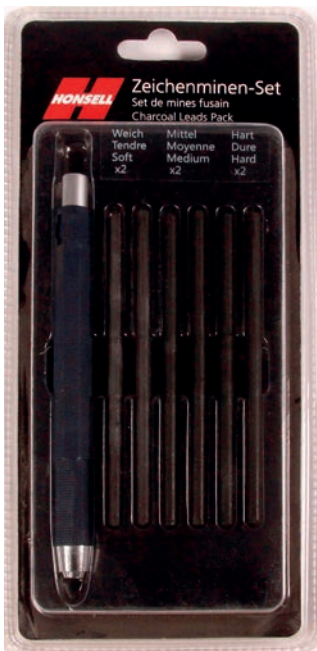

48234



HONSELL Grafitminen Zeichenkohle-Set

Hervorragend zum Skizzieren sowie zum grafischen und flächigen Arbeiten. Der Minenhalter aus Kunststoff mit Metalltechnik ist 14 cm lang und für Minen mit 5,6 mm Durchmesser geeignet. Minenlänge je ca. 10,5 cm.

Art.-Nr.	Beschreibung	VE
48234	HONSELL Grafitminen-Zeichenkohle-Set Inhalt: 1 Kunststoff-Minenhalter 2 Zeichenkohle weich 2 Zeichenkohle mittel 2 Zeichenkohle hart	1

JAX® artcompany GmbH



48232



48230

JAX® Zeichenkohle

Runde, weiche, gut deckende Zeichenkohle in Künstler-Qualität. Aus Buchenholz. Packungen einzeln eingeschweißt, verhindert Verstauben.

Art.-Nr.	Beschreibung	Inhalt	VE
48230	Zeichenkohle klein Ø 5mm, 120 mm	10	1
48232	Zeichenkohle groß Ø 9mm, 120 mm	5	1

JAXELL®



48236



48237



48238

JAXELL® Zeichenkohle-Sets

Gut deckende Zeichenkohle in Künstlerqualität: Sie zeichnet sich durch ihren intensiven Schwarztönen aus und ist ideal für Kohlezeichnungen mit hohen Kontrasten.

- Halbe Länge (ca. 7,5 cm)
- Rund (Ø 6 – 7 mm)
- Weich, medium, hart
- Inhalt: 100 Stück
- Feinkarton-Schachtel

Art.-Nr.	Beschreibung	Inhalt	VE
48236	JAXELL® Zeichenkohle-Set, weich	100	1
48237	JAXELL® Zeichenkohle-Set, mittel	100	1
48238	JAXELL® Zeichenkohle-Set, hart	100	1

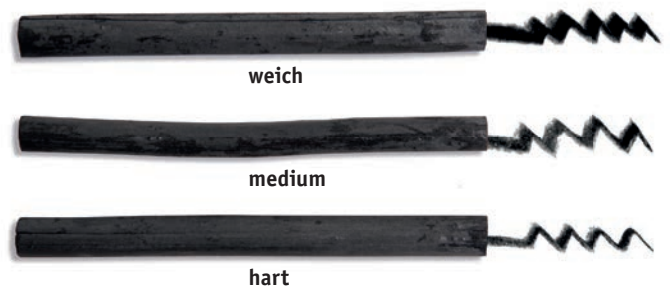

JAXELL® Zeichenkohle-Sortiment

Gut deckende Zeichenkohle in Künstlerqualität.

- Halbe Länge (ca. 7,5 cm)
- Rund (28 x Ø 3 – 5 mm, 6 x Ø 5 – 8 mm)
- Weich
- Inhalt: 34 Stück
- Blister-Verpackung

Art.-Nr.	Beschreibung	Inhalt	VE
48239	JAXELL® Zeichenkohle-Sortiment	34	1





49015

HONSELL Zeichenzubehör-Set

Unentbehrliches Arbeitsmittel bei der Pastell-, Kohle- und Graphitmalerei. Ideal für Grafik und Design. 9-teiliges Set.

Art.-Nr.	Beschreibung	VE
49015	HONSELL Zeichenzubehör-Set Inhalt: 2 Estompen 3 Papierwischer 1 Raderschablone 1 Knetgummi 1 Schmirgelbrettchen 1 Lederwischttuch	1



48201

48202

48203

48204

HONSELL Estompes Papierwischer

Unentbehrliches Arbeitsmittel für Pastell-, Graphit und Kohlezeichnungen. Zum Verwischen und Abstufen von Farbtönen. Die Estompes sind in 3 Größen in Packungen mit 12 Stück erhältlich.

Art.-Nr.	Beschreibung	Inhalt	VE
48201	Papierwischer Länge 120 mm / Ø 7 mm	12	1
48202	Papierwischer Länge 130 mm / Ø 9 mm	12	1
48203	Papierwischer Länge 150 mm / Ø 12 mm	12	1
48204	Papierwischer-Set Inhalt: Länge 120 mm / d 4 mm Länge 120 mm / d 5 mm Länge 130 mm / d 7 mm Länge 130 mm / d 8 mm Länge 150 mm / d 10 mm Länge 150 mm / d 12 mm	6	1

JAXELL®

JAXELL® Metall-Anspitzer

Spitzer aus Metall in Keilform mit einem oder doppeltem Loch für Blei- und Buntstifte geeignet.

Art.-Nr.	Beschreibung	Inhalt	VE
30010	Anspitzer (d 7,8 mm)	20	1
30020	Doppelspitzer (d 7,8 und 11 mm)	20	1



30010



30020

HONSELL Dosenspitzer

Der handliche Spitzer erzeugt eine schöne, schlanke und klassische Spitze. Für Stifte mit 8 mm Ø. Klinge aus Leichtmetall. Schwarz mit transparentem Behälter. Packung mit 20 Stück.

Art.-Nr.	Beschreibung	Inhalt	VE
82550	HONSELL art products Dosenspitzer	20	1



82550



HONSELL Spitzer aus Bambus

Zum Anspitzen für Farb- und Bleistifte mit einem Stiftdurchmesser von 6 mm bis 12 mm. Größe ca. 7 cm x 2 cm x 3,5 cm.

Art.-Nr.	Beschreibung	VE
30050	5-fach Spitzer aus Bambus	10

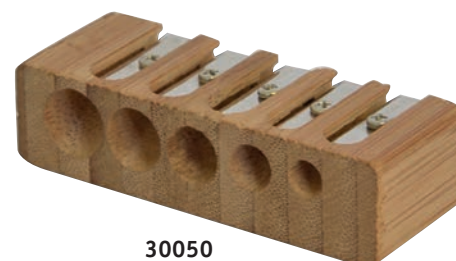

30050

Spitzer für Pastellkreiden

Praktischer Spitzer für alle Pastellstifte jeder Größe. Formt schnell und einfach jegliche Form oder Spitze, für kontrolliertes Malen mit Pastell. Ob im Atelier oder auf Reisen, dank des Deckels ist der Pastel Shaper einfach verschließbar. Mit integriertem Auffang-Behälter. Die gesammelten Pigmente eignen sich hervorragend, um große Flächen oder Hintergründe mit den Fingern oder mit einem Pastelpinsel zu bemalen.

Art.-Nr.	Beschreibung	VE
11770	Pastel Shaper	1



11770



51120

HONSELL Knetgummi

Weicher, leicht knetbarer Naturgummi. Exzellentes Radierverhalten. Dieser Radiergummi ist trockener als andere Sorten. Größe 50 mm x 35 mm x 10 mm, 22 g.

Art.-Nr.	Beschreibung	Inhalt	VE
51120	HONSELL Knetgummi	18	1



10450

Maped® Knetgummi Naturkautschuk - Display

Der Maped® Knet-Radiergummi aus Naturkautschuk ist zum Radieren und Aufhellen von Pastell-, Kreide- und Kohlenzeichnungen ideal geeignet.

Art.-Nr.	Beschreibung	Inhalt	VE
10450	Maped® Knetgummi	18	1

JAXELL®



JAXELL® Universal Acrylfirnis

Alterungsbeständiger, schnell trocknender, nicht gilbender Acryl-Firnis. Universell einsetzbar. Bildet einen farblosen, elastischen Schutzüberzug (Sprühfilm) auf Acryl-, Öl- und Temperabildern. Benzin- und terpentinlöslich.

Art.-Nr.	Beschreibung	Inhalt	VE
47501	JAXELL® Universal Acrylfirnis, matt	400 ml	1 / 12
47502	JAXELL® Universal Acrylfirnis, seidenmatt	400 ml	1 / 12
47503	JAXELL® Universal Acrylfirnis, glänzend	400 ml	1 / 12

JAXELL® Universal Fixativ

Alterungsbeständiger Schutz für Pastell-, Kreide-, Kohle-, Blei- und Buntstift-Zeichnungen, aber auch für Aquarelle und Tusche-Arbeiten. Extrem fein vernebelter Sprühfilm, seidenmatt auftrocknend. Alkoholische Lösung aus Schellack und Kunstharz. Nach wenigen Minuten wischfest, nicht gilbend. 2- bis 3-mal im Abstand von 40 cm zum Bild aufsprühen. Pastell-Arbeiten nur einmalig fixieren, um Nachdunkeln zu vermeiden.

Art.-Nr.	Beschreibung	Inhalt	VE
47500	JAXELL® Universal Fixativ	400 ml	1 / 12



63512

Modellpferd aus Holz

Aus hellem Hartholz mit fein geschliffener und polierter Oberfläche. Beste Beweglichkeit der Glieder.

Art.-Nr.	Beschreibung	Größe	VE
63512	Modellpferd	30 cm	1
63513	Modellpferd	50 cm	1



54001

Zeichenbrett aus Buche

Körpergeformtes Malbrett aus schön gemaseter Buche mit leicht zu montierendem Tragegurt und verchromter Klemme zum Befestigen von Blöcken und Blättern. Gewicht ca. 1,7 kg.

Art.-Nr.	Beschreibung	Größe	VE
54001	Zeichenbrett	42 x 60 cm	1



52311

Malstock

Zur Unterstützung des pinselführenden Armes, optimal bei Arbeiten an großformatigen Werken. Der Malstock besteht aus zwei 45 cm langen Metallteilen, welche ineinander geschraubt werden. Der Kopf ist aus Holz und mit Leder ummantelt. Gesamtlänge 90 cm.

Art.-Nr.	Beschreibung	Länge	VE
52311	Malstock	90 cm	1



Metall-Papierklammern

Zum Befestigen und Klammern von Papier und Karton. Aus bestem Federstahl, verchromt.

Art.-Nr.	Beschreibung	Inhalt	VE
17036	Papierklammer 36 mm	72 Stück	1
17051	Papierklammer 50 mm	36 Stück	1
17062	Papierklammer 62 mm	36 Stück	1
17076	Papierklammer 76 mm	36 Stück	1



63510

63511

Lebensgroße Modellpuppe

Aus hellem Hartholz, farblos lackiert. Beste Beweglichkeit der Glieder. Ideal geeignet, um Bewegungen, Posen und Draperien darzustellen. Oberfläche fein geschliffen und lackiert, hervorragend geeignet sowohl für rein künstlerische Zwecke als auch für die Herstellung bekleideter Puppen.

Art.-Nr.	Beschreibung	Größe	VE
63510	Lebensgroße Modellpuppe - Männlich	180 cm	1
63511	Lebensgroße Modellpuppe - Weiblich	175 cm	1



63504

63502

63503

63501

63509

63500

Modellpuppen/Manikin

Aus hellem Hartholz, wahlweise naturbelassen oder farblos lackiert. Beste Beweglichkeit der Glieder, bis hin zum „Spagat“.

Art.-Nr.	Beschreibung	Größe	VE
63509	Neutral, natur	10 cm	1
63504	Neutral, natur	20 cm	1
63500	Männlich, natur	30 cm	1
63501	Weiblich, natur	30 cm	1
63502	Männlich, lackiert	30 cm	1
63503	Weiblich, lackiert	30 cm	1



63515

63514

Magnet-Modellpuppen

Aus hellem Hartholz, naturbelassen. Beste Beweglichkeit der Glieder. Mit Magneten an den Händen und Füßen sowie mit einem Magnet im Sockel.

Art.-Nr.	Beschreibung	Größe	VE
63514	Magnet-Modellpuppe	12 cm	1
63515	Magnet-Modellpuppe	20 cm	1



63506

63507

Modellhände

Aus hellem Hartholz, fein geschliffene und polierte Oberfläche.

Art.-Nr.	Beschreibung	Größe	VE
63505	Modelhand männlich, rechts	28 cm	1
63506	Modelhand männlich, links	28 cm	1
63507	Modelhand weiblich, rechts	26 cm	1
63508	Modelhand weiblich, links	26 cm	1

3

KALLIGRAPHIE & HANDLETTERING



HIRO LEONARDT Zeichenfedern

Feine Federn für Kunst und Kalligrafie.

Art.-Nr.	Beschreibung	Inhalt	VE
40473	Shakespeare Portraitfeder Bronzefarbene Feder mit dem Portrait von William Shakespeare. Mit feiner Spitze, besonders für die Portraitmalerei geeignet.	36	1
40487	Fingerfeder Index Hervorragende Schreib- und Zeichenfeder mit mittelbreiter Spitze.	36	1
40008	Zeichenfeder Mit feiner Spitze, ideal zum Zeichnen und Skizzieren (mit Federhalter 10700 verwenden).	36	1
40018	Röhrchenfeder Mit extra feiner Spitze für Strichzeichnungen und filigrane Arbeiten (nur für Federhalter 10800).	36	1
40630	Schulfeder 0,5 mm, gerundete Spitze für allgemeines Schreiben.	36	1
40463	Schul- und Zeichenfeder Mit einem bronze Finish zeichnen sich durch hohe Qualität aus. Der feine Strich eignet sich besonders gut zum Zeichnen.	36	1
40401	Stenographiefeder Flexibel und weich. Blau.	36	1
40302	Spitzfeder Extra fein, zum Zeichnen und Skizzieren.	36	1
40118	Spitzfeder Extra fein, auch für Kupferstich geeignet.	36	1
40415	Spitzfeder Schräg links, für allgemeines Schreiben.	36	1
40006	Kugelspitzfeder Abgerundete Spitze für allgemeines Schreiben.	36	1
40333	Durchschreibefeder Flexibel zum Zeichnen und allgemeinen Schreiben.	36	1
40418	Kronenfeder Mit feiner Spitze für Kupferstiche und feines Schreiben.	36	1
40067	Zeichenfeder Mit feiner, harter Spitze zum Skizzieren und Zeichnen. (Nur für Federhalter 10700).	36	1
40111	Zeichenfeder Mit extra feiner Spitze, für allgemeines Schreiben und Zeichnen.	36	1
51800	Brandauer Lithographiefeder Mit sehr feiner und flexibler Spitze. Zum Zeichnen und für feine Tuscharbeiten.	36	1

Hiro Leonardt



HIRO LEONARDT Federhalter-Set

Das Federhalter-Set mit 1 Holzköcher ist wie folgt bestückt:
 18 HIRO LEONARDT Portraitfedern (40473)
 18 HIRO LEONARDT Fingerfedern (40487)
 Je 12 Federhaltern mit 3 Griffmulden in den Farben
 Nussbraun dunkel geflammt (12311)
 Metallic Schwarz-Gold marmoriert (12910)
 Metallic-Schwarz-Silber marmoriert (12920).
 Ideales Set zum Zeichnen, Schönschreiben und für Kalligrafie.

Art.-Nr.	Beschreibung	VE
12991	Holzköcher gefüllt mit 36 Portrait- und Fingerfedern.	1



12991



Hiro Leonardt

Abbildung in ORIGINAL-GRÖSSE



40005



40020



40050

HIRO LEONARDT Zierschriftfedern, Serie 400

Auch unter dem Namen Redis- bzw. Ornamentfeder bekannt. Zum Schreiben und Zeichnen. Mit pfannenförmiger Spitze für Striche in gleicher Stärke (Gleichzüge). Die Strichstärken variieren zwischen 0,5 - 5,0 mm. Die Überfeder kontrolliert den Farbfluss und dient als Tuschereservoir. Auch für Anfänger und Kinder geeignet. Packungen mit 36 Federn.

Art.-Nr.	Beschreibung	Stärke	Inhalt	VE
40005	Zierschriftfeder	0,5 mm	36	1
40007	Zierschriftfeder	0,75 mm	36	1
40010	Zierschriftfeder	1 mm	36	1
40015	Zierschriftfeder	1,5 mm	36	1
40020	Zierschriftfeder	2 mm	36	1
40025	Zierschriftfeder	2,5 mm	36	1
40030	Zierschriftfeder	3 mm	36	1
40035	Zierschriftfeder	3,5 mm	36	1
40040	Zierschriftfeder	4 mm	36	1
40050	Zierschriftfeder	5 mm	36	1

HIRO LEONARDT Bandzugfedern, Serie 70

Bronzefeder als Kalligrafiefedern für Schönschrift - vielfach bei Urkunden und Zertifikaten eingesetzt. Die rechts angeschrägte Spitze ermöglicht Wechselzüge und ein markantes, unverwechselbares Schriftbild. Die Überfeder kontrolliert den Farbfluss und dient gleichzeitig als Tuschereservoir. Packungen mit 36 Federn.



70050



70200



70400

Art.-Nr.	Beschreibung	Stärke	Inhalt	VE
70050	Bandzugfeder	0,5 mm	36	1
70100	Bandzugfeder	1 mm	36	1
70150	Bandzugfeder	1,5 mm	36	1
70200	Bandzugfeder	2 mm	36	1
70250	Bandzugfeder	2,5 mm	36	1
70300	Bandzugfeder	3 mm	36	1
70400	Bandzugfeder	4 mm	36	1

HIRO LEONARDT Papier-Schneidfedern

Die HIRO LEONARDT Papier-Schneidfedern in Lanzenform besteht aus rostfreiem Stahl. Die Schneidfeder wird auch Impffeder genannt und ist für filigrane Papier- und Linschnittarbeiten geeignet. In Packungen mit 36 Stück lieferbar.



60301

Art.-Nr.	Beschreibung	Inhalt	VE
60301	Schneidfeder	36	1

HIRO LEONARDT Plakatifedern

Die HIRO LEONARDT Plakatifeder aus hochwertigem Messing für breite Schriften und Zeichnungen. Ideal für großformatige Schriftarbeiten, Urkunden, Plakate usw. Packungen mit 36 Stück lieferbar.



40001



80001



15001

Art.-Nr.	Beschreibung	Stärke	Inhalt	VE
40001	Plakatifeder	4 mm	36	1
50001	Plakatifeder	5 mm	36	1
60001	Plakatifeder	6 mm	36	1
80001	Plakatifeder	8 mm	36	1
10001	Plakatifeder	10 mm	36	1
15001	Plakatifeder	15 mm	36	1

HIRO LEONARDT Zeichenfeder-Sets

Durchdachtes Zeichenfeder-Sortiment in kompakter, transparenter, stabiler Kunststoff-Kassette mit 14 Unterteilungen. Jedes Fach trägt die Bezeichnung der jeweiligen Federtype. Alle Sets enthalten 1 Hebemagnet zur einfachen Entnahme der Federn.

Hiro Leonardt

HIRO LEONARDT Set 1

Das Set enthält 11 Zeichenfedern Nr. 33, 41, 70 (1/2 mm), 111, 300, 400 (1/2 mm), 518, 603, 6H, 700, SP. 1 Federhalter und 1 Federhalter für Feinfedern.

Art.-Nr.	Beschreibung	VE
01000	HIRO LEONARDT Set 1	1

HIRO LEONARDT Set 2

Das Set enthält 12 Schul- und Kunstschriftfedern: Nr. 40, 63 (1/2 mm), Bandzugfedern in 1 mm, 2 mm, 3 mm, 4 mm; Zierschriftfedern in 1/2 mm, 1,5 mm, 2,5 mm, 3,5 mm; Plakatfeder in 5 mm; 801.

Art.-Nr.	Beschreibung	VE
02000	HIRO LEONARDT Set 2	1

HIRO LEONARDT Set 3

Das Set enthält 11 Zeichenfedern Nr. 33, 41, 70 (1/2 mm), 111, 300, 400 (1/2 mm), 518, 603, 6H, 700, SP. 1 Federhalter und 1 Federhalter für Feinfedern.

Art.-Nr.	Beschreibung	VE
03000	HIRO LEONARDT Set 3	1

HIRO LEONARDT Set 4

Das Set enthält 11 Zierschriftfedern 1/2 mm, 3/4 mm, 1 mm, 1,5 mm, 2 mm, 2,5 mm, 3 mm, 3,5 mm, 4 mm, 5 mm, Nr. 40 und 1 Federhalter.

Art.-Nr.	Beschreibung	VE
04000	HIRO LEONARDT Set 4	1



01000



02000



03000



04000

Hiro Leonardt



48005

HIRO LEONARDT Zeichenfeder-Set in Holzkassette

Ansprechendes, edles Feder-Sortiment in Holzkassette mit Acrylglasdeckel.

Inhalt: 11 verschiedene Schreib- und Zeichenfedern, 2 Federhalter und 1 Magnet.

Art.-Nr.	Beschreibung	VE
48005	Holzkassette	1

Hiro Leonardt



HIRO LEONARDT Verkaufskassette

Hochwertige Holzkassetten mit und ohne Füllung.

Art.-Nr.	Beschreibung	VE
16001	Display Holzkassette #16 Federsortiment - 16 Sorten /+ Halter	1
16000	Display Holzkassette #16-0 ohne Inhalt - Glasdeckel 16 Fächer	1
42001	Display Holzkassette #42 je 12 x 42 Stück Federn u. Halter	1
42000	Display Holzkassette #16 ohne Inhalt - Glasdeckel / 44 Fächer	1

Hiro Leonardt



46010

Manuscript Kalligraphie-Set

Set mit 11 Zeichen- und Schreibfedern, 1 Holzfederhalter in der Farbe matt-gold in hochwertiger, mahagonifarbener Holzkassette mit Messingbeschlägen und Schnappverschluss. Innen mit Samt ausgeschlagen.

Art.-Nr.	Beschreibung	VE
46010	Kalligraphie-Set	1



46040

Manuscript Schreibfeder-Set

Set mit einem gold-schwarz marmorierten Holzfederhalter mit Schreibfeder, je 1 Stange Siegellack in Rot und Gold, 1 Stempel und 1 Flasche Tusche in hochwertiger, mahagonifarbener Holzkassette mit Messingbeschlägen und Schnappverschluss. Innen mit Samt ausgeschlagen.

Art.-Nr.	Beschreibung	VE
46040	Schreibfeder-Set	1

BAMBUSFEDERN UND FEDERHALTER



44401



44403



44402

Bambusfedern

Traditionelles Schreib- und Zeichenwerkzeug aus Bambus für ausdrucksstarke und markante Zeichnungen mit Tusche.

Art.-Nr.	Beschreibung	Größe	VE
44401	Bambusfeder, feine Striche	17 cm lang, x 1,2 cm	1
44403	Bambusfeder, mittlere Striche	18 cm lang, x 1,2 cm	1
44402	Bambusfeder, starke Striche	20 cm lang, x 2,6 cm	1



10700

Holzfederhalter

Roter Holzfederhalter mit Zungeneinsatz fein.

Art.-Nr.	Beschreibung	Farbe	Inhalt	VE
10700	Holzfederhalter	Rot	12	1



10800

Holzfederhalter

Holzfederhalter mit Bohrung mit Feder 801 in Rot.

Art.-Nr.	Beschreibung	Farbe	Inhalt	VE
10800	Holzfederhalter	Rot	12	1



12011

Korkfederhalter

Spitz zulaufender, mahagonifarbener Federhalter mit Griffzone aus Kork.

Art.-Nr.	Beschreibung	Farbe	Inhalt	VE
12011	Korkfederhalter	Mahagoni	12	1



12311

Federhalter

Federhalter mit 3 Griffmulden.

Art.-Nr.	Beschreibung	Farbe	Inhalt	VE
12311	Federhalter	Nussbraun dunkel geflammt	12	1



11000



11800



11900

Federhalter-Sets

Jeweils 12 Stück sortiert.

Art.-Nr.	Beschreibung	Farbe	Inhalt	VE
11000	Federhalter	Unifarben	12	1
11800	Federhalter	Weiß marmoriert	12	1
11900	Federhalter	Metallic marmoriert	12	1

Holzfederhalter

Ansprechendes Federhalter-Sortiment in sehr guter handwerklicher Ausführung. Ausschließlich aus europäischen Hölzern gefertigt mit traditionellem Globus. Seit 1925 unverändert beste Qualitätsarbeit.

Art.-Nr.	Beschreibung	Farbe	Inhalt	VE
11050	Holzfederhalter	Glanz-Schwarz	12	1
11210	Holzfederhalter	Matt-Schwarz	12	1
11310	Holzfederhalter	Nussbraun geflammt	12	1
11320	Holzfederhalter	Naturfarben hell, geölt	12	1
12150	Holzfederhalter	Dunkelbraun, matt	12	1
12180	Holzfederhalter	Matt-Silber	12	1
12190	Holzfederhalter	Matt-Gold	12	1



11050



11210



11320



11310



12150



12180



12190

Holzfederhalter metallic-marmoriert

Art.-Nr.	Beschreibung	Farbe	Inhalt	VE
11910	Holzfederhalter	Schwarz-Gold	12	1
11920	Holzfederhalter	Schwarz-Silber	12	1
11930	Holzfederhalter	Schwarz-Gold-Rot	12	1
11940	Holzfederhalter	Schwarz-Silber-Blau	12	1



11910



11920



11930



11940

Holzfederhalter marmoriert

Art.-Nr.	Beschreibung	Farbe	Inhalt	VE
11810	Holzfederhalter	Weiß-Rot	12	1
11820	Holzfederhalter	Weiß-Grün	12	1
11830	Holzfederhalter	Weiß-Blau	12	1
11840	Holzfederhalter	Weiß-Schwarz	12	1



11810



11820



11830



11840



48510

Chinapinsel-Sets

Für Kalligraphie und Tuschmalerei. Erhältlich sind vier Sets mit unterschiedlichen Pinsel-Sortierungen in dekorativer, mit Brokat bezogener Schachtel und Hornverschluss.

Chinapinsel-Set mit 7 Pinseln

Das Set enthält sieben Pinsel mit Pony- und Ziegenhaar, schwarze Hornzwinge, braune Holzstiele. Mit Schlaufe zum Aufhängen. Für Tuschmalerei und Kalligraphie. Mit Brokat bezogene Schachtel, Hornverschluss.

Art.-Nr.	Beschreibung	VE
48510	Chinapinsel Set mit 7 Pinseln	1



48501

Chinapinsel-Set mit 5 Pinseln

Fünf hochwertige Ziegenhaar-Pinsel in unterschiedlichen Größen. Besonders gut für Tuschmalerei geeignet. Hornzwinge und Hornstiel. Mit Schlaufe zum Aufhängen. Mit Brokat bezogene Schachtel, Hornverschluss.

Art.-Nr.	Beschreibung	VE
48501	Chinapinsel Set mit 5 Pinseln	1



48502

Chinapinsel-Set mit 5 Pinseln

Fünf hochwertige Ziegenhaar-Pinsel in verschiedenen Größen mit braunlackierter Zwinge und Holzstiel. Mit Schlaufe zum Aufhängen. Mit Brokat bezogene Schachtel, Hornverschluss.

Art.-Nr.	Beschreibung	VE
48502	Chinapinsel Set mit 5 Pinseln	1



48503

Chinapinsel-Set mit 10 Pinseln

Fünf Ziegenhaar- und fünf Wildhaar-Pinsel (Dachs, Reh) in verschiedenen Größen. Schwarze Hornzwinge, braune Holzstiele mit Schlaufe zum Aufhängen. Für Tuschmalerei und Kalligraphie. Mit Brokat bezogene Schachtel, Hornverschluss.

Art.-Nr.	Beschreibung	VE
48503	Chinapinsel Set mit 10 Pinseln	1



Tuschpinsel

Diese sorgfältig hergestellten Pinsel sind das ideale Werkzeug für traditionelle, chinesische Tuschezeichnungen, Laviertechnik und Kalligraphie. Breite Flächen sowie feinste Linien können mit diesen besonders schönen Pinseln angelegt werden. Jeder dieser Pinsel ist mit einer Schlaufe zum Aufhängen versehen.



Kalligraphiepinsel

Traditioneller Chinapinsel aus feinstem weißem Ziegenhaar, Haarlänge 4,5 cm, d 1 cm, Gesamtlänge 24 cm. Bambus-Stiel, mit Schlaufe zum Aufhängen.

Art.-Nr.	Beschreibung	VE
48606	Kalligraphiepinsel	1

Tuschpinsel

Aus einer Mischung aus Ponyhaar, Nylon und Ziegenhaar in traditioneller Form. Haarlänge 4 cm, d 1 cm, Gesamtlänge 23,5 cm. Mit Schlaufe zum Aufhängen.

Art.-Nr.	Beschreibung	VE
48604	Tuschepinsel	1

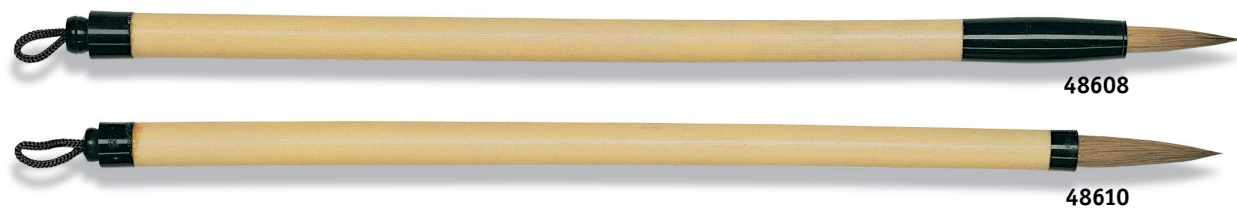

Aquarellpinsel

Aus Wiesel- und Marderhaaren, Haarlänge 2 cm, d 0,5 cm, Gesamtlänge 22 cm. Lange Zwinge, mit Schlaufe zum Aufhängen.

Art.-Nr.	Beschreibung	VE
48608	Aquarellpinsel	1

Tusche- und Aquarellpinsel

Aus Wiesel- und Marderhaaren, Haarlänge 2,5 cm, d 0,5 cm, Gesamtlänge 21 cm. Kurze Zwinge, mit Schlaufe zum Aufhängen.

Art.-Nr.	Beschreibung	VE
48610	Tusche- und Aquarellpinsel	1



Schrift- und Tuschepinsel

Aus Ziegenhaar, Haarlänge 4 cm - 5,2 cm. Zwinge aus Kunststoff. Brauner Holzstiel, Mit Schlaufe zum Aufhängen.

Art.-Nr.	Beschreibung	Größe	VE
48612	Schrift- und Tuschepinsel	klein	1
48614	Schrift- und Tuschepinsel	mittel	1
48616	Schrift- und Tuschepinsel	groß	1



Verwaschpinsel

Ponyhaar gemischt mit Borsten und Synthetik-Haar. Haarlänge 13,5 cm, d 3 cm, Gesamtlänge 30 cm. Zwinge und Schaft aus Kunststoff. Mit Schlaufe zum Aufhängen.

Art.-Nr.	Beschreibung	VE
48602	Verwaschpinsel	1



Léonard Schrift- und Tuschepinsel

Dieser spezielle Kalligraphiepinsel gibt Wasser aus dem Tank an die Borsten ab. Das ideale Werkzeug für Kalligraphie und Tuschezeichnungen. Jeder Pinsel ist mit einer Schlaufe zum Aufhängen versehen. Haarlänge 4 cm.



Art.-Nr.	Beschreibung	Pinselhaar	Größe	VE
04825	Léonard Kalligraphiepinsel	Ziegenhaar	8	1
04826	Léonard Kalligraphiepinsel	Ziegenhaar	10	1



Art.-Nr.	Beschreibung	Pinselhaar	Größe	VE
04823	Léonard Kalligraphiepinsel	Wolfshaar	8	1
04824	Léonard Kalligraphiepinsel	Wolfshaar	10	1

Leonard
LE MAÎTRE D'ŒUVRES



55600

Leonard Pinselmatte aus Bambus

Leonard Pinselmatte aus Bambus zum Aufbewahren, Transportieren und Schützen von Pinseln. Format 30 cm x 33 cm. Die Pinselmatte lässt sich aufrollen und mittels Bändchen verschließen.

Art.-Nr.	Beschreibung	VE
55600	Bambus Pinselmatte	1



78000

Leonard Kalligraphie-Set

Das Set unterstützt bei den Anfängen der kalligraphischen Kunst und enthält einen Pinsel, 10 Karten mit 80 Ideogrammen und einem Zeichenstoff mit Gittereinteilung zum Üben. Anstelle von Tinte wird Wasser benötigt und man kann jeden Tag daran arbeiten, ohne Papier zu benutzen oder den Pinsel sauber zu machen. Sobald der Zeichenstoff trocknet, verblassen auch die Zeichen und es kann wiederverwendet werden.

Art.-Nr.	Beschreibung	VE
78000	Kalligraphie-Set	1



55700

Leonard Ideogramm-Karten

Die Leonard Ideogramm-Karten mit chinesischen Schriftzeichen sind ideal für Übungen in der Kalligraphie. Inhalt 80 Übungskarten mit chinesischen Piktogrammen und Kurzanleitung.

Art.-Nr.	Beschreibung	VE
55700	Ideogramm-Karten	1



55800

Leonard Pinselablage aus Holz

Der dekorativer Leonard Pinselhalter aus Holz ist eine praktische Pinselablage zur stilvollen Aufbewahrung von 4 Pinseln. Breite 10 cm.

Art.-Nr.	Beschreibung	VE
55800	Pinselablage	1



48254

Chinesische farbige Reibetusche „Nanjing“

5 Stangen lichtechte, farbige Tusche in Weiß, Gelb, Rot, Blau und Grün. In dekorativer, chinesischer Schachtel. Wird wie die schwarzen Tuschestangen mit destilliertem Wasser auf den Reibesteinen angerieben.

Art.-Nr.	Beschreibung	Abmessung	VE
48254	Reibetusche „Nanjing“	7,4 x 13,2 cm	1



48554

Chinesische farbige Reibetusche-Set

6-teiliges Reibetuschen-Set mit original Stangentusche aus Kiefernholz-Ruß und Zubehör für Kalligraphie und Tuschemalerei. Schachtel mit Chinabrokat bezogen und innen mit Samt ausgeschlagen. Inhalt: Reibestein, Reibetusche, 2 Pinsel, Stempelfarbe zum Signieren und Jade-Stempel für Eigengravur.

Art.-Nr.	Beschreibung	VE
48554	Reibetusche-Set	1



48256

Rote Chinesische Stempelfarbe in Porzellandose

Porzellandose mit klassischem Drachenmotiv auf dem Deckel. Zum Signieren von Arbeiten auf China-Papieren. Verpackt in dekorativer Brokat-Schachtel. Ø 7 cm.

Art.-Nr.	Beschreibung	Abmessung	VE
48256	Stempelfarbe	Ø 7 cm	1



48350

48351

Original japanische Reibesteine

Reibesteine aus Naturschiefer in Anthrazit oder Grau. Naturschiefer in Kartonverpackung.

Art.-Nr.	Beschreibung	Abmessung	VE
48350	Reibesteine Größe 1	74 x 132 x 24 mm	1
48351	Reibesteine Größe 2	90 x 152 x 25 mm	1



Chinesische Reibetuschen

Aus bestem, gepresstem Kiefernholz-Ruß. Um frische Tusche herzustellen, wird die Tuschestange kräftig auf dem Reibestein hin und her bewegt und tropfenweise mit destilliertem Wasser verflüssigt. Mit diesen traditionellen chinesischen Tuschen sind, je nach Farbkonzentration, schöne Oberflächen von Tiefschwarz bis Silbriggrau anzulegen, die im Gegensatz zu Schellack-Tuschen immer wieder angelöst und auch radiert werden können. Mit **HIRO**®-Federn oder Pinsel zu verarbeiten.

Art.-Nr.	Beschreibung	Gewicht	Abmessung	VE
48252	Reibetusche	31 g	9,5 cm x 2 cm	5
48253	Reibetusche schwarz-bräunlich	62 g	11,5 cm x 3 cm	3



48253



48252

Chinesische Tusche „Chung Hwa“, tiefschwarz

Flüssige, feinste, tiefschwarze Tusche für Malerei und Kalligraphie. In chinesischer Manufaktur nach altem Rezept hergestellt. Abgefüllt in versiegelter Porzellanflasche mit blauem Drachennmotiv.

Art.-Nr.	Beschreibung	Inhalt	VE
48255	Tusche „Chung Hwa“	150 ml	1



48255

JAX[®] INK



JAX[®] INK Schellack-Ausziehtusche

JAX[®] INK ist eine hoch pigmentierte Schellack-Tusche für Kalligraphie-, Feder- und Pinselzeichnungen (Wegen des Schellacks nicht für Tuschezeichner und Füllfederhalter geeignet). JAX[®] INK besitzt sehr gute Fließeigenschaften, tropft nicht und ergibt ein randscharfes Schriftbild. JAX[®] INK eignet sich für glattes und raues Zeichenpapier, Büttin- und Ingres Papiere, Karton und Transparentpapier.

JAX[®] INK trocknet wasserfest auf. Mit destilliertem Wasser verdünnt, ergeben sich bei Schwarz wunderschöne Graustufungen. Die Bunttöne bestehen aus reinen, ungemischten Pigmenten mit sehr guter Lichtechtheit. Sie sind halbdurchsichtig und untereinander mischbar. Weiß und Schwarz besitzen sehr gute Deckkraft.

	Art.-Nr.	Beschreibung	Inhalt	VE
	48100	JAX [®] INK Tusche Weiß	50 ml	3
	48200	JAX [®] INK Tusche Kadmiungelb hell	50 ml	3
	48300	JAX [®] INK Tusche Karminrot	50 ml	3
	48400	JAX [®] INK Tusche Coelinblau	50 ml	3
	48500	JAX [®] INK Tusche Permanentgrün	50 ml	3
	48600	JAX [®] INK Tusche Siena	50 ml	3
	48700	JAX [®] INK Tusche Schwarz	50 ml	3
	48704	JAX [®] INK Tusche Schwarz	250 ml	1

4

AQUARELLFARBEN & ZUBEHÖR

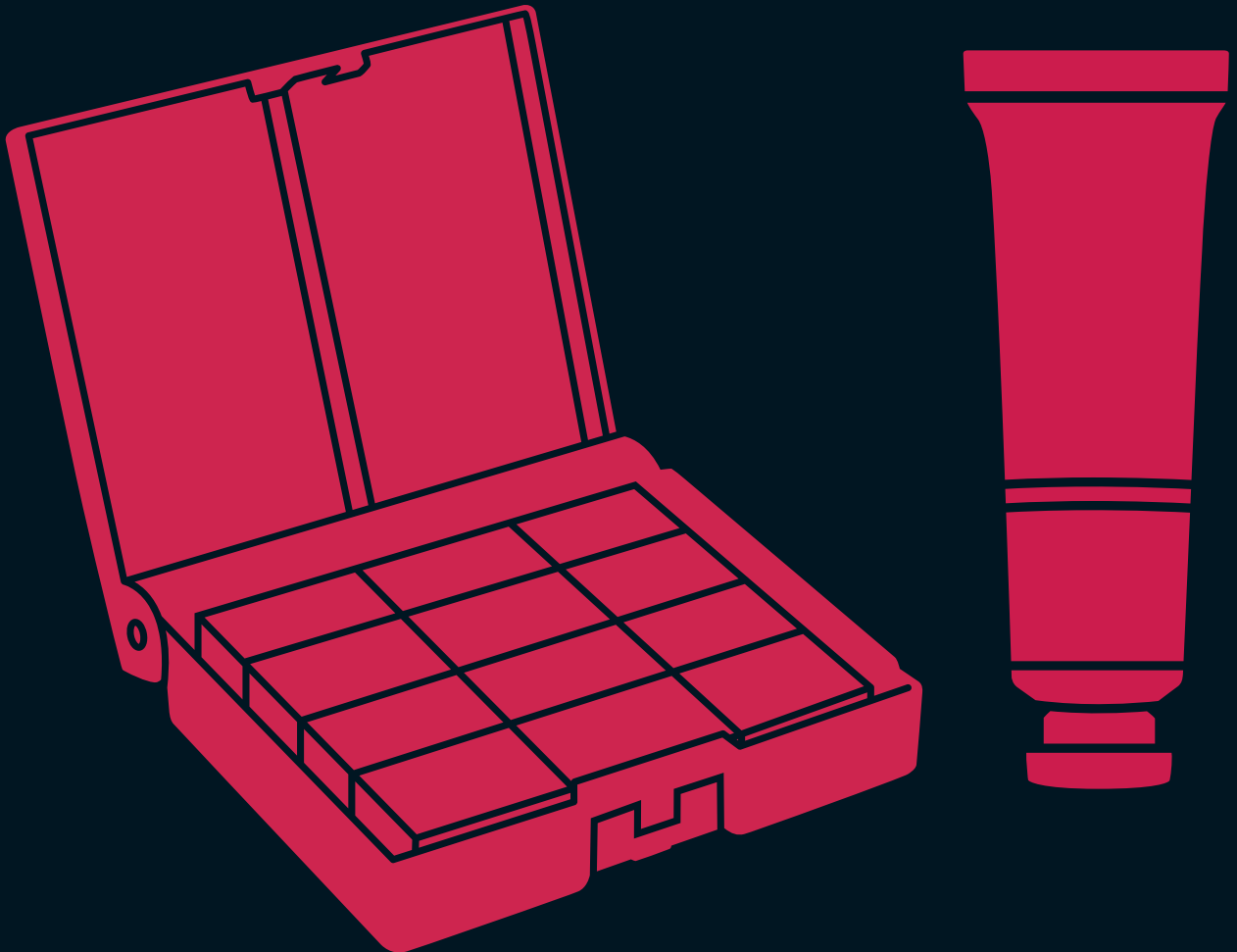

JAXON® Aquarell

Farbstark und besonders brillant. Die feine Künstler-Aquarellfarbe ist in ganzen und halben Näpfchen erhältlich sowie in Metallkästen mit 12 oder 24 ausgewählten Farbnuancen. Die hervorragende Pigmentierung garantiert 48 wunderbar klare Farbtöne mit intensiver Leuchtkraft und hoher Lichtbeständigkeit für alle Aquarelltechniken. Die einzelnen Farben sind perfekt untereinander mischbar und garantieren eine große Nuancenvielfalt. Bereits mit kleinsten Mengen von Wasser ist die Farbe sehr leicht anlösbar. Transparente und halbdeckende Farben.

- 48 Farbtöne
- Hohe Farbbrillanz
- Halbe und ganze Näpfchen
- Hervorragendes Preis-Leistungs-Verhältnis
- Hohe Lichtbeständigkeit
- CE EN71 Norm
- Intensive Leuchtkraft

JAXON®



Art.-Nr.	Beschreibung	VE
899 + Farbnummer	JAXON® Künstler-Aquarellfarbe halbe Näpfchen	
	PG 1	6
	PG 2	6
898 + Farbnummer	JAXON® Künstler-Aquarellfarbe ganze Näpfchen	
	PG 1	6
	PG 2	6

Zeichenerklärung

Lichtbeständigkeit

- ★ niedrig
- ★★ hoch
- ★★★ höchste

Transparenz

- transparent
- halbtransparent
- halbdeckend
- deckend

Farbnr.	Beschreibung	PG	Lichtbest.	Transparenz
101	Titan-Deckweiß	1	★★★	deckend
202	Zitronengelb	1	★★★	transparent
204	Permanent Gelb	1	★★★	transparent
206	Indischgelb	1	★★★	transparent
302	Orange	1	★★★	transparent
304	Zinnoberrot imit.	1	★★★	transparent
306	Scharlachrot	1	★★★	transparent
308	Permanenterot	1	★★★	transparent
310	Permanentrosa	1	★★★	transparent
312	Krapprosa	1	★★★	transparent
314	Karminrot	1	★★★	transparent
316	Opera Rosa	2	★	transparent
318	Kaltrosa	1	★★★	transparent
404	Violett	1	★★★	transparent
402	Permanent Violett	2	★★★	transparent
410	Ultramarinblau	2	★★★	transparent
406	Cyan	1	★★★	transparent
408	Kobaltblau	1	★★★	transparent
412	Preußischblau	1	★★	transparent
704	Indigo	1	★★★	transparent
414	Permanentblau Hell	1	★★★	transparent
506	Brillantgrün	1	★★★	transparent
502	Malachitgrün	1	★★★	transparent
504	Phthalogrün	1	★★★	transparent

Farbnr.	Beschreibung	PG	Lichtbest.	Transparenz
508	Hookersgrün	1	★★★	transparent
510	Kadmiumgrün Hell	1	★★★	transparent
512	Saftgrün	1	★★★	transparent
514	Gelbgrün	1	★★★	transparent
516	Olivgrün	1	★★	transparent
518	Grüngelb	1	★★★	transparent
520	Grüngrau	1	★★	transparent
208	Brillant Gelb	1	★★★	transparent
210	Neapelgelb	1	★★★	transparent
602	Gelber Ocker	1	★★★	transparent
604	Umbratur	1	★★★	transparent
606	Olivbraun	1	★★★	transparent
608	Siena gebrannt	1	★★★	transparent
610	Siena Natur	1	★★★	transparent
612	Rotocker Hell	1	★★★	transparent
614	Rotbraun	1	★★★	transparent
618	Umbratur gebrannt	1	★★★	transparent
620	Vandyckbraun	1	★★★	transparent
702	Französisch Grau	1	★★★	transparent
706	Elfenbeinschwarz	1	★★★	transparent
802	Perlweiß	2	★★	transparent
804	Silber	2	★★★	transparent
806	Gold	2	★★★	transparent
808	Kupfer	2	★★★	transparent

JAXON®



89948

89924

89912

89914

89824

86101

JAXON® Aquarell-Sets

Hervorragend sortierte Sets mit ausgewählten Farben. Größe der 1/2 Nöpfchen: 20 mm x 16 mm x 10 mm. Größe der 1/1 Nöpfchen: 32 mm x 20 mm x 10 mm. Jedes Set ist in einem praktischen Metallkasten mit Daumenring und ausklappbarer Palette. Das 48er-Set enthält die gesamte Farbpalette der JAXON® Künstler-Aquarellfarben.

Aquarell-Sets mit halben Nöpfchen		
Art.-Nr.	Beschreibung	VE
89912	JAXON® Metallkasten, 12 halbe Nöpfchen Enthaltene Farbtöne: 101 Titan-Deckweiß 204 Permanent Gelb 302 Orange 308 Permanentrot 402 Permanent Violett 406 Cyan 408 Kobaltblau 506 Brillantgrün 514 Gelbgrün 602 Gelber Ocker 612 Rotocker hell 706 Elfenbeinschwarz	1
89914	JAXON® Metallkasten, 12 halbe Nöpfchen im 24er Kasten Enthaltene Farbtöne: siehe Art.-Nr. 89912	1
89924	JAXON® Metallkasten, 24 halbe Nöpfchen Enthaltene Farbtöne: 101 Titan-Deckweiß 204 Permanent Gelb 302 Orange 308 Permanentrot 402 Permanent Violett 406 Cyan 408 Kobaltblau 506 Brillantgrün 514 Gelbgrün 602 Gelber Ocker 612 Rotocker hell 706 Elfenbeinschwarz 202 Zitronengelb 210 Neapelgelb 304 Zinnoberrot imit. 310 Permanentrosa 316 Opera Rosa 318 Kaltrosa 412 Preußischblau 502 Malachitgrün 516 Olivgrün 606 Olivbraun 620 Vandyckbraun 608 Siena gebrannt	1
89948	JAXON® Metallkasten, 48 halbe Nöpfchen Enthaltene Farbtöne: Alle 48 lieferbaren Einzelfarben lt. Farbkarte sind in diesem Set enthalten.	1

JAXON® Aquarell-Sets mit ganzen Nöpfchen		
Art.-Nr.	Beschreibung	VE
89812	JAXON® Metallkasten, 12 ganze Nöpfchen Enthaltene Farbtöne: siehe Art.-Nr. 89912	1
89824	JAXON® Metallkasten, 24 ganze Nöpfchen Enthaltene Farbtöne: siehe Art.-Nr. 89924	1



HONSELL Pocket Aquarellkasten

Der HONSELL Pocket Aquarellkasten (Größe 6,5 cm x 9 cm) ist ideal zum Malen im Freien. Er enthält 8 beliebte Aquarellfarben und einen Ponyhaar-Mini-Pinsel der Größe 4. Die Aquarellfarben zeichnen sich durch hohe Lichtbeständigkeit und Pigmentierung aus. Die Lieferung erfolgt im robusten Metalltui.



Art.-Nr.	Beschreibung	VE
86101	HONSELL Pocket Aquarellkasten Enthaltene Farbtöne: 205 Zitronengelb 505 Gelbgrün 305 Zinnoberrot 510 Saftgrün 405 Ultramarinblau 605 Siena gebrannt 410 Preußischblau 705 Elfenbeinschwarz	1



**JAXON®
Glaspalette für Magnetische Aquarell-Näpfchen**

Magnethaftende Glaspalette mit 12 Magnetischen Aquarell-Näpfchen. Für das Mischen von Aquarell-, Acryl und Ölfarben. Oberfläche aus Handyglas (kein splintern bei Bruch). Getrocknete Aquarellfarbe kann einfach abgezogen werden. Mit feuchtem Tuch leicht zu reinigen. Kein Verfärben der Palette. Format DIN A3.

JAXON®
Aquarell

Art.-Nr.	Beschreibung	VE
89016	JAXON® Glaspalette mit 12 Magnetischen Aquarell-Näpfchen	1

JAXON® Magnetische Aquarell-Näpfchen

Leer-Näpfchen zum Selbstbefüllen mit Aquarell-Tubenfarbe. 2 Magnete auf der Näpfchen-Unterseite sorgen für sicheren Halt auf der Aquarell Glaspalette oder in Metall-Leerkästen. Die Kunststoff-Näpfchen sind zusammensteckbar und verfügen über ausreichend Platz für Farbbezeichnungen. Kunststoff-Noppen halten die Farbe sicher im Näpfchen. Packung mit 6 Stück.

- 2 Magnete auf der Rückseite
- Einfach zusammenzustecken
- Platz zur Beschriftung von Farbnamen
- Fassungsvermögen ca. 5 ml
- Maße: 5 x 2 x 0,9 cm (LxBxH)

Art.-Nr.	Beschreibung	VE
89015	JAXON® Magnetische Aquarell-Näpfchen, Packung mit 6 Stück	1



White Nights™

Abbildung in ORIGINAL-GROSSE



White Nights™ Künstler-Aquarellfarbe

White Nights™ Artists' Water Colour werden in der bekannten St. Petersburg Künstlerfarben-Manufaktur nach guter alter Tradition gefertigt. Die Füllung der Näpfchen erfolgt in mehreren Arbeitsgängen – Schicht für Schicht, sodass eine ausgewogene Mischung aus Pigmenten und Bindemittel entsteht. Dabei verwendet St. Petersburg die natürlichen Bindemittel Gummi Arabicum und Honig. Die hohe Pigmentierung – garantiert außerordentlich leuchtende Farben.

- 103 Farbtöne in ganzen Näpfchen
- 97 Farbtöne in 10-ml-Tuben
- 42 Farbtöne mit Einzelpigmenten
- Hohe Lichtbeständigkeit
- Sehr hohe Farbbrillanz
- Natürliche Bindemittel

Abbildung in ORIGINAL-GROSSE

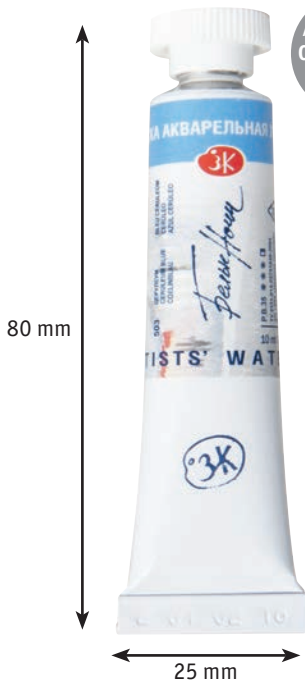

Einzelfarben - Näpfchen		
Art.-Nr.	Beschreibung	VE
80 + Farbnummer	White Nights™ ganze Näpfchen Einzelfarben	
	PG 1	6
	PG 2	6
	PG 3	6

Einzelfarben - Tuben		
Art.-Nr.	Beschreibung	VE
1901 + Farbnummer	White Nights™ Tuben Einzelfarben	
	PG 1	3
	PG 2	3

Zeichenerklärung

Lichtbeständigkeit

- ★ niedrig
- ★★ hoch
- ★★★ höchste

Transparenz

- transparent
- halbtransparent
- deckend

Farbnr.	Beschreibung	PG	★	★★	★★★	<input type="checkbox"/>	<input checked="" type="checkbox"/>	Napf	Tube
100	Zinkweiß	1	★★★			<input checked="" type="checkbox"/>	<input checked="" type="checkbox"/>	✓	✓
214	Zitronengelb	1	★★★			<input type="checkbox"/>	<input checked="" type="checkbox"/>	✓	✓
203	Kadmiumgelb Zitron	2	★★★			<input checked="" type="checkbox"/>	<input checked="" type="checkbox"/>	✓	✓
201	Kadmiumgelb mittel	2	★★★			<input checked="" type="checkbox"/>	<input checked="" type="checkbox"/>	✓	✓
219	Neapelgelb hell	1	★★★			<input checked="" type="checkbox"/>	<input checked="" type="checkbox"/>	✓	✓
253	Aureolin	2	★★★			<input type="checkbox"/>	<input checked="" type="checkbox"/>	✓	✓
211	Gelb	1	★★★			<input type="checkbox"/>	<input checked="" type="checkbox"/>	✓	✓
257	Irgazin Gelb	2	★★★			<input type="checkbox"/>	<input checked="" type="checkbox"/>	✓	✓
228	Indischgelb	1	★★★			<input type="checkbox"/>	<input checked="" type="checkbox"/>	✓	✓
209	Neapelgelb	1	★★★			<input checked="" type="checkbox"/>	<input checked="" type="checkbox"/>	✓	✓
217	Goldgelb dunkel	1	★★★			<input type="checkbox"/>	<input checked="" type="checkbox"/>	✓	✓
216	Goldgelb	1	★★			<input type="checkbox"/>	<input checked="" type="checkbox"/>	✓	✓
254	Neapel Orange	1	★★★			<input checked="" type="checkbox"/>	<input checked="" type="checkbox"/>	✓	✓
244	Indisch Goldgelb	1	★★★			<input type="checkbox"/>	<input checked="" type="checkbox"/>	✓	✓
304	Kadmiumorange	2	★★★			<input checked="" type="checkbox"/>	<input checked="" type="checkbox"/>	✓	✓
315	Orange	1	★★★			<input checked="" type="checkbox"/>	<input checked="" type="checkbox"/>	✓	✓

Farbnr.	Beschreibung	PG	★	★★	★★★	<input type="checkbox"/>	<input checked="" type="checkbox"/>	Napf	Tube
226	Tizianrot	1	★★★			<input type="checkbox"/>	<input checked="" type="checkbox"/>	✓	✓
302	Kadmiumrot hell	2	★★★			<input checked="" type="checkbox"/>	<input checked="" type="checkbox"/>	✓	✓
312	Zinnoberrot imit.	1	★			<input type="checkbox"/>	<input checked="" type="checkbox"/>	✓	✓
364	Geranienrot	1	★★★			<input checked="" type="checkbox"/>	<input checked="" type="checkbox"/>	✓	✓
318	Scharlachrot	1	★			<input type="checkbox"/>	<input checked="" type="checkbox"/>	✓	✓
357	Venezianisch Rot	1	★★★			<input type="checkbox"/>	<input checked="" type="checkbox"/>	✓	✓
361	Quinacridone Rot	1	★★★			<input type="checkbox"/>	<input checked="" type="checkbox"/>	✓	✓
313	Krapplackrot hell	1	★★★			<input type="checkbox"/>	<input checked="" type="checkbox"/>	✓	✓
323	Rubinrot	1	★★★			<input type="checkbox"/>	<input checked="" type="checkbox"/>	✓	✓
319	Karminrot	1	★★			<input type="checkbox"/>	<input checked="" type="checkbox"/>	✓	✓
324	Magenta	1	★★★			<input type="checkbox"/>	<input checked="" type="checkbox"/>	✓	✓
609	Rotviolett	1	★★★			<input type="checkbox"/>	<input checked="" type="checkbox"/>	✓	✓
325	Bordeauxrot	1	★			<input type="checkbox"/>	<input checked="" type="checkbox"/>	✓	✓
365	Venezianisch Purpurrot	1	★★★			<input checked="" type="checkbox"/>	<input checked="" type="checkbox"/>	✓	✓
604	Caput Mortuum	1	★★★			<input checked="" type="checkbox"/>	<input checked="" type="checkbox"/>	✓	✓
627	Perylene Violett	1	★★★			<input type="checkbox"/>	<input checked="" type="checkbox"/>	✓	✓



Einzelfarben - Näpfchen		
Art.-Nr.	Beschreibung	VE
80 + Farbnummer	White Nights™ ganze Näpfchen Einzelfarben	6

Einzelfarben - Tuben		
Art.-Nr.	Beschreibung	VE
1901 + Farbnummer	White Nights™ Tuben Einzelfarben	3

Farbnr.	Beschreibung	PG	Napf Tube			
622	Quinacridone Violett-Rosa	1	★★★★	<input type="checkbox"/>	<input checked="" type="checkbox"/>	<input checked="" type="checkbox"/>
322	Rosa	1	★	<input type="checkbox"/>	<input type="checkbox"/>	<input checked="" type="checkbox"/>
621	Quinacridone Violett	1	★★★★	<input type="checkbox"/>	<input checked="" type="checkbox"/>	<input checked="" type="checkbox"/>
608	Violettrosa	1	★	<input type="checkbox"/>	<input type="checkbox"/>	<input checked="" type="checkbox"/>
613	Ultramarin Violett	1	★★★★	<input checked="" type="checkbox"/>	<input checked="" type="checkbox"/>	<input checked="" type="checkbox"/>
607	Violett	1	★	<input type="checkbox"/>	<input checked="" type="checkbox"/>	<input checked="" type="checkbox"/>
516	Indigo	1	★★	<input checked="" type="checkbox"/>	<input checked="" type="checkbox"/>	<input checked="" type="checkbox"/>
510	Lackblau	1	★	<input type="checkbox"/>	<input checked="" type="checkbox"/>	<input checked="" type="checkbox"/>
511	Ultramarin	1	★★★★	<input checked="" type="checkbox"/>	<input checked="" type="checkbox"/>	<input checked="" type="checkbox"/>
521	Ultramarin dunkel	1	★★★★	<input type="checkbox"/>	<input checked="" type="checkbox"/>	<input checked="" type="checkbox"/>
515	Blau	1	★★★★	<input type="checkbox"/>	<input checked="" type="checkbox"/>	<input checked="" type="checkbox"/>
508	Kobaltblau	2	★★★★	<input checked="" type="checkbox"/>	<input checked="" type="checkbox"/>	<input checked="" type="checkbox"/>
532	Kobalt Azurblau	2	★★★★	<input checked="" type="checkbox"/>	<input checked="" type="checkbox"/>	<input checked="" type="checkbox"/>
518	Preußischblau	1	★★	<input type="checkbox"/>	<input checked="" type="checkbox"/>	<input type="checkbox"/>
513	Phthalohellblau	1	★★★★	<input type="checkbox"/>	<input checked="" type="checkbox"/>	<input checked="" type="checkbox"/>
509	Heliocoelin	1	★★★★	<input type="checkbox"/>	<input checked="" type="checkbox"/>	<input checked="" type="checkbox"/>
503	Coelinblau Imit.	2	★★★★	<input checked="" type="checkbox"/>	<input checked="" type="checkbox"/>	<input checked="" type="checkbox"/>
519	Azurblau	1	★★★★	<input type="checkbox"/>	<input checked="" type="checkbox"/>	<input checked="" type="checkbox"/>
507	Türkisblau	1	★★★★	<input type="checkbox"/>	<input checked="" type="checkbox"/>	<input checked="" type="checkbox"/>
533	Kobalt Chrome Türkis	2	★★★★	<input checked="" type="checkbox"/>	<input checked="" type="checkbox"/>	<input checked="" type="checkbox"/>
531	Kobalttürkis	2	★★★★	<input checked="" type="checkbox"/>	<input checked="" type="checkbox"/>	<input checked="" type="checkbox"/>
719	Originalgrün	1	★★★★	<input type="checkbox"/>	<input checked="" type="checkbox"/>	<input checked="" type="checkbox"/>
713	Smaragdgrün	1	★★★★	<input type="checkbox"/>	<input checked="" type="checkbox"/>	<input checked="" type="checkbox"/>
745	Maigrün	1	★★★★	<input type="checkbox"/>	<input checked="" type="checkbox"/>	<input checked="" type="checkbox"/>
718	Gelbgrün	1	★★★★	<input type="checkbox"/>	<input checked="" type="checkbox"/>	<input checked="" type="checkbox"/>
717	Heliogrün	1	★★★★	<input type="checkbox"/>	<input checked="" type="checkbox"/>	<input checked="" type="checkbox"/>
716	Saftgrün	1	★★★★	<input type="checkbox"/>	<input checked="" type="checkbox"/>	<input checked="" type="checkbox"/>
704	Chromoxidgrün	1	★★★★	<input checked="" type="checkbox"/>	<input checked="" type="checkbox"/>	<input checked="" type="checkbox"/>
725	Grün	1	★★	<input type="checkbox"/>	<input checked="" type="checkbox"/>	<input checked="" type="checkbox"/>
730	Grüne Erde	1	★★★★	<input checked="" type="checkbox"/>	<input checked="" type="checkbox"/>	<input checked="" type="checkbox"/>
727	Olivgrün	1	★★	<input checked="" type="checkbox"/>	<input checked="" type="checkbox"/>	<input checked="" type="checkbox"/>
218	Gelber Ocker	1	★★	<input checked="" type="checkbox"/>	<input checked="" type="checkbox"/>	<input checked="" type="checkbox"/>
206	Ocker hell	1	★★★★	<input checked="" type="checkbox"/>	<input checked="" type="checkbox"/>	<input checked="" type="checkbox"/>
405	Siena natur	1	★★★★	<input checked="" type="checkbox"/>	<input checked="" type="checkbox"/>	<input checked="" type="checkbox"/>
309	Ockerrot	1	★★★★	<input checked="" type="checkbox"/>	<input checked="" type="checkbox"/>	<input checked="" type="checkbox"/>
321	Englischrot	1	★★★★	<input checked="" type="checkbox"/>	<input checked="" type="checkbox"/>	<input checked="" type="checkbox"/>
406	Siena gebrannt	1	★★★★	<input checked="" type="checkbox"/>	<input checked="" type="checkbox"/>	<input checked="" type="checkbox"/>

Farbnr.	Beschreibung	PG	Napf Tube			
408	Umbr gebrannt	1	★★★★	<input checked="" type="checkbox"/>	<input checked="" type="checkbox"/>	<input checked="" type="checkbox"/>
412	Marsbraun	1	★★★★	<input type="checkbox"/>	<input checked="" type="checkbox"/>	<input type="checkbox"/>
418	Umbr	1	★★★★	<input checked="" type="checkbox"/>	<input checked="" type="checkbox"/>	<input checked="" type="checkbox"/>
413	Sepia	1	★★★★	<input checked="" type="checkbox"/>	<input checked="" type="checkbox"/>	<input checked="" type="checkbox"/>
401	Vandyckbraun	1	★★★★	<input type="checkbox"/>	<input checked="" type="checkbox"/>	<input checked="" type="checkbox"/>
812	Paynes Grau	1	★★	<input checked="" type="checkbox"/>	<input checked="" type="checkbox"/>	<input checked="" type="checkbox"/>
806	Woroneschkaja schwarz	1	★★★★	<input checked="" type="checkbox"/>	<input checked="" type="checkbox"/>	<input checked="" type="checkbox"/>
811	Elfenbein gebrannt imit.	1	★★★★	<input checked="" type="checkbox"/>	<input checked="" type="checkbox"/>	<input checked="" type="checkbox"/>
805	Neutralschwarz	1	★★★★	<input checked="" type="checkbox"/>	<input checked="" type="checkbox"/>	<input checked="" type="checkbox"/>
801	Lampenschwarz	1	★★★★	<input checked="" type="checkbox"/>	<input checked="" type="checkbox"/>	<input checked="" type="checkbox"/>
368	Neon Pink	1	★	<input checked="" type="checkbox"/>	<input checked="" type="checkbox"/>	<input checked="" type="checkbox"/>
222	Neapel Haut	1	★★★★	<input checked="" type="checkbox"/>	<input checked="" type="checkbox"/>	<input checked="" type="checkbox"/>
256	Pfirsich	1	★★★★	<input checked="" type="checkbox"/>	<input checked="" type="checkbox"/>	<input checked="" type="checkbox"/>
355	Koralle	1	★★★★	<input checked="" type="checkbox"/>	<input checked="" type="checkbox"/>	<input checked="" type="checkbox"/>
366	Peonienpink	1	★★★★	<input checked="" type="checkbox"/>	<input checked="" type="checkbox"/>	<input checked="" type="checkbox"/>
367	Quarzrosa	1	★★★★	<input checked="" type="checkbox"/>	<input checked="" type="checkbox"/>	<input checked="" type="checkbox"/>
369	Magnolie	1	★★★★	<input checked="" type="checkbox"/>	<input checked="" type="checkbox"/>	<input checked="" type="checkbox"/>
626	Lila	1	★★★★	<input checked="" type="checkbox"/>	<input checked="" type="checkbox"/>	<input checked="" type="checkbox"/>
625	Lavendel	1	★★★★	<input checked="" type="checkbox"/>	<input checked="" type="checkbox"/>	<input checked="" type="checkbox"/>
528	Königsblau	1	★★★★	<input checked="" type="checkbox"/>	<input checked="" type="checkbox"/>	<input checked="" type="checkbox"/>
512	Himmlich Blau	1	★★★★	<input checked="" type="checkbox"/>	<input checked="" type="checkbox"/>	<input checked="" type="checkbox"/>
735	Minze	1	★★★★	<input checked="" type="checkbox"/>	<input checked="" type="checkbox"/>	<input checked="" type="checkbox"/>
747	Warm Grün	1	★★★★	<input checked="" type="checkbox"/>	<input checked="" type="checkbox"/>	<input checked="" type="checkbox"/>
258	Petersburger Ocker	1	★★★★	<input checked="" type="checkbox"/>	<input checked="" type="checkbox"/>	<input checked="" type="checkbox"/>
255	Düne	1	★★★★	<input checked="" type="checkbox"/>	<input checked="" type="checkbox"/>	<input checked="" type="checkbox"/>
433	Mokka	1	★★★★	<input checked="" type="checkbox"/>	<input checked="" type="checkbox"/>	<input checked="" type="checkbox"/>
432	Kastanie	1	★★★★	<input checked="" type="checkbox"/>	<input checked="" type="checkbox"/>	<input checked="" type="checkbox"/>
819	Perlgrau	1	★★★★	<input checked="" type="checkbox"/>	<input checked="" type="checkbox"/>	<input checked="" type="checkbox"/>
818	Marengo	1	★★★★	<input checked="" type="checkbox"/>	<input checked="" type="checkbox"/>	<input checked="" type="checkbox"/>
964	Kupfer Metallic	3	★★★★	<input type="checkbox"/>	<input checked="" type="checkbox"/>	<input type="checkbox"/>
963	Bronze Metallic	3	★★★★	<input type="checkbox"/>	<input checked="" type="checkbox"/>	<input type="checkbox"/>
961	Silber hell Metallic	3	★★★★	<input type="checkbox"/>	<input checked="" type="checkbox"/>	<input type="checkbox"/>
962	Silber dunkel Metallic	3	★★★★	<input type="checkbox"/>	<input checked="" type="checkbox"/>	<input type="checkbox"/>
968	Aztekengold Metallic	3	★★★★	<input type="checkbox"/>	<input checked="" type="checkbox"/>	<input type="checkbox"/>
969	Inkagold Metallic	3	★★★★	<input type="checkbox"/>	<input checked="" type="checkbox"/>	<input type="checkbox"/>
981	Antikgold Metallic	3	★★★★	<input type="checkbox"/>	<input checked="" type="checkbox"/>	<input type="checkbox"/>



80106

White Nights™

White Nights™ Artists' Water Colour, Aquarellkasten mit Näpfchen

Die extrafeine russische Künstler-Aquarellfarbe aus der traditionsreichen St. Petersburger Künstlerfarben-Manufaktur gibt es auch in verschiedenen Sets in der Feinkartonverpackung mit 24 Näpfchen.

White Nights™ Aquarellfarbkasten mit Näpfchen		
Art.-Nr.	Beschreibung	VE
80106	24 ganze Näpfchen Enthaltene Farbtöne: 203 Kadmiumgelb zitron 216 Goldgelb 302 Kadmiumrot hell 319 Karminrot hell 513 Phthalo hellblau 508 Kobaltblau 718 Gelbgrün 725 Grün 321 Englischrot 805 Neutralschwarz 309 Ockerrot 412 Marsbraun 201 Kadmiumgelb mittel 315 Orange 313 Krapplack hell 511 Ultramarin 607 Violett 516 Indigo 713 Smaragdgrün 218 Gelber Ocker 413 Sepia 405 Siena natur 408 Umbra gebrannt 418 Umbra natur	1



11227

White Nights™ Artists' Water Colour, Aquarellfarb-Sets mit Tuben

Sets in der Feinkarton-Verpackung. Eigenschaften wie auf Seite 4.4 beschrieben. Erhältlich mit 12 bzw. 24 x 10-ml-Tuben.

White Nights™ Aquarellfarbset mit Tuben		
Art.-Nr.	Beschreibung	VE
11227	Mit 12 Tuben à 10 ml Enthaltene Farbtöne: 201 Kadmiumgelb mittel 217 Goldgelb dunkel 319 Karminrot hell 413 Sepia 511 Ultramarin 725 Olivgrün dunkel 214 Zitronengelb 302 Kadmiumrot hell 405 Siena natur 503 Coelinblau Imitat 713 Smaragdgrün 801 Lampenschwarz	1
11228	Mit 24 Tuben à 10 ml Enthaltene Farbtöne: 201 Kadmiumgelb mittel 214 Zitronengelb 218 Gelber Ocker 304 Kadmiumorange 319 Karminrot hell 323 Rubinrot 413 Sepia 503 Coelinblau Imitat 508 Kobaltblau 511 Ultramarin 713 Smaragdgrün 725 Grün 203 Kadmiumgelb zitron 217 Goldgelb dunkel 302 Kadmiumrot hell 313 Krapplack hell 321 Englischrot 405 Siena natur 418 Umbra natur 507 Türkisblau 509 Heliocoelin 609 Rotviolett 717 Heliogrün 801 Lampenschwarz	1



11228



80113



80109

White Nights™

White Nights™ Künstler-Aquarellkästen

Die extrafeine russische Künstler-Aquarellfarbe aus der traditionsreichen St. Petersburger Künstlerfarben-Manufaktur sind auch in der kompakten Kunststoffbox mit 12, 24 oder 36 ganzen Näpfchen lieferbar. (Farbeigenschaften s. Seite 4.4)



80101

Art.-Nr.	Beschreibung	VE
80101	Kunststoffkasten mit 12 ganzen Näpfchen Enthaltene Farbtöne: 203 Kadmiumgelb zitron 713 Smaragdgrün 201 Kadmiumgelb mittel 725 Grün 302 Kadmiumrot hell 218 Gelber Ocker 319 Karminrot hell 418 Umber natur 511 Ultramarin 408 Umber gebrannt 513 Phthalo hellblau 805 Neutralschwarz	1
80109	Kunststoffkasten mit 24 ganzen Näpfchen Enthaltene Farbtöne: 203 Kadmiumgelb zitron 713 Smaragdgrün 201 Kadmiumgelb mittel 725 Grün 302 Kadmiumrot hell 218 Gelber Ocker 319 Karminrot hell 418 Umber natur 511 Ultramarin 408 Umber gebrannt 513 Phthalohellblau 805 Neutralschwarz 216 Goldgelb 315 Orange 313 Krapplack hell 607 Violett 508 Kobaltblau 516 Indigo 718 Gelbgrün 405 Siena natur 209 Neapelgelb 408 Umbra gebrannt 412 Marsbraun 418 Umbra natur	1

Art.-Nr.	Beschreibung	VE
80113	Kunststoffkasten mit 36 ganzen Näpfchen Enthaltene Farbtöne: 203 Kadmiumgelb zitron 713 Smaragdgrün 201 Kadmiumgelb mittel 725 Grün 302 Kadmiumrot hell 218 Gelber Ocker 319 Karminrot hell 418 Umber natur 511 Ultramarin 408 Umber gebrannt 513 Phthalohellblau 805 Neutralschwarz 100 Zinkweiß 215 Gelb 216 Goldgelb 217 Goldgelb dunkel 226 Tizianrot 313 Krapplackrot hell 323 Rubinrot 324 Magenta 405 Siena natur 406 Siena gebrannt 408 Umbra gebrannt 412 Marsbraun 418 Umbra natur 503 Coelinblau Imitat 507 Türkisblau 508 Kobaltblau 516 Indigo 524 Indanthrenblau 607 Violett 609 Rotviolett 704 Chromoxydgrün 718 Gelbgrün 727 Olivgrün hell 812 Paynes Grau	1

White Nights™



80103

**Aquarell-Leerkästen
finden Sie auf Seite
4.28 - 4.29**

White Nights™ Künstler-Aquarellkästen

Die extrafeine russische Künstler-Aquarellfarbe aus der traditionsreichen St. Petersburger Künstlerfarben-Manufaktur ist auch im praktischen Metallkasten lieferbar. Farbeigenschaften s. Seite 4.4.



Art.-Nr.	Beschreibung	VE
80102	Metallkasten mit 12 ganzen Näpfchen Enthaltene Farbtöne:	1
203	Kadmiumgelb zitron	713 Smaragdgrün
201	Kadmiumgelb mittel	725 Grün
302	Kadmiumrot hell	218 Gelber Ocker
319	Karminrot hell	321 Englischrot
511	Ultramarin	413 Sepia
513	Phthalohellblau	805 Neutralschwarz
80103	Metallkasten mit 24 ganzen Näpfchen Enthaltene Farbtöne:	1
203	Kadmiumgelb zitron	713 Smaragdgrün
201	Kadmiumgelb mittel	725 Grün
302	Kadmiumrot hell	218 Gelber Ocker
319	Karminrot hell	321 Englischrot
511	Ultramarin	413 Sepia
513	Phthalohellblau	805 Neutralschwarz
216	Goldgelb	315 Orange
313	Krapplack hell	607 Violett
508	Kobaltblau	516 Indigo
718	Gelbgrün	405 Siena natur
309	Neapelgelb	408 Umbra gebrannt
412	Marsbraun	418 Umbra natur



80120

White Nights™

80117



80119



80118

White Nights™ Künstler-Aquarellkästen „Fashion“

Die extrafeine russische Künstler-Aquarellfarbe aus der traditionsreichen St. Petersburger Künstlerfarben-Manufaktur ist auch im hellblauen Metallkasten lieferbar. Farbeigenschaften s. Seite 4.4.

Art.-Nr.	Beschreibung	VE
80117	Metallkasten „Fashion“ mit 12 ganzen Näpfchen Enthaltene Farbtöne:	1
	201 Kadmiumgelb mittel 532 Kobalt Azurblau	
	203 Kadmiumgelb zitron 511 Ultramarin	
	206 Ocker hell 713 Smaragdgrün	
	309 Ockerrot 716 Saftgrün	
	302 Kadmiumrot hell 408 Umber gebrannt	
	319 Karminrot 801 Lampenschwarz	
80118	Metallkasten „Fashion“ mit 21 ganzen Näpfchen Enthaltene Farbtöne:	1
	253 Aureolin 365 Venez. Purpurrot	
	201 Kadmiumgelb mittel 621 Quinacridone Violett	
	228 Indischgelb 513 Phthalohellblau	
	206 Ocker hell 511 Ultramarin	
	216 Goldgelb 508 Kobaltblau	
	315 Orange 524 Indanthrenblau	
	226 Tizianrot 713 Smaragdgrün	
	309 Ockerrot 745 Maigrün	
	302 Kadmiumrot hell 408 Umber gebrannt	
	319 Karminrot 801 Lampenschwarz	
	313 Krapplackrot hell	

Art.-Nr.	Beschreibung	VE
80119	Metallkasten „Bazanova“ mit 21 ganzen Näpfchen Enthaltene Farbtöne:	1
	214 Zitronengelb 365 Venez. Purpurrot	
	203 Kadmiumgelb zitron 323 Rubinrot	
	253 Aureolin 621 Quinacridone Violett	
	201 Kadmiumgelb mittel 613 Ultramarinviolett	
	219 Neapelgelb hell 511 Ultramarin	
	217 Goldgelb dunkel 508 Kobaltblau	
	206 Ocker hell 509 Heliocoelin	
	304 Kadmiumorange 531 Kobalttürkis	
	364 Geranienrot 713 Smaragdgrün	
	313 Krapplackrot hell 801 Lampenschwarz	
	321 Englischrot	
80120	Metallkasten „Fashion“ mit 35 ganzen Näpfchen Enthaltene Farbtöne:	1
	100 Zinkweiß 613 Ultramarinviolett	
	203 Kadmiumgelb zitron 503 Coelinblau Imitat	
	253 Aureolin 532 Kobalt Azurblau	
	201 Kadmiumgelb mittel 509 Heliocoelin	
	219 Neapelgelb hell 508 Kobaltblau	
	206 Ocker hell 511 Ultramarin	
	217 Goldgelb dunkel 524 Indanthrenblau	
	315 Orange 516 Indigo	
	226 Tizianrot 531 Kobalttürkis	
	302 Kadmiumrot hell 713 Smaragdgrün	
	364 Geranienrot 745 Maigrün	
	323 Rubinrot 716 Saftgrün	
	319 Karminrot 405 Siena natur	
	313 Krapplackrot hell 406 Siena gebrannt	
	365 Venez. Purpurrot 408 Umbra gebrannt	
	324 Magenta 801 Lampenschwarz	
	609 Rotviolett 812 Paynes Grau	
	621 Quinacridone Violett	

White Nights™



**White Nights™
Künstler-Aquarellkasten „Metallic & Pastell“**

Die extrafeine russische Künstler-Aquarellfarbe aus der traditionsreichen St. Petersburger Künstlerfarben-Manufaktur gibt es jetzt mit einer ganz speziellen Metallic- und Pastellfarben-Sortierung. 6 beliebte Metallic- und 6 Pastellfarbtöne sind im praktischen White Nights™ Metallkasten enthalten.

Art.-Nr.	Beschreibung	VE
80116	White Nights™ Aquarellkasten „Metallic & Pastell“ Enthaltene Farbtöne:	1
	100 Zinkweiß	961 Silber hell Metallic
	355 Koralle	962 Silber dunkel Metallic
	366 Peonienpink	969 Inkagold Metallic
	625 Lavendel	981 Antikgold Metallic
	735 Minze	963 Bronze Metallic
	255 Düne	964 Kupfer Metallic



**White Nights™
Künstler-Aquarellkasten „letter it out loud“**

Die White Nights™ Sonderedition „letter it out loud“ wurde in Zusammenarbeit mit der Handlettering-Künstlerin Franziska Feistner kreiert. Der Aquarellkasten enthält 12 ganze Näpflchen White Nights™ Feinste Künstler-Aquarellfarbe und einen QR-Code, der zu einem 16-seitigen Online-Guide zum Thema Handlettering mit Aquarellfarben führt.

Art.-Nr.	Beschreibung	VE
80112	Aquarellkasten „letter it out loud“ Enthaltene Farbtöne:	1
	100 Zinkweiß	727 Olivgrün hell
	355 Koralle	725 Olivgrün dunkel
	367 Quarzrosa	255 Düne
	324 Magenta	812 Paynesgrau
	735 Minze	961 Silber hell Metallic
	507 Türkisblau	969 Inkagold Metallic



NEU

White Nights™



80110



80104



80105

White Nights™ Aquarellfarben im Holzkoffer

Die extrafeine russische Künstler-Aquarellfarbe aus der traditionsreichen St. Petersburger Künstlerfarben-Manufaktur ist auch im schönen Holzkoffer lieferbar. Die Kästen enthalten 12, 24 oder 48 ganze Näpfchen (Farbeigenschaften s. Seite 4.4) und zusätzlich einen Kolinsky Aquarellpinsel.

Art.-Nr.	Beschreibung	VE
80110	Holzkoffer mit 12 ganzen Näpfchen + Kolinsky Aquarellpinsel Enthaltene Farbtöne: 203 Kadmiumgelb zitron 513 Phthaloblau 201 Kadmiumgelb mittel 713 Smaragdgrün 218 Lichter Ocker 725 Olivgrün 302 Kadmiumrot hell 418 Umbra natur 319 Kadmiumrot hell 408 Umbra gebrannt 511 Ultramarin 805 Neutralschwarz	1
80104	Holzkoffer mit 24 ganzen Näpfchen + Kolinsky Aquarellpinsel Enthaltene Farbtöne: 203 Kadmiumgelb zitron 713 Smaragdgrün 201 Kadmiumgelb mittel 725 Grün 302 Kadmiumrot hell 218 Gelber Ocker 319 Karminrot hell 321 Englischrot 511 Ultramarin 413 Sepia 513 Phthalohellblau 805 Neutralschwarz 216 Goldgelb 315 Orange 313 Krapplack hell 607 Violett 508 Kobaltblau 516 Indigo 718 Gelbgrün 405 Siena natur 209 Neapelgelb 408 Umbra gebrannt 412 Marsbraun 418 Umbra natur	1

Art.-Nr.	Beschreibung	VE
80105	Holzkoffer mit 48 ganzen Näpfchen + Kolinsky Aquarellpinsel Enthaltene Farbtöne: 203 Kadmiumgelb zitron 713 Smaragdgrün 201 Kadmiumgelb mittel 725 Grün 302 Kadmiumrot hell 218 Gelber Ocker 319 Karminrot hell 321 Englischrot 511 Ultramarin 413 Sepia 513 Phthalohellblau 805 Neutralschwarz 216 Goldgelb 315 Orange 313 Krapplack hell 607 Violett 508 Kobaltblau 516 Indigo 718 Gelbgrün 405 Siena natur 309 Ockerrot 408 Umbra gebrannt 412 Marsbraun 418 Umbra natur 100 Zinkweiß 214 Zitronengelb 215 Gelb 209 Neapelgelb 217 Goldgelb dunkel 304 Kadmiumorange 226 Tizianrot 312 Zinnoberrot 318 Scharlachrot 323 Rubinrot 324 Magenta 325 Bordeauxrot 609 Rotviolett 510 Lackblau 518 Preußischblau 509 Helioceolin 503 Coelinblau Imitat 507 Türkisblau 519 Originalgrün 704 Chromoxydgrün 717 Heliogrün 727 Olivgrün 406 Siena gebrannt 812 Paynes Grau	1



Abbildung in ORIGINAL-GRÖSSE



MIJELLO MISSION GOLD Künstler-Aquarellfarbe

MIJELLO MISSION GOLD ist eine hochentwickelte und cadmiumfreie Künstler-Aquarellfarbe. Durch neu entwickelte Pigmente erhält sie eine besonders hohe Leuchtkraft, Lichtechtheit und Transparenz. Alle Farben besitzen die gleiche Farbbrillanz und Leuchtkraft. Aufgetrocknete Farben können sehr leicht wieder angelöst werden, so dass eine sehr gute Kontrolle über die Farbsättigung möglich ist, was die Anmischzeit verkürzt. Alle **MIJELLO MISSION GOLD** Medien wurden auf die neu entwickelten Pigmente abgestimmt – ohne chemischen Zusätze.

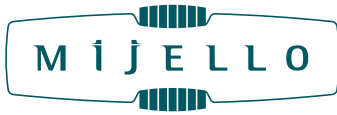
- 126 Farbtöne in 15-ml-Tuben
- 24 Farben in 3/4 Näpfchen
- 26 Farben aus 1-Pigment-Tönen
- Verzicht auf Kobalt- oder Kadmumpigmente
- Verwendung bester Pigmente in höchster Pigmentkonzentrierung
- Optimale Verlaufseigenschaften
- Intensive Leuchtkraft
- Sehr gut anlösbar
- Problemlos mit anderen Farben mischbar
- Überarbeitete Qualität mit verbesserter Lichtechtheit
- Hervorragende Brillanz und Transparenz der Farbe

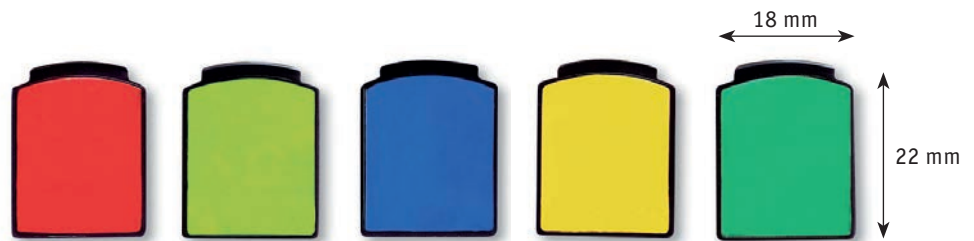

Zeichenerklärung

PG = 1–7 Preisgruppe

Lichtbeständigkeit

- ★★ gute Lichtbeständigkeit
- ★★★ hohe Lichtbeständigkeit
- ★★★★ sehr hohe Lichtbeständigkeit
- ★★★★★ höchste Lichtbeständigkeit

Transparenz

- transparent
- semi-transparent
- halbdeckend
- deckend

Einzelfarben		
Art.-Nr.	Beschreibung	VE
86 + Farbnummer	MIJELLO AQUARELL Tuben à 15 ml	
	PG 1	3
	PG 2	3
	PG 3	3
	PG 4	3
	PG 5	3
	PG 6	3
	PG 7	3
	PG 8	3
87 + Farbnummer	MIJELLO AQUARELL 3/4 Näpfe	
	PG 1	3
	PG 2	3
	PG 3	3
	PG 4	3
	PG 5	3





Farb-nr.	Beschreibung	PG		Napf	Tube
501	Chinesisch Weiß	1	★★★★★	<input checked="" type="checkbox"/>	<input checked="" type="checkbox"/>
507	Titanweiß	3	★★★★★	<input type="checkbox"/>	<input checked="" type="checkbox"/>
527	Neapelgelb	1	★★★★	<input checked="" type="checkbox"/>	<input checked="" type="checkbox"/>
526	Aureolin	3	★★★★	<input checked="" type="checkbox"/>	<input checked="" type="checkbox"/>
521	Zitronengelb	2	★★★★	<input checked="" type="checkbox"/>	<input checked="" type="checkbox"/>
612	Nickel Titangelb	1	★★★★★	<input type="checkbox"/>	<input checked="" type="checkbox"/>
618	Quinophthalonegelb hell	4	★★★★★	<input type="checkbox"/>	<input checked="" type="checkbox"/>
628	Kobaltgelb	8	★★★★★	<input checked="" type="checkbox"/>	<input checked="" type="checkbox"/>
522	Permanent Hellgelb	3	★★★★★	<input type="checkbox"/>	<input checked="" type="checkbox"/>
523	Permanent Tiefgelb	2	★★★★	<input checked="" type="checkbox"/>	<input checked="" type="checkbox"/>
524	Indischgelb	2	★★★★	<input checked="" type="checkbox"/>	<input checked="" type="checkbox"/>
604	Rotorange	2	★★★★★	<input type="checkbox"/>	<input checked="" type="checkbox"/>
605	Neapelgelb dunkel	2	★★★★★	<input checked="" type="checkbox"/>	<input checked="" type="checkbox"/>
600	Grün Gold	4	★★★★★	<input type="checkbox"/>	<input checked="" type="checkbox"/>
613	Gelber Ocker hell	1	★★★★★	<input type="checkbox"/>	<input checked="" type="checkbox"/>
525	Gelb Orange Gamboge	3	★★★★★	<input checked="" type="checkbox"/>	<input checked="" type="checkbox"/>
520	Jaune Brillant Nr. 2	1	★★★★	<input type="checkbox"/>	<input checked="" type="checkbox"/>
528	Jaune Brillant Nr. 1	1	★★★★	<input checked="" type="checkbox"/>	<input checked="" type="checkbox"/>
518	Orangegelb	1	★★★★	<input type="checkbox"/>	<input checked="" type="checkbox"/>
622	Herbstorange	2	★★★★★	<input checked="" type="checkbox"/>	<input checked="" type="checkbox"/>
517	Orange-Rotgelb	1	★★★★	<input checked="" type="checkbox"/>	<input checked="" type="checkbox"/>
516	Zinnoberrot	1	★★★★★	<input checked="" type="checkbox"/>	<input checked="" type="checkbox"/>
575	Scharlachrot	1	★★★★★	<input checked="" type="checkbox"/>	<input checked="" type="checkbox"/>
603	Herbstrot	3	★★★★★	<input type="checkbox"/>	<input checked="" type="checkbox"/>
573	Kirschrot	5	★★★★	<input type="checkbox"/>	<input checked="" type="checkbox"/>
511	Permanent Rot	3	★★★★★	<input type="checkbox"/>	<input checked="" type="checkbox"/>
574	Permanent Tiefrot	2	★★★★★	<input type="checkbox"/>	<input checked="" type="checkbox"/>
619	Quinacridonerot	4	★★★★★	<input checked="" type="checkbox"/>	<input checked="" type="checkbox"/>
620	Burgunderrot	4	★★★★★	<input checked="" type="checkbox"/>	<input checked="" type="checkbox"/>
562	Hellrot	2	★★	<input checked="" type="checkbox"/>	<input checked="" type="checkbox"/>
554	Muschelrosa	2	★★★★★	<input checked="" type="checkbox"/>	<input checked="" type="checkbox"/>
555	Brillantrosa	3	★★★★	<input type="checkbox"/>	<input checked="" type="checkbox"/>
556	Hellrosa	3	★★	<input type="checkbox"/>	<input checked="" type="checkbox"/>
551	Opera Rosa hell	2	★★	<input type="checkbox"/>	<input checked="" type="checkbox"/>
597	Compose Opera Rosa	4	★★★★★	<input type="checkbox"/>	<input checked="" type="checkbox"/>
599	Compose Rose	4	★★★★★	<input type="checkbox"/>	<input checked="" type="checkbox"/>
571	Rubin	2	★★★★★	<input checked="" type="checkbox"/>	<input checked="" type="checkbox"/>
512	Permanent Rosa	5	★★★★★	<input checked="" type="checkbox"/>	<input checked="" type="checkbox"/>
515	Permanent Alizarinkarmin	3	★★★★★	<input checked="" type="checkbox"/>	<input checked="" type="checkbox"/>
519	Permanent Magenta	5	★★★★★	<input type="checkbox"/>	<input checked="" type="checkbox"/>
513	Rosarot	5	★★★★	<input checked="" type="checkbox"/>	<input checked="" type="checkbox"/>
514	Karmin	5	★★★★★	<input type="checkbox"/>	<input checked="" type="checkbox"/>
623	Quinacridoneviolett	4	★★★★★	<input checked="" type="checkbox"/>	<input checked="" type="checkbox"/>

Farb-nr.	Beschreibung	PG		Napf	Tube
552	Rotviolett	3	★★★★★	<input checked="" type="checkbox"/>	<input checked="" type="checkbox"/>
557	Hellviolett	2	★★	<input type="checkbox"/>	<input checked="" type="checkbox"/>
633	Ultramarine Magenta	7	★★★★★	<input checked="" type="checkbox"/>	<input checked="" type="checkbox"/>
591	Violettgrau	1	★★★★★	<input checked="" type="checkbox"/>	<input checked="" type="checkbox"/>
611	Ultramarinviolett dunkel	5	★★★★★	<input checked="" type="checkbox"/>	<input checked="" type="checkbox"/>
558	Lila	1	★★★★★	<input checked="" type="checkbox"/>	<input checked="" type="checkbox"/>
577	Lavendel	2	★★★★★	<input checked="" type="checkbox"/>	<input checked="" type="checkbox"/>
559	Ultramarinviolett	1	★★★★★	<input type="checkbox"/>	<input checked="" type="checkbox"/>
624	Dioxazinviolett	2	★★★	<input type="checkbox"/>	<input checked="" type="checkbox"/>
632	Ultramarinviolett Nr. 2	3	★★★★★	<input checked="" type="checkbox"/>	<input checked="" type="checkbox"/>
592	Schattenviolett	3	★★★★★	<input type="checkbox"/>	<input checked="" type="checkbox"/>
598	Compose Violett	4	★★★★★	<input type="checkbox"/>	<input checked="" type="checkbox"/>
602	Compose Violett dunkel	3	★★★★★	<input type="checkbox"/>	<input checked="" type="checkbox"/>
553	Permanent Violett	4	★★	<input checked="" type="checkbox"/>	<input checked="" type="checkbox"/>
576	Blauviolett	3	★★★★★	<input checked="" type="checkbox"/>	<input checked="" type="checkbox"/>
547	Mijello Blau	5	★★★★★	<input checked="" type="checkbox"/>	<input checked="" type="checkbox"/>
545	Ultramarinblau	2	★★★★★	<input checked="" type="checkbox"/>	<input checked="" type="checkbox"/>
581	Ultramarinblau hell	2	★★★★★	<input type="checkbox"/>	<input checked="" type="checkbox"/>
610	Indanthronblau	5	★★★★★	<input checked="" type="checkbox"/>	<input checked="" type="checkbox"/>
582	Marineblau	2	★★★★★	<input type="checkbox"/>	<input checked="" type="checkbox"/>
544	Preußisch Blau	1	★★★★★	<input checked="" type="checkbox"/>	<input checked="" type="checkbox"/>
542	Kobaltblau	1	★★★★★	<input checked="" type="checkbox"/>	<input checked="" type="checkbox"/>
541	Coelinblau	3	★★★★★	<input checked="" type="checkbox"/>	<input checked="" type="checkbox"/>
549	Kobaltblau Nr.2	4	★★★★★	<input checked="" type="checkbox"/>	<input checked="" type="checkbox"/>
626	Kobaltceruleanblau	6	★★★★★	<input checked="" type="checkbox"/>	<input checked="" type="checkbox"/>
614	Kobaltceruleanblau dkl.	4	★★★★★	<input checked="" type="checkbox"/>	<input checked="" type="checkbox"/>
631	Phthalocyanine Blau	4	★★★★★	<input checked="" type="checkbox"/>	<input checked="" type="checkbox"/>
578	Verditerblau	2	★★★★★	<input checked="" type="checkbox"/>	<input checked="" type="checkbox"/>
580	Blaugrau	1	★★★★★	<input checked="" type="checkbox"/>	<input checked="" type="checkbox"/>
548	Manganblau	1	★★★★★	<input checked="" type="checkbox"/>	<input checked="" type="checkbox"/>
595	Bläuliche Perle	5	★★★★★	<input checked="" type="checkbox"/>	<input checked="" type="checkbox"/>
546	Indigo	2	★★★★★	<input checked="" type="checkbox"/>	<input checked="" type="checkbox"/>
543	Pfauenblau	4	★★★★★	<input checked="" type="checkbox"/>	<input checked="" type="checkbox"/>
609	Grünliches Blau	4	★★★★★	<input checked="" type="checkbox"/>	<input checked="" type="checkbox"/>
538	Türkisblau	2	★★★★★	<input checked="" type="checkbox"/>	<input checked="" type="checkbox"/>
579	Horizontblau	2	★★★★	<input checked="" type="checkbox"/>	<input checked="" type="checkbox"/>
530	Compose Blau	1	★★★★★	<input checked="" type="checkbox"/>	<input checked="" type="checkbox"/>
590	Kobalttürkis	5	★★★★	<input checked="" type="checkbox"/>	<input checked="" type="checkbox"/>
593	Melonengrün	1	★★★★★	<input checked="" type="checkbox"/>	<input checked="" type="checkbox"/>
589	Kobaltgrün	3	★★★★★	<input checked="" type="checkbox"/>	<input checked="" type="checkbox"/>
616	Kobaltgrün dunkel	4	★★★★★	<input type="checkbox"/>	<input checked="" type="checkbox"/>
588	Smaragdgrün	2	★★★★	<input checked="" type="checkbox"/>	<input checked="" type="checkbox"/>
584	Bambusgrün	3	★★★★★	<input type="checkbox"/>	<input checked="" type="checkbox"/>

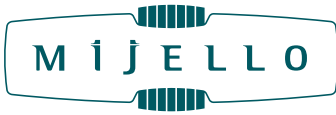

Farb-nr.	Beschreibung	PG	Napf	Tube	
585	Permanent Grün Nr.1	2	★★★★	☑	✓
586	Permanent Grün Nr.2	2	★★★★	☑	✓
587	Blattgrün	2	★★★★	☑	✓
532	Gelbgrün	2	★★★★	☑	✓
535	Hooker's Grün	2	★★★★★	☑	✓
607	Chromoxidgrün	4	★★★★★	☑	✓
536	Viridian	3	★★★★★	☐	✓
539	Preußisch Grün	2	★★★★★	☑	✓
537	Vandyckgrün	4	★★★★★	☑	✓
583	Schattengrün	2	★★★★★	☑	✓
540	Grüngrau	1	★★★★★	☑	✓
596	Gelbliche Perle	5	★★★★★	☑	✓
533	Olivgrün	3	★★★★★	☑	✓
534	Saftgrün	3	★★★★★	☑	✓
531	Grüngelb	3	★★★★	☐	✓
568	Ockergelb Nr. 2	2	★★★★★	☐	✓
561	Ockergelb Nr. 1	1	★★★★★	☐	✓
630	Goldocker	4	★★★★★	☐	✓
621	Brauner Ocker	1	★★★★★	☐	✓
569	Siena Natur	1	★★★★	☐	✓

Farb-nr.	Beschreibung	PG	Napf	Tube	
606	Siena Natur Nr.2	1	★★★★★	☑	✓
529	Goldbraun	2	★★★★	☑	✓
564	Siena gebrannt	3	★★★★★	☑	✓
625	Siena gebrannt Nr. 2	1	★★★★★	☑	✓
629	Siena gebrannt dunkel	2	★★★★★	☑	✓
572	Perylen Marron	5	★★★★★	☑	✓
601	Indischrot	2	★★★★★	☐	✓
565	Rotbraun	4	★★★★★	☐	✓
570	Umbra gebrannt	2	★★★★★	☐	✓
563	Umbra Natur	1	★★★★	☑	✓
566	Vandyckbraun	1	★★★★★	☑	✓
617	Vandyckbraun dunkel	2	★★★★★	☑	✓
567	Sepia	1	★★★★★	☑	✓
505	Grau	2	★★★★★	☐	✓
506	Gelbgrau	1	★★★★★	☐	✓
504	Davy's Grau	1	★★★★	☐	✓
608	Paynes Grau	2	★★★★★	☑	✓
615	Kobaltschwarz	3	★★★★★	☐	✓
503	Neutral Tint	2	★★★★★	☑	✓
502	Elfenbeinschwarz	1	★★★★★	☑	✓



MIJELLO MISSION Gold Aquarellfarben Dot Chart

Die 4 Dot Charts enthalten insgesamt 126 Farbtöne als anlösbare Farbkleckse auf Aquarellpapier. Die Farbmuster können gleich auf der Karte vermalte werden, so dienen die Dot Charts gleichzeitig als hochwertige Farbkarte. Neben Farbnamen und -nummern verfügen sie ebenfalls über Angaben wie Lichtechtheit und Deckkraft.

Art.-Nr.	Beschreibung	VE
86999	MIJELLO MISSION Gold Dot Chart	1



86036

81012

81018

86034

MIJELLO MISSION Gold Aquarellfarben-Sets

Lieferbar in 4 praktischen Set-Varianten: 12 bzw. 18 Farben in 7-ml-Tuben und 34 Farben in 15-ml-Tuben jeweils im stabilem Feinkarton-Etui. Das Set mit 36 Farben in 7-ml-Tuben ist in einer festen Kunststoffbox mit integrierter Farbpalette im Deckel.

Art.-Nr.	Beschreibung	VE
81012	Aquarell-Set mit 12 Tuben x 7 ml Enthaltene Farbtöne: 522 Permanent Hellgelb 512 Permanent Rosa 511 Permanent Rot 553 Permanent Violett 545 Ultramarinblau 544 Preußischblau 536 Viridian 534 Saftgrün 564 Siena gebrannt 561 Ockergelb No.1 517 Orange-Gelbrot 566 Vandyckbraun	1
81018	Aquarell-Set mit 18 Tuben x 7 ml Enthaltene Farbtöne: 501 Chinesischweiß 549 Kobaltblau Nr.2 521 Zitronengelb 545 Ultramarinblau 522 Permanent Hellgelb 533 Olivgrün 523 Permanent Tiefgelb 584 Bambusgrün 517 Orange – Rotgelb 536 Viridian 511 Permanent Rot 561 Ockergelb Nr.1 513 Rosarot 600 Grün Gold 553 Permanent Violett 565 Rotbraun 541 Coelinblau 566 Vandyckbraun	1

Art.-Nr.	Beschreibung	VE
86034	Aquarell-Set mit 34 x 15 ml-Tube Enthaltene Farbtöne: 501 Chinesischweiß 502 Elfenbeinschwarz 511 Permanent Rot 512 Permanent Rosa 513 Rosarot 514 Karmin 516 Zinnoberrot 517 Orange-Gelbrot 518 Gelborange 521 Zitronengelb 522 Permanent Hellgelb 523 Permanent Tiefgelb 532 Gelbgrün 533 Olivgrün 534 Saftgrün 535 Hooker`s Grün 536 Viridian 537 Vandyckgrün 541 Coelinblau 543 Pfauenblau 544 Preußischblau 545 Ultramarinblau 546 Indigo 551 Opera 552 Rotviolett 553 Permanent Violett 556 Hellrosa 561 Ockergelb 562 Hellrot 563 Umbra natur 564 Siena gebrannt 565 Rotbraun 566 Vandyckbraun 567 Sepia	1
86036	Aquarell-Set mit 36 Tuben x 7 ml mit Palette Enthaltene Farbtöne: 501 Chinesischweiß 502 Elfenbeinschwarz 511 Permanent Rot 512 Permanent Rosa 513 Rosarot 514 Karmin 516 Zinnoberrot 517 Orange-Gelbrot 518 Gelborange 521 Zitronengelb 522 Permanent Hellgelb 523 Permanent Tiefgelb 531 Grüngelb 532 Gelbgrün 533 Olivgrün 534 Saftgrün 535 Hooker`s Grün 536 Viridian 537 Vandyckgrün 541 Coelinblau 542 Kobaltblau 543 Pfauenblau 544 Preußischblau 545 Ultramarinblau 546 Indigo 551 Opera 552 Rotviolett 553 Permanent Violett 561 Ockergelb 562 Hellrot 563 Umbra natur 564 Siena gebrannt 565 Rotbraun 566 Vandyckbraun 567 Sepia 570 Umbra gebrannt	1



87024

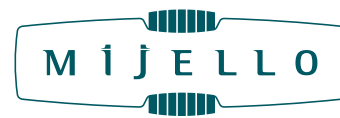

86026



87023

NEU

MIJELLO MISSION Gold Aquarellkästen mit 3/4 Näpfchen

Kästen mit 12 bzw. 24 Aquarellfarben im 3/4-Näpfchen. Für die Herstellung der Mission Gold Aquarellfarben werden beste Künstler-Pigmente in höchster Konzentration verwendet. Alle Farben sind perfekt und kontrolliert miteinander mischbar. Farbkästen aus schlagfestem Kunststoff geliefert. Die 3/4-Näpfchen enthalten 2 ml konzentrierte Aquarellfarbe. Hierfür wird im Herstellungsprozess eine Farbmenge verwendet, die in etwa 5 – 6 ml cremiger Konsistenz entspricht. Für das Füllen der Näpfchen werden die gleichen Mijello MISSION GOLD Künstler-Aquarellfarben verwendet, wie in den Tubenfarben. Die Farben werden in mehreren zeitaufwendigen Trocknungsdurchgängen in die Näpfchen eingefüllt, bis 2 ml konzentrierte Farbe enthalten sind.

MIJELLO MISSION Gold Aquarellfarben-Set, pure Pigmente

Das Set mit 26 Farben enthält leuchtende Aquarellfarben, die ausschließlich aus 1-Pigment-Tönen bestehen und somit höchstmögliche farbliche Reinheit garantieren. Das Karton-Etui enthält 2 Farben à 7-ml-Tube und 24 Farben à 15-ml-Tube.

Art.-Nr.	Beschreibung	VE
86026	Pure Pigment-Set 2 x 7 ml + 24 x 15 ml Enthaltene Farbtöne 7-ml-Tube: 501 Chinesischweiß 502 Elfenbeinschwarz 15-ml-Tube: 521 Zitronengelb 522 Permanent Hellgelb 523 Permanent Tiefgelb 622 Herbstorange 604 Rotorange 574 Permanent Tiefrot 513 Rosarot 512 Permanent Rosa 519 Permanent Magenta 623 Quinacridoneviolett 624 Dioxazinviolett 549 Kobaltblau Nr.2 541 Coelinblau 631 Phthalocyanine Blau 581 Ultramarinblau hell 590 Kobalttürkis 536 Viridian 584 Bambusgrün 616 Kobaltgrün dunkel 600 Grün Gold 568 Ockergelb Nr.2 625 Siena gebrannt Nr. 2 565 Rotbraun 566 Vandyckbraun	1

Art.-Nr.	Beschreibung	VE
87023	Aquarellkasten mit 12 x 3/4 Näpfchen Enthaltene Farbtöne: 521 Zitronengelb 523 Permanent Tiefgelb 604 Rotorange 574 Permanent Tiefrot 519 Permanent Magenta 553 Permanent Violett 541 Coelinblau 581 Ultramarinblau hell 536 Viridian 534 Saftgrün 565 Rotbraun 566 Vandyckbraun	1
87024	Aquarellkasten mit 24 x 3/4 Näpfchen Enthaltene Farbtöne: 501 Chinesischweiß 502 Elfenbeinschwarz 513 Rosarot 514 Karmin 519 Permanent Magenta 521 Zitronengelb 522 Permanent Hellgelb 523 Permanent Tiefgelb 532 Gelbgrün 534 Saftgrün 536 Viridian 541 Coelinblau 543 Pfauenblau 544 Preußischblau 553 Permanent Violett 561 Ockergelb 564 Siena gebrannt 565 Rotbraun 566 Vandyckbraun 574 Permanent Tiefrot 581 Ultramarinblau hell 584 Bambusgrün 600 Grün Gold 604 Rotorange	1

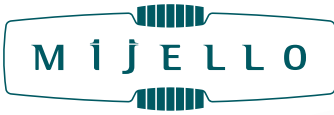

**MIJELLO MISSION
GOLD Aquarellkasten mit 1/2 Näpfchen**

Die hochentwickelte und cadmiumfreie Künstler-Aquarellfarbe gibt es nun auch im bruchsicheren Kunststoffkasten mit 12, 24 und 48 Farbtönen in halben Näpfchen. Die halben Näpfchen entsprechen 1,2 ml konzentrierter MIJELLO Aquarellfarbe. Die 12er- und 24er-Kästen sind mit 1 Mischpalette, der 48er-Kasten mit 2 Mischpaletten ausgestattet, die mittels Metallstift auch seitlich am Kastendeckel befestigt werden können. Somit sind die Kästen gleichermaßen für Links- und Rechtshänder geeignet. Die herausnehmbare Näpfchenhalterung ermöglicht ein einfaches Wechseln der Näpfchen, sodass die Reihenfolge der Farben individuell angepasst werden kann.



Art.-Nr.	Beschreibung	VE
87027	Aquarellkasten mit 12 x 1/2 Näpfchen	1
NEU	Enthaltene Farbtöne:	
	521 Zitronengelb	523 Permanent Tiefgelb
	604 Rotorange	574 Permanent Tiefrot
	519 Permanent Magenta	553 Permanent Violett
	541 Coelinblau	581 Ultramarinblau hell
	536 Viridian	534 Saftgrün
	565 Rotbraun	566 Vandyckbraun
87028	Aquarellkasten mit 24 x 1/2 Näpfchen	1
NEU	Enthaltene Farbtöne:	
	501 Chinesisch Weiß	521 Zitronengelb
	522 Permanent Hellgelb	523 Permanent Tiefgelb
	604 Rotorange	574 Permanent Tiefrot
	513 Rosarot	519 Permanent Magenta
	514 Karmin	553 Permanent Violett
	541 Coelinblau	581 Ultramarinblau hell
	544 Preußisch Blau	543 Pfauenblau
	536 Viridian	584 Bambusgrün
	534 Saftgrün	532 Gelbgrün
	600 Grüngold	561 Ockergelb Nr. 1
	564 Siena gebrannt	565 Rotbraun
	566 Vandyckbraun	502 Elfenbeinschwarz

Art.-Nr.	Beschreibung	VE
87029	Aquarellkasten mit 48 x 1/2 Näpfchen	1
NEU	Enthaltene Farbtöne:	
	501 Chinesisch Weiß	521 Zitronengelb
	618 Quinopthalonegelb hell	523 Permanent Tiefgelb
	518 Orangegelb	604 Rotorange
	574 Permanent Tiefrot	513 Rosarot
	620 Burgunderrot	514 Karmin
	519 Permanent Magenta	552 Rotviolett
	598 Compose Violett	559 Ultramarinviolett
	576 Blauviolett	547 Mijello Blau
	544 Preußisch Blau	610 Indanthrone Blau
	631 Phthaloblau	545 Ultramarinblau
	541 Coelinblau	549 Kobaltblau Nr. 2
	626 Kobaltcoelinblau	546 Indigo
	543 Pfauenblau	539 Preußisch Grün
	537 Vandyckgrün	536 Viridian
	584 Bambusgrün	535 Hookers Grün
	533 Olivgrün	534 Saftgrün
	586 Permanent Grün Nr. 2	585 Permanent Grün Nr. 1
	532 Gelbgrün	587 Blattgrün
	531 Grüngelb	561 Ockergelb Nr. 1
	600 Grüngold	569 Siena natur
	529 Goldbraun	564 Siena gebrannt
	570 Umbra gebrannt	625 Siena gebrannt Nr. 2
	565 Rotbraun	563 Umbra natur
	566 Vandyckbraun	615 Kobaltschwarz

BLOCKX



85515/...
Originalgröße

BLOCKX Aquarellfarben

Künstler-Aquarellfarben von höchster Qualität mit hoher Leuchtkraft und Farbbrillanz. Die Farben werden mit einer modernen Formel hergestellt, die den heutigen Anforderungen entspricht. Dabei werden Bindemitteln aus den besten traditionellen Bestandteilen verwendet. Durch Zugabe von Honig und Gummi Arabicum werden die Aquarellfarben besonders gleitfähig. Extrafeine Aquarellfarben von BLOCKX enthalten nur lichtechteste Pigmente, die sich durch besonders lange Haltbarkeit auszeichnen. Die Pigmente weisen eine Lichtechtheit von 7 bis max. 9 auf der Wollskala auf.



85525/...

72 Farbtöne in
1/2 Näpfchen 18-ml-Großnapf
5-ml-Tuben 15-ml-Tuben

- Lichtechtheit von 7 bis 9 auf der Wollskala
- Optimale Verlaufseigenschaften
- Intensive Leuchtkraft
- Hohe Leuchtkraft
- Natürliches Bindemittel
- Hervorragende Brillanz der Farbe
- Verwendung bester Pigmente

Einzelfarben - Näpfchen		
Art.-Nr.	Beschreibung	VE
85510 + Farbnummer	BLOCKX Aquarell Einzelfarben 1/2 Näpfchen	
	PG 2	1
	PG 3	1
	PG 4	1
Art.-Nr.	Beschreibung	VE
85515 + Farbnummer	BLOCKX Aquarell Einzelfarben 18-ml- Näpfchen	
	PG 2	1
	PG 3	1
	PG 4	1

Einzelfarben - Tuben		
Art.-Nr.	Beschreibung	VE
85525 + Farbnummer	BLOCKX Aquarell Einzelfarben 5-ml-Tuben	
	PG 2	1
	PG 3	1
	PG 4	1
Art.-Nr.	Beschreibung	VE
85535 + Farbnummer	BLOCKX Aquarell Einzelfarben 15-ml- Tuben	
	PG 2	1
	PG 3	1
	PG 4	1



Farbkarte BLOCKX Aquarell

Farbkarte mit 72 Farbproben der BLOCKX Aquarellfarben auf Aquarellpapier. Ideal zum Kennenlernen der extrafeinen BLOCKX Aquarellfarben. Die Farbkleckse lassen sich mit einem feuchten Pinsel auflösen und so auf dem Aquarellpapier Ihrer Wahl testen.

Art.-Nr.	Beschreibung	VE
85566	Farbkarte BLOCKX Aquarell	1

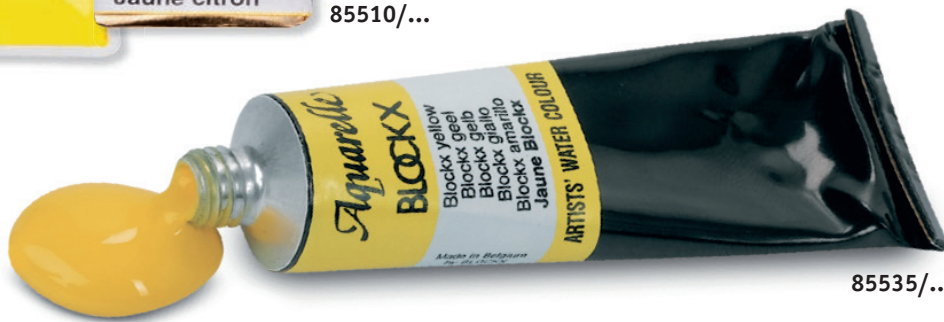

Legende

- transparent
- halbtransparent
- halbdeckend
- deckend
- stark staining
- staining
- granulierend
- stark granulierend
- PG Preisgruppe

Farbnr.	Beschreibung	PG	<input type="checkbox"/>	<input checked="" type="checkbox"/>	<input checked="" type="checkbox"/>	<input type="checkbox"/>	<input type="checkbox"/>
184	Zinkweiß	2	<input checked="" type="checkbox"/>	<input type="checkbox"/>	<input type="checkbox"/>	<input type="checkbox"/>	<input type="checkbox"/>
186	Titanweiß	2	<input checked="" type="checkbox"/>	<input type="checkbox"/>	<input type="checkbox"/>	<input type="checkbox"/>	<input type="checkbox"/>
316	Nickeltitangelb	3	<input checked="" type="checkbox"/>	<input type="checkbox"/>	<input type="checkbox"/>	<input type="checkbox"/>	<input type="checkbox"/>
112	Neapelgelb	2	<input checked="" type="checkbox"/>	<input type="checkbox"/>	<input type="checkbox"/>	<input type="checkbox"/>	<input type="checkbox"/>
314	Zitronengelb	3	<input checked="" type="checkbox"/>	<input type="checkbox"/>	<input checked="" type="checkbox"/>	<input type="checkbox"/>	<input type="checkbox"/>
212	BLOCKX Gelb	2	<input checked="" type="checkbox"/>	<input type="checkbox"/>	<input checked="" type="checkbox"/>	<input type="checkbox"/>	<input type="checkbox"/>
311	Kadmiumgelb Zitron	3	<input checked="" type="checkbox"/>	<input type="checkbox"/>	<input checked="" type="checkbox"/>	<input type="checkbox"/>	<input type="checkbox"/>
313	Primärgelb	3	<input checked="" type="checkbox"/>	<input type="checkbox"/>	<input checked="" type="checkbox"/>	<input type="checkbox"/>	<input type="checkbox"/>
363	Goldgrün	3	<input type="checkbox"/>	<input type="checkbox"/>	<input type="checkbox"/>	<input type="checkbox"/>	<input type="checkbox"/>
114	Neapelgelb rötlich	2	<input checked="" type="checkbox"/>	<input type="checkbox"/>	<input checked="" type="checkbox"/>	<input type="checkbox"/>	<input type="checkbox"/>
317	Indischgelb	3	<input checked="" type="checkbox"/>	<input type="checkbox"/>	<input checked="" type="checkbox"/>	<input type="checkbox"/>	<input type="checkbox"/>
315	Kadmiumgelb mittel	3	<input checked="" type="checkbox"/>	<input type="checkbox"/>	<input checked="" type="checkbox"/>	<input type="checkbox"/>	<input type="checkbox"/>
216	Gummigut	3	<input checked="" type="checkbox"/>	<input type="checkbox"/>	<input checked="" type="checkbox"/>	<input type="checkbox"/>	<input type="checkbox"/>
312	Kadmiumorange	3	<input checked="" type="checkbox"/>	<input type="checkbox"/>	<input checked="" type="checkbox"/>	<input type="checkbox"/>	<input type="checkbox"/>
218	Permanent Orange	3	<input checked="" type="checkbox"/>	<input type="checkbox"/>	<input checked="" type="checkbox"/>	<input type="checkbox"/>	<input type="checkbox"/>
220	Pyrrolo Zinnoberrot	3	<input checked="" type="checkbox"/>	<input type="checkbox"/>	<input checked="" type="checkbox"/>	<input type="checkbox"/>	<input type="checkbox"/>
321	Kadmiumrot Orange	3	<input checked="" type="checkbox"/>	<input type="checkbox"/>	<input checked="" type="checkbox"/>	<input type="checkbox"/>	<input type="checkbox"/>
425	Pyrrolorot	4	<input checked="" type="checkbox"/>	<input type="checkbox"/>	<input type="checkbox"/>	<input type="checkbox"/>	<input type="checkbox"/>
327	BLOCKX Rot	3	<input checked="" type="checkbox"/>	<input type="checkbox"/>	<input checked="" type="checkbox"/>	<input type="checkbox"/>	<input type="checkbox"/>
323	Kadmiumrot	3	<input checked="" type="checkbox"/>	<input type="checkbox"/>	<input checked="" type="checkbox"/>	<input type="checkbox"/>	<input type="checkbox"/>
325	Kadmiumrot dunkel	3	<input checked="" type="checkbox"/>	<input type="checkbox"/>	<input checked="" type="checkbox"/>	<input type="checkbox"/>	<input type="checkbox"/>
326	Quinacridone Rot	3	<input type="checkbox"/>	<input type="checkbox"/>	<input type="checkbox"/>	<input type="checkbox"/>	<input type="checkbox"/>
322	Krapplack Rosa hell	3	<input type="checkbox"/>	<input type="checkbox"/>	<input type="checkbox"/>	<input type="checkbox"/>	<input type="checkbox"/>
324	Krapplack Rosa	3	<input type="checkbox"/>	<input type="checkbox"/>	<input type="checkbox"/>	<input type="checkbox"/>	<input type="checkbox"/>
328	Carmesin Lack	3	<input checked="" type="checkbox"/>	<input type="checkbox"/>	<input type="checkbox"/>	<input type="checkbox"/>	<input type="checkbox"/>
329	Quinacridone Magenta	3	<input type="checkbox"/>	<input type="checkbox"/>	<input type="checkbox"/>	<input type="checkbox"/>	<input type="checkbox"/>
332	Magenta	3	<input type="checkbox"/>	<input type="checkbox"/>	<input type="checkbox"/>	<input type="checkbox"/>	<input type="checkbox"/>
233	Mauve	3	<input checked="" type="checkbox"/>	<input type="checkbox"/>	<input checked="" type="checkbox"/>	<input type="checkbox"/>	<input type="checkbox"/>
235	Manganviolett	3	<input checked="" type="checkbox"/>	<input type="checkbox"/>	<input type="checkbox"/>	<input type="checkbox"/>	<input type="checkbox"/>
431	Kobaltviolett	4	<input type="checkbox"/>	<input type="checkbox"/>	<input type="checkbox"/>	<input type="checkbox"/>	<input type="checkbox"/>
234	Ultramarinviolett	2	<input type="checkbox"/>	<input type="checkbox"/>	<input type="checkbox"/>	<input type="checkbox"/>	<input type="checkbox"/>
453	Colingrau	4	<input checked="" type="checkbox"/>	<input type="checkbox"/>	<input type="checkbox"/>	<input type="checkbox"/>	<input type="checkbox"/>
451	Colinblau	4	<input checked="" type="checkbox"/>	<input type="checkbox"/>	<input type="checkbox"/>	<input type="checkbox"/>	<input type="checkbox"/>
454	Cyanblau	4	<input type="checkbox"/>	<input type="checkbox"/>	<input type="checkbox"/>	<input type="checkbox"/>	<input type="checkbox"/>
452	Kobaltblau	4	<input type="checkbox"/>	<input type="checkbox"/>	<input type="checkbox"/>	<input type="checkbox"/>	<input type="checkbox"/>
455	Kobaltblau dunkel	4	<input type="checkbox"/>	<input type="checkbox"/>	<input type="checkbox"/>	<input type="checkbox"/>	<input type="checkbox"/>

Farbnr.	Beschreibung	PG	<input type="checkbox"/>	<input checked="" type="checkbox"/>	<input checked="" type="checkbox"/>	<input type="checkbox"/>	<input type="checkbox"/>
251	Ultramarin hell	2	<input type="checkbox"/>	<input type="checkbox"/>	<input type="checkbox"/>	<input checked="" type="checkbox"/>	<input type="checkbox"/>
253	Ultramarin dunkel	2	<input type="checkbox"/>	<input type="checkbox"/>	<input type="checkbox"/>	<input checked="" type="checkbox"/>	<input type="checkbox"/>
252	Preußischblau	2	<input checked="" type="checkbox"/>	<input type="checkbox"/>	<input checked="" type="checkbox"/>	<input type="checkbox"/>	<input checked="" type="checkbox"/>
255	Indanthreneblau	3	<input checked="" type="checkbox"/>	<input type="checkbox"/>	<input checked="" type="checkbox"/>	<input type="checkbox"/>	<input checked="" type="checkbox"/>
154	BLOCKX Blau	2	<input type="checkbox"/>	<input type="checkbox"/>	<input type="checkbox"/>	<input checked="" type="checkbox"/>	<input type="checkbox"/>
152	Primärblau	2	<input type="checkbox"/>	<input type="checkbox"/>	<input type="checkbox"/>	<input checked="" type="checkbox"/>	<input type="checkbox"/>
256	Indigo	2	<input checked="" type="checkbox"/>	<input type="checkbox"/>	<input type="checkbox"/>	<input type="checkbox"/>	<input type="checkbox"/>
456	Türkisblau	4	<input checked="" type="checkbox"/>	<input type="checkbox"/>	<input checked="" type="checkbox"/>	<input type="checkbox"/>	<input type="checkbox"/>
463	Türkisgrün	4	<input checked="" type="checkbox"/>	<input type="checkbox"/>	<input type="checkbox"/>	<input type="checkbox"/>	<input type="checkbox"/>
262	Chromoxidgrün	3	<input checked="" type="checkbox"/>	<input type="checkbox"/>	<input checked="" type="checkbox"/>	<input type="checkbox"/>	<input type="checkbox"/>
163	BLOCKX Grün	2	<input type="checkbox"/>	<input type="checkbox"/>	<input type="checkbox"/>	<input checked="" type="checkbox"/>	<input type="checkbox"/>
362	Permanentgrün	3	<input type="checkbox"/>	<input type="checkbox"/>	<input type="checkbox"/>	<input type="checkbox"/>	<input type="checkbox"/>
461	Kobaltgrün	4	<input checked="" type="checkbox"/>	<input type="checkbox"/>	<input type="checkbox"/>	<input type="checkbox"/>	<input type="checkbox"/>
165	Phthalogrün	2	<input type="checkbox"/>	<input type="checkbox"/>	<input type="checkbox"/>	<input checked="" type="checkbox"/>	<input type="checkbox"/>
261	Chromoxidgrün feurig	4	<input type="checkbox"/>	<input type="checkbox"/>	<input type="checkbox"/>	<input type="checkbox"/>	<input type="checkbox"/>
161	Grüne Erde	2	<input type="checkbox"/>	<input type="checkbox"/>	<input type="checkbox"/>	<input type="checkbox"/>	<input type="checkbox"/>
361	Saftgrün	3	<input type="checkbox"/>	<input type="checkbox"/>	<input type="checkbox"/>	<input checked="" type="checkbox"/>	<input type="checkbox"/>
164	Hookersgrün	2	<input checked="" type="checkbox"/>	<input type="checkbox"/>	<input type="checkbox"/>	<input type="checkbox"/>	<input type="checkbox"/>
365	Olivgrün	3	<input type="checkbox"/>	<input type="checkbox"/>	<input type="checkbox"/>	<input type="checkbox"/>	<input type="checkbox"/>
113	Goldocker	2	<input type="checkbox"/>	<input type="checkbox"/>	<input type="checkbox"/>	<input type="checkbox"/>	<input type="checkbox"/>
117	Siena natur	2	<input type="checkbox"/>	<input type="checkbox"/>	<input type="checkbox"/>	<input type="checkbox"/>	<input type="checkbox"/>
111	Gelber Ocker	2	<input checked="" type="checkbox"/>	<input type="checkbox"/>	<input type="checkbox"/>	<input type="checkbox"/>	<input type="checkbox"/>
213	Transparent Marsgelb	2	<input type="checkbox"/>	<input type="checkbox"/>	<input type="checkbox"/>	<input type="checkbox"/>	<input type="checkbox"/>
141	Siena gebrannt hell	2	<input type="checkbox"/>	<input type="checkbox"/>	<input type="checkbox"/>	<input type="checkbox"/>	<input type="checkbox"/>
143	Siena gebrannt dunkel	2	<input type="checkbox"/>	<input type="checkbox"/>	<input type="checkbox"/>	<input checked="" type="checkbox"/>	<input type="checkbox"/>
123	Englischrot	2	<input type="checkbox"/>	<input type="checkbox"/>	<input type="checkbox"/>	<input type="checkbox"/>	<input type="checkbox"/>
121	Venezianisch Rot	2	<input type="checkbox"/>	<input type="checkbox"/>	<input type="checkbox"/>	<input type="checkbox"/>	<input type="checkbox"/>
224	Transparent Marsrot	2	<input type="checkbox"/>	<input type="checkbox"/>	<input type="checkbox"/>	<input checked="" type="checkbox"/>	<input type="checkbox"/>
242	Transparent Marsbraun	2	<input type="checkbox"/>	<input type="checkbox"/>	<input type="checkbox"/>	<input type="checkbox"/>	<input type="checkbox"/>
142	Vandyckbraun	2	<input checked="" type="checkbox"/>	<input type="checkbox"/>	<input type="checkbox"/>	<input type="checkbox"/>	<input type="checkbox"/>
148	Umbragebrannt	2	<input type="checkbox"/>	<input type="checkbox"/>	<input type="checkbox"/>	<input type="checkbox"/>	<input type="checkbox"/>
144	Sepia	2	<input checked="" type="checkbox"/>	<input type="checkbox"/>	<input type="checkbox"/>	<input type="checkbox"/>	<input type="checkbox"/>
177	Neutraltinte	2	<input checked="" type="checkbox"/>	<input type="checkbox"/>	<input checked="" type="checkbox"/>	<input type="checkbox"/>	<input type="checkbox"/>
175	Paynesgrau	2	<input checked="" type="checkbox"/>	<input type="checkbox"/>	<input type="checkbox"/>	<input type="checkbox"/>	<input type="checkbox"/>
171	Elfenbeinschwarz	2	<input checked="" type="checkbox"/>	<input type="checkbox"/>	<input type="checkbox"/>	<input type="checkbox"/>	<input type="checkbox"/>
172	Lampenschwarz	2	<input checked="" type="checkbox"/>	<input type="checkbox"/>	<input type="checkbox"/>	<input type="checkbox"/>	<input type="checkbox"/>

AQUARELLFARBE



85594



85576



85571

NEU

BLOCKX

BLOCKX Aquarellkasten mit halben Näpfchen

Die extrafeinen Aquarellfarben von BLOCKX sind auch in praktischen Metallkästen mit 1/2 Näpfchen erhältlich (Farbeigenschaften s. Seite 4.18).

Art.-Nr.	Beschreibung	VE
85576	Aquarellkasten mit 12 halben Näpfchen Enthaltene Farbtöne: 212 BLOCKX Gelb 152 Primärblau 317 Indischgelb 163 BLOCKX Grün 327 BLOCKX Rot 111 Gelber Ocker 332 Magenta 141 Siena gebrannt hell 253 Ultramarin dunkel 148 Umbra gebrannt 452 Kobaltblau 171 Elfenbeinschwarz	1
85571	Aquarellkasten mit 24 halben Näpfchen Enthaltene Farbtöne: 212 BLOCKX Gelb 452 Kobaltblau 112 Neapelgelb 152 Primärblau 313 Primärgelb 435 Colingrau 317 Indischgelb 261 Chromoxidgrün feurig 218 Permanent Orange 163 BLOCKX Grün 220 Pyrrolo Zinnoberrot 365 Olivgrün 322 Krapplack Rosa hell 111 Gelber Ocker 327 BLOCKX Rot 121 Venezianisch Rot 332 Magenta 141 Siena gebrannt hell 328 Carmesin Lack 148 Umbra gebrannt 234 Ultramarinviolett 175 Paynesgrau 253 Ultramarin dunkel 171 Elfenbeinschwarz	1

Art.-Nr.	Beschreibung	VE
85594	Aquarellkasten mit 36 halben Näpfchen Enthaltene Farbtöne: 316 Nickeltitangelb 177 Neutraltinte 314 Zitronengelb 313 Primär Gelb 311 Kadmiumgelb Zitron 220 Pyrrolo Zinnoberrot 114 Neapelgelb rötlich 327 BLOCKX ROT 216 Gummigutt 328 Carmesin Lack 321 Kadmiumrot Orange 332 Magenta 329 Quinacridone Magenta 234 Ultramarinviolett 235 Manganviolett 453 Cölingrau 154 BLOCKX Blau 452 Kobaltblau 255 Indanthreneblau 152 Primär Blau 256 Indigo 261 Chromoxidgrün feurig 463 Türkisgrün 163 BLOCKX Grün 361 Saftgrün 365 Olivgrün 165 Phthalogrün 111 Gelber Ocker 164 Hookersgrün 141 Siena gebrannt hell 213 Transparent Marsgelb 121 Venezianisch Rot 224 Transparent Marsrot 175 Paynes Grau 144 Sepia 171 Elfenbeinschwarz	1

NEU

BLOCKX



85572



85573

BLOCKX Aquarellkasten mit halben Näpfchen

Die extrafeinen Aquarellfarben von BLOCKX sind auch in praktischen Metallkästen mit 1/2 Näpfchen erhältlich (Farbeigenschaften s. Seite 4.18).

Art.-Nr.	Beschreibung	VE
85572	Aquarellkasten mit 48 halben Näpfchen Enthaltene Farbtöne:	1
184	Zinkweiß	255 Indanthreneblau
186	Titanweiß	252 Preußischblau
314	Zitronengelb	452 Kobaltblau
311	Kadmiumgelb Zitron	152 Primärblau
315	Kadmiumgelb mittel	435 Colingrau
203	BLOCKX Gelb	456 Türkisblau
112	Neapelgelb	463 Türkisgrün
313	Primärgelb	165 Phthalogrün
317	Indischgelb	261 Chromoxidgrün feurig
218	Permanent Orange	163 BLOCKX Grün
312	Kadmiumorange	365 Olivgrün
220	Pyrrolo Zinnoberrot	361 Saftgrün
425	Pyrrolorot	363 Goldgrün
323	Kadmiumrot	111 Gelber Ocker
322	Krapplack Rosa hell	213 Transp. Marsgelb
329	Quinacridone Magenta	224 Transp. Marsrot
327	BLOCKX Rot	242 Transp. Marsbraun
332	Magenta	121 Venezianisch Rot
328	Carmesin Lack	144 Sepia
235	Manganviolett	141 Siena gebrannt hell
233	Mauve	148 Umbra gebrannt
234	Ultramarinviolett	142 Vandykbraun
253	Ultramarin dunkel	175 Paynesgrau
154	BLOCKX Blau	171 Elfenbeinschwarz



BLOCKX Aquarellkasten mit ganzen Näpfchen

Die extrafeinen Aquarellfarben gibt es auch im Metallkasten mit 24 ganzen Näpfchen. (Farbeigenschaften s. Seite 4.18).

Art.-Nr.	Beschreibung	VE
85573	Aquarellkasten mit 24 ganzen Näpfchen Enthaltene Farbtöne:	1
184	Zinkweiß	253 Ultramarin dunkel
311	Kadmiumgelb Zitron	452 Kobaltblau
212	BLOCKX Gelb	453 Colingrau
313	Primärgelb	152 Primärblau
317	Indischgelb	456 Türkisblau
218	Permanent Orange	261 Chromoxidgrün feurig
220	Pyrrolo Zinnoberrot	163 BLOCKX Grün
327	BLOCKX Rot	111 Gelber Ocker
328	Carmesin Lack	141 Siena gebrannt hell
322	Krapplack Rosa hell	121 Venezianisch Rot
329	Quinacridone Magenta	148 Umbra gebrannt
234	Ultramarinviolett	171 Elfenbeinschwarz

BLOCKX

NEU



85596



85575

BLOCKX Schmuck-Aquarellkästen „Emaile“

Die extrafeine BLOCKX Aquarellfarben gibt es auch in hochwertigen Ofen-Emailierten Metallkästen mit 1/2 und 1/1 Näpfchen (Farbeigenschaften siehe Seite 4.18). Die Ofen-Emailierung der Metall-Aquarellkästen garantiert außergewöhnliche Langlebigkeit.

BLOCKX Aquarellkästen „Emaile“ mit 1/2 Näpfchen		
Art.-Nr.	Beschreibung	VE
85575	Aquarellkasten „Emaile“ mit 8 halben Näpfchen Enthaltene Farbtöne: 212 BLOCKX Gelb 253 Ultramarin dunkel 317 Indischgelb 152 Primärblau 425 Pyrrolorot 213 Transp.Marsgelb 329 Quinacridone Magenta 148 Umbra gebrannt	1
85596	Aquarellkasten „Emaile“ mit 12 halben Näpfchen Enthaltene Farbtöne: 212 BLOCKX Gelb 253 Ultramarin dunkel 317 Indischgelb 152 Primärblau 425 Pyrrolorot 213 Transp.Marsgelb 329 Quinacridone Magenta 148 Umbra gebrannt 163 BLOCKX Grün 452 Kobaltblau 171 Elfenbeinschwarz 224 Transparent Marsrot	1
85577	Aquarellkasten „Emaile“ mit 16 halben Näpfchen Enthaltene Farbtöne: 212 BLOCKX gelb 152 Primärblau 317 Indisch gelb 163 Blockx grün 220 Pyrrolo Zinnoberrot 261 Chromoxidgrün feurig 425 Pyrrolorot 111 Gelber Ocker 329 Quinacridone Magenta 213 Transparent Marsgelb 253 Ultramarin dunkel 224 Transparent Marsrot 452 Kobaltblau 148 Umbra gebrannt 453 Colingrau 171 Elfenbeinschwarz	1
85578	Aquarellkasten „Emaile“ mit 24 halben Näpfchen Enthaltene Farbtöne: 212 BLOCKX Gelb 253 Ultramarin dunkel 317 Indischgelb 152 Primärblau 311 Kadmiumgelb Zitron 456 Türkisblau 313 Primärgelb 165 Phthalogrün 218 Permanent Orange 261 Chromoxidgrün feurig 224 Transparent Marsrot 111 Gelber Ocker 220 Pyrrolo Zinnoberrot 121 Venezianisch Rot 425 Pyrrolorot 453 Colingrau 322 Krapplack Rosa hell 213 Transp.Marsgelb 329 Quinacridone Magenta 148 Umbra gebrannt 234 Ultramarinviolett 163 BLOCKX Grün 452 Kobaltblau 171 Elfenbeinschwarz	1



85577



BLOCKX



85578

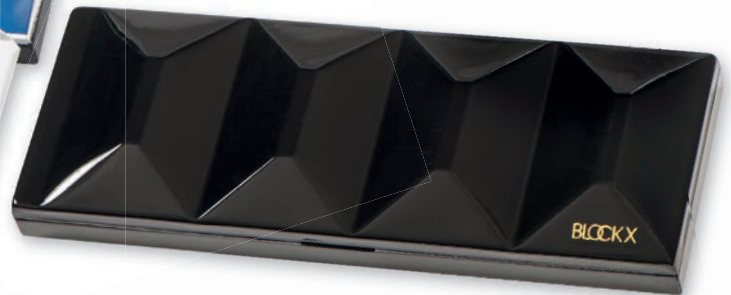

**Kasten mit
ganzen Näpfchen**



85583

BLOCKX Aquarellkasten „Emaillé“ mit 1/1 Näpfchen		
Art.-Nr.	Beschreibung	VE
85583	Aquarellkasten mit 12 ganzen Näpfchen Enthaltene Farbtöne:	1
	212 BLOCKX Gelb	317 Indischgelb
	327 BLOCKX Rot	329 Quinacridone Magenta
	253 Ultramarin dunkel	452 Kobaltblau
	152 Primärblau	163 BLOCKX Grün
	111 Gelber Ocker	141 Siena gebrannt hell
	148 Umbra gebrannt	171 Elfenbeinschwarz



85574

**BLOCKX Mahagoni-Aquarellkasten,
12 x 21-ml-Näpfchen**

Edler Holzkasten aus Mahagoni mit 12 in einen Einsatz gegossenen Aquarell-Näpfchen. Ein Näpfchen entspricht 21 ml Aquarellfarbe. Im Deckel ist ein zusätzlicher Mischeinsatz vorhanden. Außerdem bietet der Kasten noch ausreichend Platz zur Aufbewahrung von Pinseln.

Art.Nr.	Beschreibung	VE
85574	Mahagoni-Aquarellkasten mit 12 x 21-ml-Näpfchen Enthaltene Farbtöne:	1
212	BLOCKX Gelb	453 Colingrau
216	Gummigut	152 Primärblau
425	Pyrrolorot	163 BLOCKX Grün
322	Krapplack Rosa hell	111 Gelber Ocker
329	Quinacridone Magenta	141 Siena gebrannt hell
253	Ultramarin dunkel	148 Umbra gebrannt



85580

**BLOCKX Mahagoni-Aquarellkasten,
16 x 18-ml-Groß-Näpfchen**

Holzkasten aus Mahagoni und 4 Holzeinsätzen gefüllt mit je 4 ganzen 18-ml-Aquarell-Näpfen. (Farbeigenschaften s. Seite 4.18).

Art.Nr.	Beschreibung	VE
85580	Mahagoni-Aquarellkasten mit 16 Groß-Näpfchen Enthaltene Farbtöne:	1
186	Titanweiß	253 Ultramarin dunkel
212	Blockx gelb	452 Kobaltblau
311	Kadmiumgelb Zitron	453 Colingrau
317	Indisch gelb	152 Primärblau
220	Pyrrolo Zinnoberrot	163 Blockx grün
425	Pyrrolorot	213 Transparent Marsgelb
322	Krapplack Rosa hell	224 Transparent Marsrot
329	Quinacridone Magenta	171 Elfenbeinschwarz



85581

BLOCKX Mahagoni-Leerkasten

Edler Leerkasten aus Mahagoni mit 4 Holzeinsätzen, passend für insgesamt 16 BLOCKX 18-ml-Groß-Näpfchen.

Art.Nr.	Beschreibung	VE
85581	Blockx Mahagoni-Leerkasten für 16 x 18-ml-Groß-Näpfchen	1



85584

BLOCKX Aquarellkasten mit 5-ml-Tuben

Extrafeine BLOCKX Aquarellfarbe in 5-ml-Tuben im hochwertigen Metall-Aquarellkasten. Sie enthalten nur lichtechteste Pigmente, die sich durch besonders lange Haltbarkeit auszeichnen und überzeugen mit ihrer hohen Leuchtkraft und Farbbrillanz. Die hochwertigen Pigmente weisen eine Lichtechtheit von 7 bis max. 9 auf der Wollskala auf. Die Ofen-Emaillierung des Metall-Aquarellkasten garantiert außergewöhnliche Langlebigkeit.

Art.-Nr.	Beschreibung	VE
85579	Aquarellkasten „Emaile“ mit 10 x 5-ml-Tuben Enthaltene Farbtöne:	1
	212 BLOCKX Gelb	163 BLOCKX Grün
	317 Indischgelb	111 Gelber Ocker
	329 Quinacridone Magenta	224 Transp. Marsrot
	327 BLOCKX Rot	253 Ultramarin dunkel
	152 Primärblau	148 Umbra gebrannt
85584	Aquarellkasten „Emaile“ mit 15 x 5-ml-Tuben Enthaltene Farbtöne:	1
	212 BLOCKX Gelb	317 Indischgelb
	313 Primärgelb	220 Pyrrolo Zinnoberrot
	329 Quinacridone Magenta	327 BLOCKX Rot
	152 Primärblau	163 BLOCKX Grün
	111 Gelber Ocker	224 Transparent Marsrot
	253 Ultramarin dunkel	148 Umbra gebrannt
	452 Kobaltblau	453 Colinblau
	171 Elfenbeinschwarz	



85579

BLOCKX

NEU



85586



85587



85588



85589

BLOCKX Aquarell-Sets

Die BLOCKX Künstler-Aquarellfarben sind auch in verschiedenen Sets lieferbar. Die Sortierungen enthalten jeweils 6 bzw. 12 Tuben mit 15 ml feinsten Künstler-Aquarellfarbe. (Farbeigenschaften siehe Seite 4.18)

BLOCKX Aquarell-Sets 6 x 15-ml-Tuben		
Art.-Nr.	Beschreibung	VE
85586	BLOCKX Aquarell-Set Grundfarben Enthaltene Farbtöne: 212 BLOCKX Gelb 216 Gummigut 327 BLOCKX Rot 326 Quinacridone Magenta 253 Ultramarinblau dunkel 152 Primärblau	1
85587	BLOCKX Aquarell-Set „Gelbtöne“ Enthaltene Farbtöne: 314 Zitronengelb 212 BLOCKX Gelb 313 Primärgelb 317 Indischgelb 216 Gummigut 218 Permanent Orange	1
85588	BLOCKX Aquarell-Set „Rottöne“ Enthaltene Farbtöne: 220 Pyrrolo Zinnoberrot 425 Pyrrolorot 327 BLOCKX Rot 329 Quinacridone Rot 322 KrapplackRosa hell 328 Carmesin Lac	1
85589	BLOCKX Aquarell-Set „Violettöne“ Enthaltene Farbtöne: 234 Ultramarinviolett 235 Manganviolett 324 Krapplack Rosa 329 Quinacridone Magenta 332 Magenta 233 Mauve	1

BLOCKX Aquarell-Sets 6 x 15-ml-Tuben		
Art.-Nr.	Beschreibung	VE
85590	BLOCKX Aquarell-Set „Blautöne“ Enthaltene Farbtöne: 154 BLOCKX Blau 253 Ultramarin dunkel 256 Indigo 255 Indanthreneblau 252 Preußischblau 152 Primärblau	1
85591	BLOCKX Aquarell-Set „Grüntönen“ Enthaltene Farbtöne: 165 Phthalogrün 163 BLOCKX Grün 261 Chromoxidgrün feurig 363 Goldgrün 361 Saftgrün 365 Olivgrün	1
85592	BLOCKX Aquarell-Set „Kobalttöne“ Enthaltene Farbtöne: 452 Kobaltblau 455 Kobaltblau dunkel 451 Colinblau 453 Colingrau 456 Türkisblau 463 Türkisgrün	1

BLOCKX

NEU



85590



85591



85592



NEU



85593

BLOCKX Aquarell-Sets 12 x 15-ml-Tuben

Art.-Nr.	Beschreibung	VE
85593	Aquarell-Set mit 12 x 15-ml-Tuben Enthaltene Farbtöne:	1
	212 BLOCKX Gelb	216 Gummigut
	425 Pyrrolorot	329 Quinacridone Magenta
	253 Ultramarin dunkel	152 Primärblau
	163 BLOCKX Grün	165 Phthalogrün
	111 Gelber Ocker	143 Siena gebrannt
	148 Umbra gebrannt	171 Elfenbeinschwarz

LEERKÄSTEN

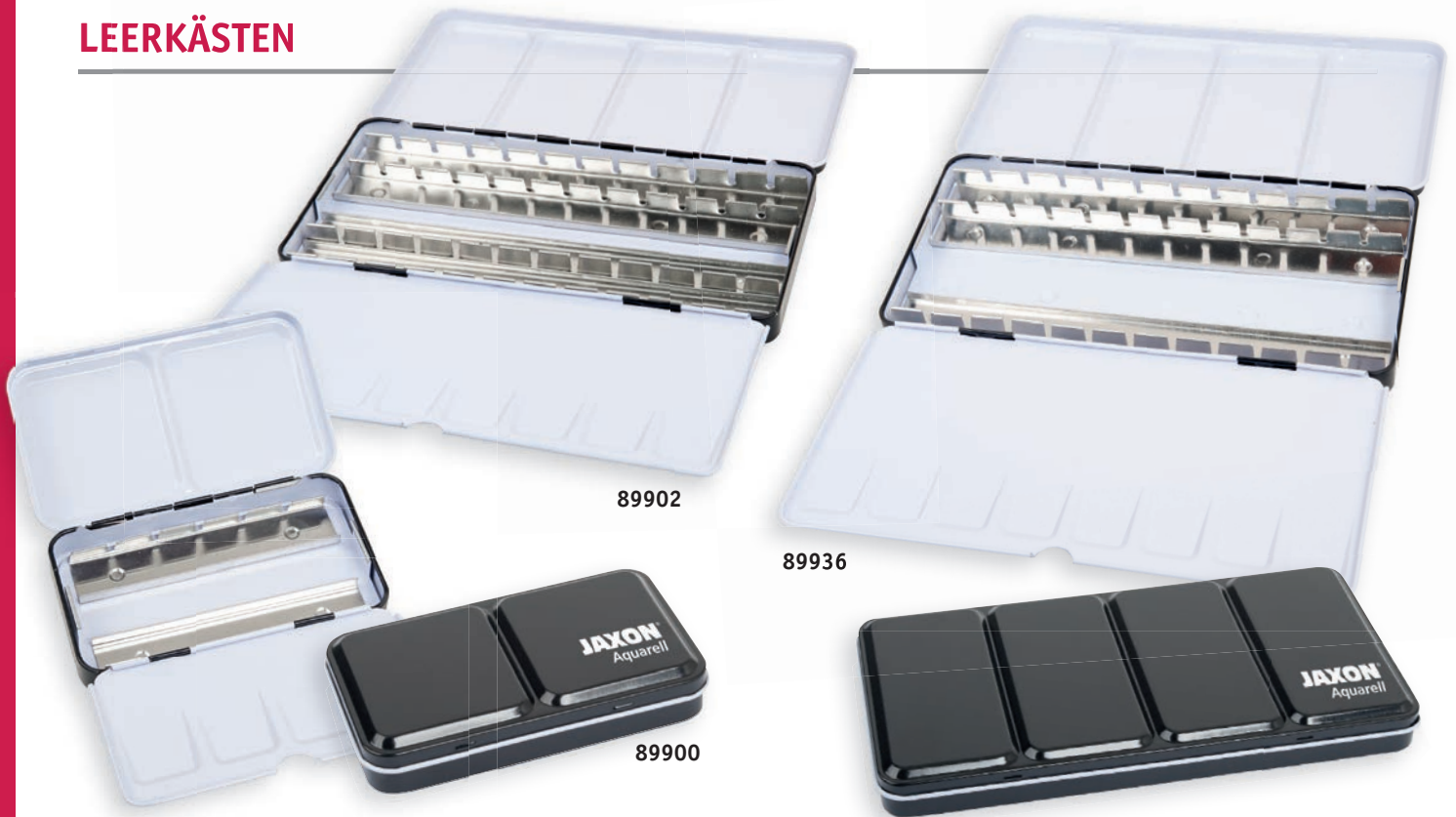

89902

89936

89900



89901



80008

80006

JAXON® Aquarell-Leerkästen

JAXON® Aquarell-Leerkästen für ganze und halbe Näpfchen. Aus robustem Metall. Ideal zum Zusammenstellen eigener Sortimente. Mit ausklappbarer Palette und Daumenring. Die Schienen lassen sich herausnehmen, so dass die im Boden eingearbeiteten Mulden zusätzlich zum Mischen von Farbe verwendet werden können.

Art.-Nr.	Beschreibung	VE
89900	Universal-Leerkasten Metall (für 12 halbe / 6 ganze Näpfchen)	1
89901	Universal-Leerkasten Metall (für 24 halbe / 12 ganze Näpfchen)	1
89836	Universal-Leerkasten Metall (für 36 halbe / 18 ganze Näpfchen)	1
89902	Universal-Leerkasten Metall (für 48 halbe / 24 ganze Näpfchen)	1

Aquarell-Leerkästen

Metallkästen mit matter Oberfläche zur individuellen Bestückung mit Künstler-Aquarellfarben in halben und ganzen Näpfchen. Praktisch, kostengünstig und formschön. Der Leerkasten verfügt zudem über eine Mischpalette und einen Daumenring, der eine unkomplizierte und sichere Verwendung des Aquarellkastens als Palette ermöglicht. Die Schienen lassen sich herausnehmen, so dass die im Boden eingearbeiteten Mulden zusätzlich zum Mischen von Farbe verwendet werden können.

Art.-Nr.	Beschreibung	VE
80006	Universal-Leerkasten Metall (für 12 halbe / 6 ganze Näpfchen) - neutral	1
80007	Universal-Leerkasten Metall (für 24 halbe / 12 ganze Näpfchen) - neutral	1
80009	Universal-Leerkasten Metall (für 36 halbe / 18 ganze Näpfchen) - neutral	1
80008	Universal-Leerkasten Metall (für 48 halbe / 24 ganze Näpfchen) - neutral	1



White Nights™



80123



80107

Abbildung
Deckel



80108



WHITE NIGHTS™ Aquarell-Leerkästen „Fashion“

Die White Nights Aquarellkästen der Serie „Fashion“ sind aus Metall gefertigt. Die Aquarell-Leerkästen für 12 und 21 ganze Näpfchen haben 3 Trennschienen, der Großkasten für 35 ganze Näpfchen enthält 5 Trennschienen. Alle Deckel verfügen über 4 Mischfelder.

Art.-Nr.	Beschreibung	VE
80121	White Nights Aquarellkasten „Fashion“ lila, für 12 ganze Näpfchen	1
80122	White Nights Aquarellkasten „Fashion“ blau, für 12 ganze Näpfchen	1
80123	White Nights Aquarellkasten „Fashion“ blau, für 21 ganze Näpfchen	1
80124	White Nights Aquarellkasten „Fashion“ blau, für 35 ganze Näpfchen	1

WHITE NIGHTS™ Aquarell-Leerkästen

Lieferbar für 12 bzw. 24 ganze Näpfchen der White Nights™ Aquarellfarben. Der Deckel hat 4 Mischfelder. Der Aquarell-Leerkasten für 12 Näpfchen hat 2 Trennschienen, der für 24 Näpfchen verfügt über 4 Trennschienen.

Art.-Nr.	Beschreibung	VE
80107	Aquarellkasten leer für 12 ganze Näpfchen	1
80108	Aquarellkasten leer für 24 ganze Näpfchen	1



HONSELL Aquarellfarben Fächer-Sets

Die Honsel Aquarellfarben-Fächer enthalten alles, was zum Aquarellieren unterwegs benötigt wird: 1 Wassertankpinsel mit Schutzkappe, 1 Schwamm zum Abtupfen des Pinsel und 1 integrierte Mischpalette mit 2 Mulden. Dank der kompakten Fächergröße mit den extraflachen Näpfchen (Größe: ca. 0,1 cm x 1,5 cm x 3 cm) finden die Aquarellfächer in nahezu jeder Tasche Platz und sind somit ideal geeignet für das Urban Sketching oder für Malreisen.



Aquarellfarben Fächer-Sets		
Art.-Nr.	Beschreibung	VE
88997	HONELL Aquarellfächer mit 18 Farben Enthaltene Farbtöne: Weiß Gelborange hell Orangerot Permanentrosa Mauve Olivgrün Coelinblau Preußischblau Siena gebrannt Bienengelb Orange Permanentrot Ultramarinviolett Permanentgrün Viridian (imit.) Pfauenblau Gelber Ocker Elfenbeinschwarz	1
88998	HONELL Aquarellfächer mit 33 Farben Enthaltene Farbtöne (zusätzlich zum 18er-Set): Kadmiumgelb Permanentgelb Mars Violett Ziegelrot Gelbgrün Hooker's Grün hell Franz. Ultramarin Phthaloblau Kadmiumgelb mittel Karmin Indischrot Blattgrün Saftgrün Marineblau Indigo	1
88999	HONELL Aquarellfächer mit 42 Farben Enthaltene Farbtöne (zusätzlich zum 33er-Set): Kadmium Zitronengelb Krapprot Dunkelgrün Malaysiablauf Vandyckbraun Scharlachrot Türkis Türkisblau Umbra natur	1

5

ACRYLFARBE & ZUBEHÖR





AQUATEC Studio Acrylic

Leicht pastose Farbe mit hoher Pigmentierung, schnell trocknend. Die Farbtöne sind untereinander sehr gut mischbar. Erhältlich sind 24 Farbtöne in der 75 ml Tube und 32 Farbtöne in der 200 ml Tube. Titanweiß und Marsschwarz auch in 500 ml lieferbar.

- 32 brillante Farben à 200 ml
- 24 brillante Farben à 75 ml
- Titanweiß & Marsschwarz à 500 ml
- Pastose Konsistenz
- Hohe Lichtbeständigkeit
- Hohe Pigmentierung
- Schnell trocknend
- Seidenglänzend auf trocknend

Einzelfarbe 75-ml-Tube			
Art.-Nr.	Beschreibung	Inhalt	VE
83750 + Farbnummer	AQUATEC Studio Acryl	75 ml	
	PG 1		5
	PG 2		5

Einzelfarbe 200-ml-Tube			
Art.-Nr.	Beschreibung	Inhalt	VE
82 + Farbnummer	AQUATEC Studio Acryl	200 ml	
	PG 1		5
	PG 2		5

Einzelfarbe 500-ml-Tube			
Art.-Nr.	Beschreibung	Inhalt	VE
85710	AQUATEC Studio Acryl Titanweiß	500 ml	1
85630	AQUATEC Studio Acryl Marsschwarz	500 ml	1



Zeichenerklärung

Lichtbeständigkeit

- ★★ hoch
- ★★★ höchste

Farbnr.	Beschreibung	PG	Lichtb.	75 ml	200 ml
710	Titanweiß	1	★★★	✓	✓
100	Zitronengelb	1	★★	✓	✓
120	Kadmiumgelb imit.	1	★★★	✓	✓
130	Indischgelb	1	★★	✓	✓
150	Orange	1	★★	✓	✓
220	Zinnoberrot	1	★★★	✓	✓
230	Kadmiumrot imit.	1	★★★	✓	✓
250	Karmesin	1	★★★		✓
280	Krapprot	1	★★★	✓	✓
240	Permanentrot	1	★★★	✓	✓
300	Violett	1	★★★	✓	✓
330	Phthaloblau	1	★★★		✓
340	Ultramarinblau	1	★★★	✓	✓
350	Coelinblau	1	★★★	✓	✓
360	Königsblau	1	★★★	✓	✓
370	Kobaltblau	1	★★★		✓

Farbnr.	Beschreibung	PG	Lichtb.	75 ml	200 ml
390	Preußischblau	1	★★	✓	✓
420	Permanentgrün hell	1	★★		✓
400	Maigrün	1	★★★	✓	✓
460	Chromoxidgrün	1	★★★		✓
470	Chromoxidgrün feurig	1	★★★	✓	✓
480	Phthalogrün	1	★★★	✓	✓
500	Lichter Ocker	1	★★★	✓	✓
510	Englischrot	1	★★★		✓
610	Paynes Grau	1	★★★	✓	✓
630	Marsschwarz	1	★★★	✓	✓
210	Lachsrosa	1	★★★		✓
800	Gold	2	★★★	✓	✓
810	Silber	2	★★★	✓	✓
520	Siena gebrannt	1	★★★	✓	✓
530	Umbragebrannt	1	★★★	✓	✓
540	Umbratur	1	★★★		✓



48830

AQUATEC Modellierpaste, matt

Matt auf trocknend, haftet auf allen Untergründen.

- Matt auf trocknend
- Haftet auf allen Untergründen
- Kann übermalt werden oder mit Farbe gemischt werden
- Sehr kurze Trocknungszeit



48840

AQUATEC Malgel, glänzend

Glänzendes Acryl Malgel für feine, reliefartige Strukturen und Collagen.

- Transparent und glänzend auf trocknend
- Für feine reliefartige Strukturen und Collagen
- Trocknet transparent und dauerelastisch auf
- Verleiht der Farbe mehr Volumen

Art.-Nr.	Beschreibung	Inhalt	VE
48830	AQUATEC Modellierpaste matt	250 ml	4

Art.-Nr.	Beschreibung	Inhalt	VE
48840	AQUATEC Malgel glänzend	250 ml	4



87100

AQUATEC Gesso

Weißer Grundierung für fast alle festen, textilen, saugfähigen, fettfreien Untergründe für die Öl-, Acryl-, Tempera-, Gouache- und Aquarellmalerei.

- Gleichmäßiger Malgrund
- Reguliert die Saugfähigkeit
- Trocknet wasserfest und dauerelastisch auf
- Nicht gilbend
- Für alle fettfreien Untergründe
- Geeignet für alle Maltechniken

Art.-Nr.	Beschreibung	Inhalt	VE
87100	AQUATEC Gesso weiß	946 ml	1



25300



25331

BALLISTOL Silikonöl

Spezielles Silikonöl, welches perfekt für die angesagte Acryl-Fließtechnik oder auch Pouring-Technik geeignet ist. Direkt in die Farbe gemischt, kommt es zu einer Zellbildung und die Farben vermischen sich nicht mehr untereinander. Je nach Mischungsverhältnis verlaufen die Farben mehr oder minder unkontrolliert. Silikonöl kann ebenfalls direkt auf die noch feuchte Farboberfläche oder auf den Malgrund gegeben werden.

Art.-Nr.	Beschreibung	Inhalt	VE
25331	BALLISTOL Silikonöl	65 ml	1
25300	BALLISTOL Silikonöl-Spray	200 ml	1

6

ÖLFARBE

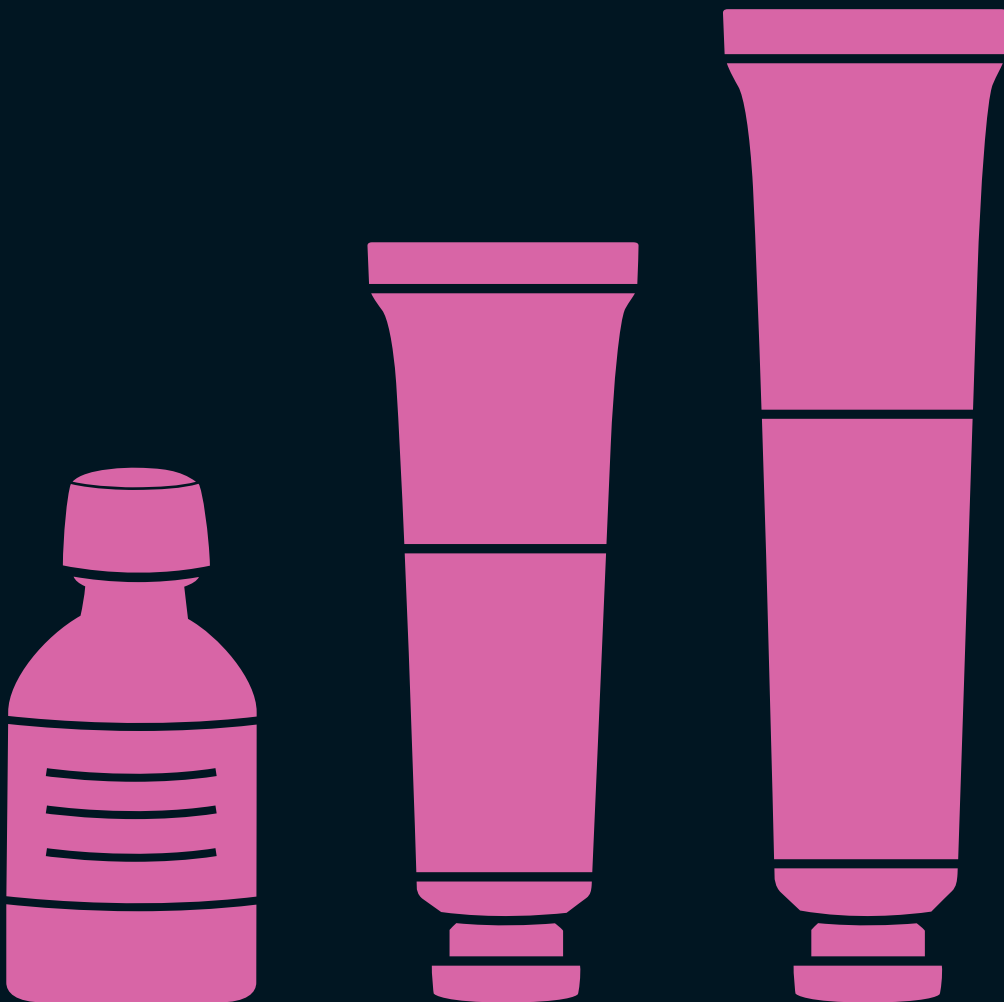

MICHAEL HARDING Artists Oil Colour

Michael Harding Artists Oil Colour steht für höchste Künstlerqualität. Alle Farben sind handgefertigt – teilweise mithilfe „alter“ Handwerkstechniken. Die Ölfarben besitzen eine außerordentlich hohe Brillanz und Leuchtkraft.



- 85 Farben in 40 ml- und 225 ml-Tuben
- Von Hand gefertigt
- Sehr hohe Lichtbeständigkeit
- Höchste Pigmentkonzentration

Einzelfarbe 40 ml-Tube			
Art.-Nr.	Beschreibung	Inhalt	VE
83 + Farbnummer	MICHAEL HARING Ölfarbe	40 ml	
	PG 1		1
	PG 2		1
	PG 3		1
	PG 4		1
	PG 5		1
	PG 6		1
	PG 7		1

Einzelfarbe 225 ml-Tube			
Art.-Nr.	Beschreibung	Inhalt	VE
84 + Farbnummer	MICHAEL HARING Ölfarbe	225 ml	
	PG 1		1
	PG 2		1
	PG 3		1
	PG 4		1
	PG 5		1
	PG 6		1
	PG 7		1



Abbildung in ORIGINALGRÖSSE

MICHAEL HARDING Ölfarbe				
	Farbnr.	Beschreibung	PG	Lichtb.
Titanweiß	101	Titanweiß 1	1	★★★★
	102	Titanweiß 2	1	★★★★
	137	Warmes Weiß	1	★★★★
Titanweiß 3 *	130	Titanweiß 3 *	1	★★★★
	226	Warmes Gelb	2	★★★★
Titanoxid ungebleicht	117	Titanoxid ungebleicht	1	★★★★
	401	Kadmium Zitronengelb	4	★★
Gelb leuchtend	109	Gelb leuchtend	1	★★★★
	501	Aureolin	5	★★★★
Gold Grün	410	Gold Grün	1	★★
	110	Aquagelb	1	★★
Kadmiumgelb	402	Kadmiumgelb	4	★★★★
	203	Indischgelb	2	★★
Neapelgelb	218	Neapelgelb	2	★★★★
	202	Aquagelb tief	2	★★★★
Kadmiumgelb tief	404	Kadmiumgelb tief	4	★★
	403	Kadmium Goldgelb	4	★★★★

MICHAEL HARDING Ölfarbe				
	Farbnr.	Beschreibung	PG	Lichtb.
Indischgelb rötlich	204	Indischgelb rötlich	2	★★
	411	Quinacridon Gold	4	★★★★★
Kadmiumorange	502	Kadmiumorange	5	★★★★
	222	Permanent Orange	2	★★★★
Naptholrot	301	Naptholrot	3	★★★★
	205	Scharlachrot	2	★★★★
Kadmiumrot hell	503	Kadmiumrot hell NEU	5	★★★★
	701	Zinnoberrot	7	★★★★
Crimson Lake	406	Crimson Lake	4	★★★★
	505	Kadmiumrot tief	5	★★★★
Kadmiumrot	504	Kadmiumrot	5	★★★★
	302	Alizarin Purpur	3	★
Quinacridone Rosa	311	Quinacridone Rosa	3	★★
	220	Transparent Oxidrot	2	★★★★
Alizarin Claret	310	Alizarin Claret	3	★
	122	Venezianisch Rot	1	★★★★
Indisch Rot	123	Indisch Rot	1	★★★★

Zeichenerklärung

Lichtbeständigkeit ★ niedrig ★★ gut ★★★ hoch ★★★★ sehr hoch * nur in 225 ml-Tube lieferbar * nur in 40 ml-Tube lieferbar





MICHAEL HARDING Ölfarbe				
	Farbnr.	Beschreibung	PG	Lichtb.
	608	Krapprosa NEU	6	★★
	207	Pink leuchtend	2	★★★★
	303	Magenta	3	★★★★
	601	Kobaltviolett hell	6	★★★★
	309	Amethyst	3	★★★★
	304	Mangan Violett	3	★★★★
	602	Kobaltviolett dunkel	6	★★★★
	208	Ultramarin Violett	2	★★★★
	312	Tiefviolett	3	★★★★
	227	Hell Violett	1	★★★★
	211	Königsblau hell	2	★★★★
	212	Königsblau dunkel	2	★★★★
	114	Phthalocyaninblau	1	★★★★
	702	Lapis Lazuli *	7	★★★★
	603	Coelinblau	6	★★★★
	506	Kobaltblau	5	★★★★
	113	Ultramarinblau	1	★★★★
	209	Phthalocyanineblau tief	2	★★★★
	112	Preußischblau	1	★★
	228	Indigo NEU	2	★★★★★
	513	Kobaltgrünblau	5	★★★★
	210	Phthalocyaninetürkis tief	2	★★★★
	116	Aquagrün leuchtend	1	★★
	215	Permanent Hellgrün	2	★★★★
	216	Smaragdgrün	2	★★★★
	508	Kobaltgrün tief	5	★★★★

MICHAEL HARDING Ölfarbe				
	Farbnr.	Beschreibung	PG	Lichtb.
	511	Viridian	5	★★★★
	115	Grüne Erde	1	★★★★
	305	Chromoxidgrün	3	★★★★
	213	Phthalocyaningrün tief	2	★★★★
	214	Phthalocyanin Gelb-Grün	2	★★★★
	217	Permanent Saftgrün	2	★★★★
	507	Kobalttürkis tief	5	★★★★
	132	Ital. Umbragrün	1	★★★★
	219	Transparent Oxidgelb	2	★★★★
	133	Franz. Ockergelb	1	★★★★
	119	Ockergelb	1	★★★★
	223	Ital. Ockerbraun	2	★★★★
	118	Ockergelb dunkel	1	★★★★
	120	Siena natur	1	★★★★
	224	Transparent Oxidbraun	2	★★★★
	125	Siena gebrannt	1	★★★★
	124	Umbra rötlich	1	★★★★
	126	Umbra gebrannt	1	★★★★
	121	Umbra natur	1	★★★★
	134	Vandyckbraun	1	★★★★
	136	Neutralgrau	1	★★★★
	135	Rebschwarz	1	★★★★
	127	Paynesgrau	1	★★★★
	129	Elfenbeinschwarz	1	★★★★
	128	Lampenschwarz	1	★★★★

Zeichenerklärung

Lichtbeständigkeit ★ niedrig ★★ gut ★★★ hoch ★★★★ sehr hoch * nur in 225 ml-Tube lieferbar * nur in 40 ml-Tube lieferbar



MICHAEL HARDING Ölmalmittel PM1

MICHAEL HARDING Medium PM1 ist ein Mal- und Verdünnungsmittel für Ölfarben, speziell für Untermalungen. Das Medium PM1 erhöht gleichzeitig den Glanz, die Transparenz, die Tiefe und die Schönheit von Ölfarben.

Art.-Nr.	Beschreibung	Inhalt	VE
83803	Ölmalmittel PM1	100 ml	1



83803

MICHAEL HARDING Lasurmedium PM2

MICHAEL HARDING Dammar Glanz-Medium PM2 ist ein traditionelles Öl-Medium, das den Ölfarben Tiefe, Glanz und Transparenz verleiht.

Art.-Nr.	Beschreibung	Inhalt	VE
83804	Lasurmedium PM2	100 ml	1



83804

MICHAEL HARDING Resin-Oil Wax Medium PM3

MICHAEL HARDING Resin-Oil Wax Medium PM3 ist eine weiche Paste für die Ölmalerei, aus gebleichtem, reinem Bienenwachs und ist mit Dammarharz und Leinöl (Standöl) verschmolzen.

Art.-Nr.	Beschreibung	Inhalt	VE
83805	Harz-Öl-WachsmEDIUM PM3	100 ml	1



83805

MICHAEL HARDING Beeswax Paste PM4

MICHAEL HARDING Beeswax Paste PM4 verdickt und erhöht das Volumen der Ölfarbe und erzeugt eine seidenmatte Oberfläche.

Art.-Nr.	Beschreibung	Inhalt	VE
83806	Bienenwachspaste PM4	100 ml	1



83806

MICHAEL HARDING Oleo-Resin Medium PM5

MICHAEL HARDING Oleo-Resin Medium PM5 verstärkt Glanz und Tiefenlicht der Ölfarbe.

Art.-Nr.	Beschreibung	Inhalt	VE
83807	Öl-Harz-Medium PM5	100 ml	1



83807



83808



83801



83802



83810



83811

NEU

MICHAEL HARDING Balsam Resin Glaze Medium PM6

MICHAEL HARDING Balsam Resin Glaze Medium PM6 kann Ölfarben hinzugefügt werden, um Tiefe und Glanz zu verbessern.

Art.-Nr.	Beschreibung	Inhalt	VE
83808	Balsam Resin Glaze Medium PM6	100 ml	1

MICHAEL HARDING Dammar Firnis V1

MICHAEL HARDING Dammar Firnis V1 ist ein Schlussfirnis, der eine dauerhafte Schutzschicht mit feinem Glanz auf der Oberfläche von Ölgemälden schafft.

Art.-Nr.	Beschreibung	Inhalt	VE
83801	Dammar Firnis V1	100 ml	1

MICHAEL HARDING Matt Firnis V2

MICHAEL HARDING Matt Firnis V2 ist ein Schlussfirnis, der eine dauerhafte Schutzschicht mit einem matten Finish auf der Oberfläche von Ölgemälden schafft.

Art.-Nr.	Beschreibung	Inhalt	VE
83802	Matt Firnis V2	100 ml	1

MICHAEL HARDING Acrylgrundierung

Die nichtsaugende Acrylgrundierung von Michael Harding ist bestens einsetzbar für Öl- und Acrylfarben. Ideal geeignet für auf verschiedenen Malgründe. Toxikologisch unbedenklich.

Art.-Nr.	Beschreibung	Inhalt	VE
83810	Acrylgrundierung	500 ml	1
83811	Acrylgrundierung NEU	1000 ml	1

MASTER CLASS Feinste Russische Künstlerölfarbe

Die Künstler-Ölfarben der Reihe „Master-Class“ von Saint-Petersburg sind feinverdünnte Pastenmischungen aus hochwertigen Pigmenten und Bindemitteln, hergestellt auf der Basis von speziell vorbereiteten Ölen. Zu den wichtigsten Bestandteilen der Mischungen gehören die natürlichen Harze, welche die Eigenschaften der Farben positiv beeinflussen. Hervorragende Helligkeit und Farbreinheit sowie eine hohe Lichtbeständigkeit der Ölfarben werden durch die Anwendung hochqualitativer anorganischer (traditioneller „Erdfarben“ sowie synthetischer Kadmium-, Cobalt- und Eisenoxidpigmente) und organischer Hochqualitäts-Pigmente erreicht.

- 98 brillante Farben
- Natürliche Harze
- Hohe Lichtbeständigkeit
- Hohe Lichtbeständigkeit
- Tuben 46 ml

Art.-Nr.	Beschreibung	VE
1104 + Farbnummer	MASTER CLASS Ölfarbe	
	PG 1	1
	PG 2	1
	PG 3	1
	PG 4	1
	PG 5	1

Zeichenerklärung

Lichtbeständigkeit

- ★ niedrig
- ★★ hoch
- ★★★ höchste

Transparenz

- transparent
- halbdeckend
- deckend

Farbnr.	Beschreibung	PG	Lichtbest.	Transparenz
100	Zinc White	1	★★★	<input checked="" type="checkbox"/>
101	Titanium White	1	★★★	<input checked="" type="checkbox"/>
207	Strontium Yellow	2	★	<input checked="" type="checkbox"/>
203	Cadmium Lemon	3	★★	<input checked="" type="checkbox"/>
200	Cadmium Yellow Light	3	★★★	<input checked="" type="checkbox"/>
201	Cadmium Yellow Medium	3	★★★	<input checked="" type="checkbox"/>
202	Cadmium Yellow Deep	3	★★★	<input checked="" type="checkbox"/>
228	Indian Yellow	2	★★	<input type="checkbox"/>
304	Cadmium Orange	3	★★★	<input checked="" type="checkbox"/>
315 <small>NEU</small>	Orange	3	★★★	<input checked="" type="checkbox"/>
333	Naples Rose	1	★★★	<input checked="" type="checkbox"/>
354	Petersburg Rose	2	★★	<input checked="" type="checkbox"/>
353	Coral Pink	2	★★	<input checked="" type="checkbox"/>
312 <small>NEU</small>	Vermilion (HUE)	2	★★	<input checked="" type="checkbox"/>
302	Cadmium Red Light	3	★★★	<input checked="" type="checkbox"/>
311	Shakhnazarskaya Red	2	★★★	<input checked="" type="checkbox"/>
303	Cadmium Red Deep	3	★★★	<input checked="" type="checkbox"/>



130 mm

38 mm

Farbnr.	Beschreibung	PG	Lichtbest.	Transparenz
338	Madder Lake Rose perm.	1	★★	<input type="checkbox"/>
364 <small>NEU</small>	Geranium red	3	★★★	<input checked="" type="checkbox"/>
310 <small>NEU</small>	Thioindigo pink (imit.)	3	★★★	<input checked="" type="checkbox"/>
361 <small>NEU</small>	Quinacridone red	2	★★★	<input checked="" type="checkbox"/>
306	Cadmium Purple	3	★★★	<input checked="" type="checkbox"/>
339	Madder Lake Red perm.	2	★★	<input type="checkbox"/>
601	Caput-Mortuum Deep	2	★★★	<input checked="" type="checkbox"/>
341	Ultramarine Rose	2	★★	<input checked="" type="checkbox"/>
340	Madder Lake Purple perm.	3	★★	<input type="checkbox"/>
365 <small>NEU</small>	Venice purple	3	★★★	<input checked="" type="checkbox"/>
324 <small>NEU</small>	Quinacridone rose	2	★★★	<input checked="" type="checkbox"/>
622 <small>NEU</small>	Quinacridone violet rose	2	★★★	<input checked="" type="checkbox"/>
617	Petersburg Lilac	2	★★	<input checked="" type="checkbox"/>
609 <small>NEU</small>	Quinacridone lilac	2	★★★	<input checked="" type="checkbox"/>
621 <small>NEU</small>	Quinacridone violet	2	★★★	<input checked="" type="checkbox"/>
602	Cobalt Violet Light	4	★★	<input type="checkbox"/>
614	Manganese Violet Light	3	★★★	<input checked="" type="checkbox"/>



Zeichenerklärung

Lichtbeständigkeit

- ★ niedrig
- ★★ hoch
- ★★★ höchste

Transparenz

- transparent
- halbdeckend
- deckend

Farbnr.	Beschreibung	PG			
603	Cobalt Violet Deep	5	★★★	<input checked="" type="checkbox"/>	
613	Ultramarine Violet	2	★★	<input checked="" type="checkbox"/>	
528	Royal Blue	1	★★	<input checked="" type="checkbox"/>	
503	Ceruleum Blue	4	★★★	<input checked="" type="checkbox"/>	
505	Cobalt Blue Medium	4	★★★	<input checked="" type="checkbox"/>	
502	Cobalt Blue Spectral	5	★★★	<input checked="" type="checkbox"/>	
501	Ultramarine Light	2	★★	<input checked="" type="checkbox"/>	
518	Prussian Blue	1	★★	<input checked="" type="checkbox"/>	
521 NEU	Ultramarine Deep	2	★★	<input checked="" type="checkbox"/>	
500	Phthalocyanine Blue	1	★★	<input type="checkbox"/>	
516	Indigo	2	★★	<input checked="" type="checkbox"/>	
527	Turquoise Bluish	1	★★★	<input checked="" type="checkbox"/>	
512 NEU	Celestial blue	2	★★	<input checked="" type="checkbox"/>	
507	Turquoise Blue	2	★★	<input type="checkbox"/>	
708	Chrom Cobalt Bluish-Green	4	★★	<input checked="" type="checkbox"/>	
709	Chromium Cobalt Greenish Blue	4	★★	<input checked="" type="checkbox"/>	
733	Turquoise Greenish	1	★★★	<input checked="" type="checkbox"/>	
732	Malachite Green Light	1	★★★	<input checked="" type="checkbox"/>	
706	Cobalt Green Light	4	★★★	<input checked="" type="checkbox"/>	
745 NEU	May green	3	★★★	<input checked="" type="checkbox"/>	
746 NEU	Vermillion yellow-green	3	★★★	<input checked="" type="checkbox"/>	
257 NEU	Irgazin Yellow	3	★★★	<input type="checkbox"/>	
716	Sap Green	1	★★	<input type="checkbox"/>	
703	Phthalocyanine Green	2	★★	<input type="checkbox"/>	
720	Emerald Green	1	★★	<input checked="" type="checkbox"/>	
737 NEU	English green light	2	★★★	<input checked="" type="checkbox"/>	
738 NEU	English green deep	2	★★★	<input checked="" type="checkbox"/>	
705	Cobalt Green Deep	4	★★★	<input checked="" type="checkbox"/>	
704	Chromium Oxide	2	★★★	<input checked="" type="checkbox"/>	
736	Green Tavush	2	★★★	<input type="checkbox"/>	
701	Viridian	1	★	<input checked="" type="checkbox"/>	
702	Glaukonite	2	★★★	<input type="checkbox"/>	

Farbnr.	Beschreibung	PG			
727	Olive Green	1	★★★	<input checked="" type="checkbox"/>	
700 NEU	Volchonskoite	5	★★★	<input type="checkbox"/>	
715	Araratskaya Green	1	★★	<input type="checkbox"/>	
222	Naples Flesh	1	★★★	<input checked="" type="checkbox"/>	
223	Naples Yellow Pale	2	★★★	<input checked="" type="checkbox"/>	
209	Naples Yellow	2	★★	<input checked="" type="checkbox"/>	
249 NEU	Golden Yellow	1	★★★	<input checked="" type="checkbox"/>	
206	light Ochre	1	★★★	<input checked="" type="checkbox"/>	
218	Yellow Ochre	1	★★★	<input checked="" type="checkbox"/>	
205	Gold Ochre	1	★★★	<input checked="" type="checkbox"/>	
405	Raw Sienna	2	★★★	<input checked="" type="checkbox"/>	
241	Ochre Deep Kotayk	2	★★★	<input checked="" type="checkbox"/>	
204	Transparent Mars Yellow	2	★★★	<input type="checkbox"/>	
308	Transparent Mars Orange	2	★★★	<input type="checkbox"/>	
248 NEU	Orange travertine	2	★★★	<input type="checkbox"/>	
309	Red Ochre	1	★★★	<input checked="" type="checkbox"/>	
406	Burnt Sienna	2	★★★	<input checked="" type="checkbox"/>	
300	English Red	2	★★★	<input checked="" type="checkbox"/>	
357 NEU	Venetian red	1	★★★	<input checked="" type="checkbox"/>	
301	Indian Red	2	★★★	<input checked="" type="checkbox"/>	
402	Mars Brown Light	1	★★★	<input checked="" type="checkbox"/>	
403	Mars Brown Deep	1	★★★	<input checked="" type="checkbox"/>	
404	Transp. Mars Brown Deep	2	★★★	<input type="checkbox"/>	
401	Vandyke Brown	1	★	<input checked="" type="checkbox"/>	
408	Burnt Umber	2	★★★	<input checked="" type="checkbox"/>	
407	Raw Umber Leningrad	2	★★★	<input checked="" type="checkbox"/>	
816	Violet Grey Lory	2	★★★	<input checked="" type="checkbox"/>	
808	Peterburgskaya Grey	2	★★	<input checked="" type="checkbox"/>	
812 NEU	Paynes Grey	1	★★	<input checked="" type="checkbox"/>	
800	Mars Black	2	★★★	<input checked="" type="checkbox"/>	
813	Mars black „Warm“	2	★★★	<input checked="" type="checkbox"/>	
811	Ivory black (hue)	2	★★★	<input checked="" type="checkbox"/>	
801	Lamp Black	1	★★	<input checked="" type="checkbox"/>	



BLOCKX Künstlerölfarbe

Echte und reine BLOCKX Künstlerölfarben - traditionell per Hand hergestellt. Durch Verwendung reiner Pigmente erreicht die BLOCKX Ölfarbe eine sehr hohe Lichtbeständigkeit (Stufe 7 der Wollskala). Sie zeichnen sich durch ihre Ausdrucksstärke, Konsistenz, Brillanz und Lichtechtheit aus. Lieferbar in 35 ml Tuben, 3 Weißtöne darüber hinaus noch in 60 ml und 200 ml Tuben.

BLOCKX

- 86 Farbtöne in 35-ml-Tuben
- 3 Farbtöne in 60-ml-Tuben
- 23 Farbtöne in 200 ml-Tuben
- 3 Weißtöne
- 24 Monopigment-Farbtöne
- Von Hand gefertigt
- 100 % Lichtecht
- Höchste Pigmentkonzentration
- Außerordentliche Brillanz

Einzelfarbe 35 ml-Tube

Art.-Nr.	Beschreibung	Inhalt	VE
40610 + Farbnummer	BLOCKX Ölfarbe	35 ml	
	PG 1		1
	PG 2		1
	PG 3		1
	PG 4		1
	PG 5		1
	PG 6		1
	PG 7		1

Einzelfarbe 60 ml-Tube

Art.-Nr.	Beschreibung	Inhalt	VE
40620 + Farbnummer	BLOCKX Ölfarbe	60 ml	
	PG 1		1

Einzelfarbe 200 ml-Tube

Art.-Nr.	Beschreibung	Inhalt	VE
40625 + Farbnummer	BLOCKX Ölfarbe	200 ml	
	PG 1		1
	PG 2		1
	PG 3		1
	PG 4		1
	PG 5		1
	PG 6		1
	PG 7		1



40625/...

40620/...

40610/...

BLOCKX Künstlerölfarben Farbkarte

Lernen Sie das gesamte BLOCKX Farbspektrum kennen und finden Sie Ihre Lieblingsfarbe. Kräftig, lebendig und im Farbton absolut exakt. Die Farbkarte spiegelt die einzigartige Qualität der BLOCKX Ölfarbe wieder.

Art.-Nr.	Beschreibung	VE
40699	BLOCKX Ölfarben-Farbkarte	1



Art.-Nr.	Beschreibung	Inhalt	VE
40610 + Farbnummer	BLOCKX Ölfarbe	35 ml	1
40620 + Farbnummer	BLOCKX Ölfarbe	60 ml	1
40625 + Farbnummer	BLOCKX Ölfarbe	200 ml	1

Zeichenerklärung

- Transparent
- Semi-Transparent
- Opaque
- Monopigment

BLOCKX

Farb-nr.	Beschreibung	PG	35-ml	60-ml	200-ml
084	Zinkweiß	1	✓	✓	✓
086	Titanweiß	1	✓	✓	✓
087	Titanzinkweiß	1	✓	✓	✓
213	Brillantgelb hell	3	■	✓	
512	Nickeltitangelb	5	■ ◆	✓	
413	Barytgelb	3	■ ◆	✓	
215	Brillantgelb dunkel	4	■	✓	
411	Neapelgelb	3	■	✓	✓
510	Primärgelb	4	□ ◆	✓	✓
612	Zitronengelb	6	■ ◆	✓	
711	Kadmiumgelb zitron	5	■	✓	
713	Kadmium hell	5	■ ◆	✓	✓
715	Kadmium mittel	5	■ ◆	✓	
913	Aureolin	6	□	✓	
511	Indischgelb	4	□	✓	
412	Neapelgelb rötlich	3	■	✓	
717	Kadmium dunkel	5	■	✓	
811	Kadmiumorange	6	■	✓	
521	Vermillon pyrrole	4	■ ◆	✓	✓
821	Kadmiumrot-orange	6	■	✓	
726	Pyrrorot	5	■ ◆	✓	
823	Kadmiumrot	6	■ ◆	✓	✓
825	Kadmiumrot dunkel	6	■	✓	
426	Kapuziengelb hell	2	■	✓	
428	Kapuziengelb dunkel	3	■	✓	
425	Rosalack	3	□	✓	
427	Karmesinlack	3	□ ◆	✓	✓
421	Krapplack Hellrosa	3	□ ◆	✓	
429	Karmin	3	□	✓	
433	Magenta	3	□ ◆	✓	✓
931	Kobaltviolett	7	□	✓	
933	Kobaltviolett dunkel	7	■	✓	
531	Manganviolett	5	■	✓	
231	Ultramarinviolett	3	□	✓	
651	Coelinblau	6	■ ◆	✓	✓
550	Manganblau	4	□	✓	
451	Sèvresblau	2	■	✓	
652	Kobaltblau	6	□ ◆	✓	✓
655	Türkisblau	6	■	✓	
455	Primärblau	3	■ ◆	✓	
553	BLOCKX-Blau	4	□ ◆	✓	✓
653	Kobaltblau dunkel	6	■	✓	
251	Ultramarin hell	2	□	✓	

Farb-nr.	Beschreibung	PG	35-ml	60-ml	200-ml
253	Ultramarinblau dunkel	2	□ ◆	✓	✓
255	Indigo	2	■	✓	
757	Indanthrenblau	5	■ ◆	✓	
431	Dioxazine Malve	3	■	✓	
663	Türkisgrün	6	■ ◆	✓	
862	Smaragdgrün	7	□ ◆	✓	✓
562	Goldgrün	4	□	✓	
763	Kadmiumgrün hell	5	■	✓	
463	Mischgrün hell	6	■	✓	
661	Kobaltgrün hell	6	■ ◆	✓	
464	Veronesergrün	4	■	✓	
765	Kadmiumgrün dunkel	5	■	✓	
462	Sevresgrün	4	■	✓	
563	BLOCKX-Grün	4	□ ◆	✓	
565	Phthalogrün	5	□ ◆	✓	
163	Zinnobergrün	1	■	✓	✓
561	Lamorinieregrün	5	■ ◆	✓	
161	Grüne Erde	1	■	✓	
111	Lichter Ocker attisch	1	■	✓	✓
113	Goldocker	1	■	✓	
217	Marsgelb transp.	2	□	✓	
146	Braunocker matt	2	■	✓	
117	Siena natur	1	■	✓	
311	Marsgelb	2	■	✓	
141	Siena gebrannt hell	1	■	✓	
145	Braunocker	1	■	✓	
313	Marsgelb-orange	2	■	✓	
121	Venezianischrot	1	■	✓	
123	Englischrot	1	■	✓	
321	Marsrot	2	■	✓	
331	Marsviolett	2	■	✓	
143	Siena dunkel	1	■	✓	✓
341	Marsbraun	2	■	✓	
221	Marsrot transp.	2	□	✓	
243	Marsbraun transp.	3	□	✓	
148	Umbra gebrannt	1	■	✓	✓
441	Lasur-Braun	4	■	✓	
147	Kasslerbraun	2	■	✓	✓
273	Warmgrau	2	■	✓	
271	Paynes Grau	1	■	✓	
171	Elfenbeinschwarz	1	■	✓	✓
173	Rebschwarz	1	■	✓	
375	Marsschwarz	1	■	✓	✓

BLOCKX



BLOCKX Künstlerölfarben-Sets

Die BLOCKX Künstlerölfarben sind auch in verschiedenen Sets lieferbar. Die Sortierungen enthalten jeweils 6 Tuben mit 20 ml feinsten Künstlerölfarbe (Farbeigenschaften s. Seite 6.7-6.8).

Art.Nr.	Beschreibung	VE
40643	BLOCKX Künstlerölfarben-Set „Einführung“ Enthaltene Farbtöne: 086 Titanweiß 563 Blockxgrün 143 Siena dunkel 711 Kadmiungelb zitron 253 Ultramarinblau dkl. 823 Kadmiurot	1/6
40644	BLOCKX Künstlerölfarben-Set „Primärfarben“ Enthaltene Farbtöne: 253 Ultramarinblau dkl. 511 Indischgelb 429 Karmin 711 Kadmiungelb zitron 455 Primärblau 823 Kadmiurot	1/6
40645	BLOCKX Künstlerölfarben-Set „Erdfarbtöne“ Enthaltene Farbtöne: 113 Goldocker 147 Kasslerbraun 121 Venezianischrot 148 Umbra gebrannt 141 Siena gebrannt hell 161 Grüne Erde	1/6

Art.Nr.	Beschreibung	VE
40646	BLOCKX Künstlerölfarben-Set „Mars-Farbtöne“ Enthaltene Farbtöne: 311 Marsgelb 331 Marsviolett 313 Marsgelb-orange 341 Marsbraun 321 Marsrot 375 Marsschwarz	1/6
40647	BLOCKX Künstlerölfarben-Set „Kadmium-Farbtöne“ Enthaltene Farbtöne: 711 Kadmiungelb zitron 821 Kadmiurot-orange 713 Kadmium hell 823 Kadmiurot 811 Kadmiuorange 825 Kadmiurot dkl.	1/6
40648	BLOCKX Künstlerölfarben-Set „Kobalt“ Enthaltene Farbtöne: 651 Coelinblau 655 Türkisblau 652 Kobaltblau 661 Kobaltgrün hell 653 Kobaltblau dunkel 663 Türkisgrün	1/6

BLOCKX



40649



40651



40650



40652

BLOCKX Künstlerölfarben Monopigment-Sets

Die BLOCKX Künstlerölfarben mit Monopigmenten gibt es in 4 Sortierungen mit jeweils 6 Tuben à 20 ml Künstlerölfarbe. Die Sets enthalten ausschließlich Einpigment Farbtöne (Farbeigenschaften s. Seite 6.7-6.8)

Art.Nr.	Beschreibung	VE
40649	BLOCKX Künstlerölfarben-Set „Monopigment Blautöne“ Enthaltene Farbtöne:	1 / 6
	253 Ultramarinblau dkl. 651 Coelinblau 455 Primärblau 652 Kobaltblau 553 BLOCKX Blau 757 Indanthrenblau	
40650	BLOCKX Künstlerölfarben-Set „Monopigment Rottöne“ Enthaltene Farbtöne:	1 / 6
	421 Krapplack Hellrosa 521 Vermillon pyrrole 427 Karmesinlack 726 Pyrrolrot 433 Magenta 823 Kadmiumrot	

Art.Nr.	Beschreibung	VE
40651	BLOCKX Künstlerölfarben-Set „Monopigment Gelbtöne“ Enthaltene Farbtöne:	1 / 6
	413 Barytgelb 612 Zitronengelb 510 Primärgelb 713 Kadmium hell 512 Nickeltitangelb 715 Kadmium mittel	
40652	BLOCKX Künstlerölfarben-Set „Monopigment Grüntöne“ Enthaltene Farbtöne:	1 / 6
	561 Lamorinieregrün 661 Kobaltgrün hell 563 BLOCKX Grün 663 Türkisgrün 565 Phthalogrün 862 Smaragdgrün	

BLOCKX Schlussfirnis

Zum Auftragen auf das komplett durchgetrocknete Gemälde. Das glänzende Schlussfirnis trocknet schnell und hinterlässt einen widerstandsfähigen Film auf der Oberfläche des Gemäldes. Auf Basis von farblosem Harz. Terpentinöl dient dem Schlussfirnis als einziges Verdünnungsmittel.

Art.-Nr.	Beschreibung	Inhalt	VE
40617	Schlussfirnis	125 ml	1
40618	Schlussfirnis	250 ml	1
40619	Schlussfirnis	500 ml	1



BLOCKX Retuschierfirnis

Gibt Ölgemälden zeitweiligen Schutz und lässt sich zum Auffrischen von verblassten, matten Stellen einsetzen. Ein farbloses Zwischenfirnis, nicht gilbend und schnell trocknend.

Art.-Nr.	Beschreibung	Inhalt	VE
40620	Retuschierfirnis	125 ml	1
40621	Retuschierfirnis	250 ml	1
40622	Retuschierfirnis	500 ml	1



BLOCKX schnelltrocknendes Ölmalmittel

Ein Trocknungsbeschleuniger für Ölfarben. Das BLOCKX-Medium ist ein Farbmedium, das dank der Zugabe von Sikkativ schneller trocknet. Es erhöht die Transparenz und Fließfähigkeit von Ölfarben und verkürzt gleichzeitig die Trocknungszeit.

Art.-Nr.	Beschreibung	Inhalt	VE
40626	Schnelltrocknendes Ölmalmittel	125 ml	1
40627	Schnelltrocknendes Ölmalmittel	250 ml	1
40628	Schnelltrocknendes Ölmalmittel	500 ml	1



BLOCKX Ölmalmittel

Ideal zum Verdünnen von Ölfarben. Es schützt die Farbpigmente, indem sie mit Harz beschichtet werden und erhöht die Langlebigkeit und die Elastizität des Farbfilms. Gleichzeitig verzögert das Malmittel die Trocknung der Ölfarbe um Risse zu verhindern.

Art.-Nr.	Beschreibung	Inhalt	VE
40623	Ölmalmittel	125 ml	1
40624	Ölmalmittel	250 ml	1
40625	Ölmalmittel	500 ml	1



BLOCKX



40633

40634

40635

BLOCKX Leinöl gereinigt

Sehr transparent, mit der Tendenz, im Laufe der Zeit zu vergilben. Ideal zur Verwendung von Farben, die nicht vergilben wie Gelb, Rot, Grün, Erdfarben und Schwarz. Trocknet schneller als andere Öle. Eine Überdosierung sollte vermieden werden.

Art.-Nr.	Beschreibung	Inhalt	VE
40633	Leinöl gereinigt	125 ml	1
40634	Leinöl gereinigt	250 ml	1
40635	Leinöl gereinigt	500 ml	1



40636

40637

40638

BLOCKX Polymerisiertes Leinöl (Standöl)

Mit diesem Malmittel lassen sich Pinselspuren beträchtlich verringern und dünne Pinselstriche malen. Gleichzeitig verstärkt das Standöl den Glanz, macht die Ölfarben fließfähiger und eignet sich daher gut für Lasurtechniken. Nach dem Trocknen vergilbt der gebildete Film nicht und ist sehr widerstandsfähig.

Art.-Nr.	Beschreibung	Inhalt	VE
40636	Polymerisiertes Leinöl (Standöl)	125 ml	1
40637	Polymerisiertes Leinöl (Standöl)	250 ml	1
40638	Polymerisiertes Leinöl (Standöl)	500 ml	1



40639

40640

40641

BLOCKX Mohnöl

Aus Mohnsamen gewonnenes Öl, ist heller und weniger gilbend als Leinöle. Ideal zur Anreicherung von weißen und hellen Pigmenten. Trocknet langsamer als Leinöle und Safloröle. Mohnölfarben sind "kurz" und "buttrig". Sparsam verwenden.

Art.-Nr.	Beschreibung	Inhalt	VE
40639	Mohnöl	125 ml	1
40640	Mohnöl	250 ml	1
40641	Mohnöl	500 ml	1



BLOCKX

BLOCKX Künstler-Pigmente

BLOCKX Künstler-Pigmente sind reine, lichtechte Pigmente von höchster Qualität. Die Pigmente werden in allen BLOCKX Öl-, Aquarell- und Pastellfarben verwendet. Alle Farbtöne haben eine Lichtechtheit auf der Wollskala von mindestens 7 von 8.

- 70 Farbtöne
- Ausgezeichnete Künstlerqualität
- Kraftvolle und leuchtende Farben
- Exzellente Lichtechtheit nach ASTM
- Lichtechtheit 7

Einzelfarbe		
Art.-Nr.	Beschreibung	VE
40660 + Farbnummer	BLOCKX Künstler-Pigmente	
	PG 1	1
	PG 2	1
	PG 3	1
	PG 4	1
	PG 5	1
	PG 6	1
	PG 7	1
	PG 8	1



40660-046

Farbnummer	Beschreibung	Inhalt	PG
023	Titanweiß	100 g	2
022	Zinkweiß	70 g	2
035	Barytgelb	70 g	2
068	Nickeltitangelb	80 g	4
063	Benzimidazolgelb	15 g	3
096	Hansagelb	25 g	3
016	Kadmiumgelb Zitrone	85 g	4
033	Kadmiumgelb hell	85 g	4
060	Bismuthgelb	75 g	6
052	Kobaltgelb Aureolin	65 g	7
017	Kadmiumgelb mittel	85 g	4
097	Hansagelb dunkel	30 g	2
032	Kadmiumorange	85 g	3
094	Benzimidazolorange	25 g	4

Farbnummer	Beschreibung	Inhalt	PG
019	Kadmiumrot-orange	60 g	4
057	Pyrroloscharlachrot	30 g	6
061	Pyrrlozinnober	30 g	4
020	Kadmiumrot	60 g	5
073	Quinacridone Rosa	30 g	5
079	Pyrrlorot	45 g	4
098	Quinacridone Scharlachrot	30 g	4
078	Quinacridone Rosa hell	30 g	5
054	Kadmiumpurpurrot	75 g	5
036	Marsgelb	80 g	2
039	Engischrot	80 g	1
025	Marsgelb orange	45 g	1
041	Marsrot	85 g	2
026	Venetianrot	80 g	1

BLOCKX



BLOCKX Künstler-Pigmente

Art.-Nr.	Beschreibung	VE
40660 + Farbnummer	BLOCKX Künstler-Pigmente	1

Farbnummer	Beschreibung	Inhalt	PG
062	Pyrrolo Rubinrot	30 g	5
100	Quinacridone Magentarot	25 g	4
031	Quinacridone Magentarosa	30 g	5
007	Marsviolett	100 g	2
046	Ultramarin Violett	45 g	2
013	Kobaltviolett	75 g	8
070	Kobaltviolett dunkel	70 g	8
071	Manganviolett	50 g	3
058	Dioxazinviolett	35 g	5
014	Coelinblau	50 g	5
077	Coelinblaugrau	90 g	7
015	Kobaltblau	80 g	6
064	Kobaltblau dunkel	80 g	7
069	Kobaltblau Türkis	100 g	6
027	Ultramarin dunkel	50 g	1
006	Ultramarinblau hell	50 g	2
059	Phthaloblau (Grüntön)	35 g	3
010	Phthaloblau (Rotton)	35 g	3
099	Preußischblau	12 g	1
056	Indanthrenblau	30 g	5
055	Grüne Erde	70 g	1

Farbnummer	Beschreibung	Inhalt	PG
018	Chromoxidhydratgrün	50 g	8
074	Kobaltgrün	80 g	6
011	Phthalogrün (Blauton)	45 g	3
095	Türkisgrün	100 g	7
076	Phthalogrün	60 g	5
045	Chromoxidgrün	90 g	3
001	Gelber Ocker	50 g	1
038	Goldocker	55 g	1
037	Braunocker mittel	80 g	1
053	Marsbraun	60 g	1
042	Umbra gebrannt	70 g	1
066	Transparent Marsgelb	50 g	2
003	Siena gebrannt	70 g	1
040	Indischrot	90 g	1
067	Transparent Marsrot	60 g	2
004	Casserbraun	50 g	1
065	Transparent Marsbraun	70 g	4
005	Elfenbeinschwarz	60 g	2
081	Lampenschwarz	20 g	1
072	Marsschwarz	90 g	1
024	Rebschwarz	70 g	1



7

MALGRÜNDE

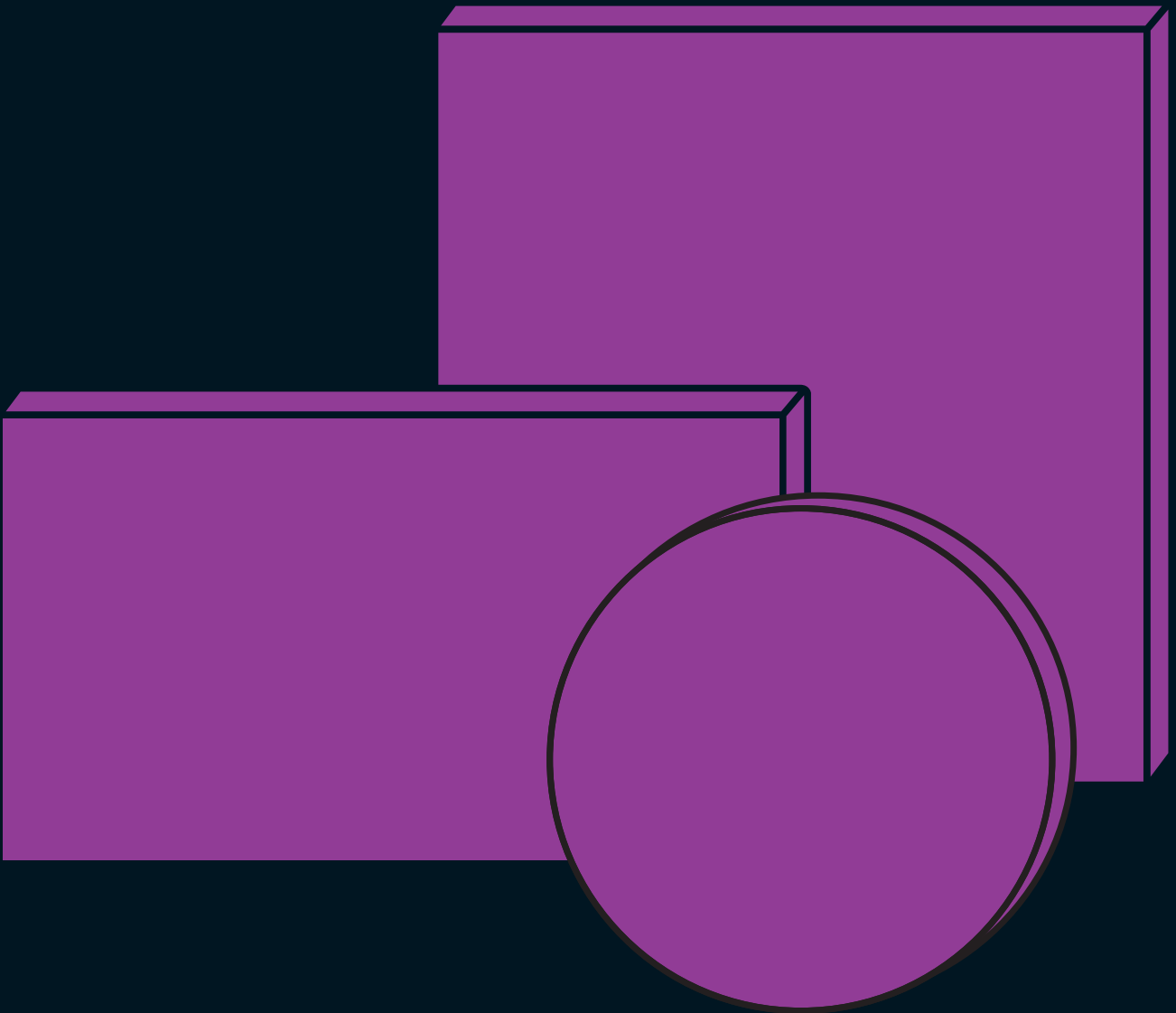



**COTTON
TOP 400**



- 100 % Baumwolle
- 400 g/m², mittlere Struktur
- Rückseitig geklammert
- 3-fach grundiert
- Leistenprofil: 20 x 55 mm
- Leisten aus Kiefernholz



Abbildung in ORIGINAL-GRÖSSE

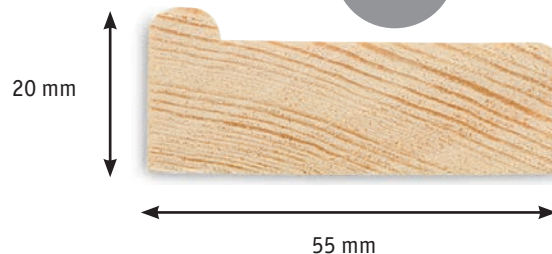

HONSELL Cotton Top 400			
Art.-Nr.	Format	Verstrebung	VE
Rechteckige Formate			
13423	20 x 30 cm		1/2
13434	30 x 40 cm		1/2
13450	40 x 50 cm		1/2
13460	40 x 60 cm		1/2
13480	40 x 80 cm		1/2
13410	40 x 100 cm		1/2
13560	50 x 60 cm		1/2
13570	50 x 70 cm		1/2
13580	50 x 80 cm		1/2
13510	50 x 100 cm		1/2
13670	60 x 70 cm		1/2
13680	60 x 80 cm		1/2
13690	60 x 90 cm		1/2
13780	70 x 80 cm		1/2
13710	70 x 100 cm		1/2
13720	70 x 120 cm		1/2
13810	80 x 100 cm		1/2
13812	80 x 120 cm		1/2
13102	100 x 120 cm		1/2
13114	100 x 140 cm		1/2
13105	100 x 150 cm		1/2
13106	100 x 160 cm		1/2
13120	100 x 200 cm		1/2
13125	120 x 150 cm		1/2

HONSELL COTTON TOP 400 Keilrahmen

Der schwere, stabile Profi-Keilrahmen ist mit einem 400 g/m² kräftigem Baumwolltuch bespannt, das eine sehr gute Festigkeit garantiert. Die 3-fach Grundierung verhindert das Einsaugen der Farbe in das Maltuch. Der Cotton TOP 400 erhält seine hervorragende Dimensionsstabilität durch das starke Leistenprofil von 20 x 55 mm. Das Tuch ist rückseitig geklammert. Inklusive Hartholzkeilen. Geeignet für die Öl- und Acrylmalerei, aber auch für Gouache und Öl-Pastell.

HONSELL Cotton Top 400			
Art.-Nr.	Format	Verstrebung	VE
Quadratische Formate			
13433	30 x 30 cm		1/2
13440	40 x 40 cm		1/2
13550	50 x 50 cm		1/2
13660	60 x 60 cm		1/2
13100	100 x 100 cm		1/2
13121	120 x 120 cm		1/2





HONSELL Cotton 300 Keilrahmen

Ein dimensionsstabiler und kräftiger Keilrahmen, der mit einem 100 % Baumwolltuch (400 g/m²) bespannt ist. Das Baumwollgewebe mit gleichmäßiger, mittegrober Struktur ist 3-fach grundiert, somit wird Eindringen der Farbe in das Tuch verhindert. Das Maltuch ist rückseitig geklammert. Geeignet für die Öl- und Acrylmalerei, aber auch für Gouache und Öl-Pastell. Inklusive Hartholzkeilen.

- 100 % Baumwolle
- 400 g/m²
- Mittelfeines Tuch
- Rückseitig geklammert
- Leistenprofil: 19 x 39 mm
- Kiefernholz



Abbildung in ORIGINAL-GRÖSSE

Ausschließlich auf der Rückseite geklammert.

19 mm

HONSELL Cotton 300			
Art.-Nr.	Format	Verstrebung	VE
Rechteckige Formate			
12110	10 x 100 cm		1/6
12318	13 x 18 cm		1/6
12218	18 x 24 cm		1/6
12250	20 x 50 cm		1/6
12270	20 x 70 cm		1/6
12280	20 x 80 cm		1/6
12210	20 x 100 cm		1/4
12224	24 x 30 cm		1/6
12340	30 x 40 cm		1/6
12360	30 x 60 cm		1/6
12370	30 x 70 cm		1/6
12380	30 x 80 cm		1/4
12390	30 x 90 cm		1/4
12310	30 x 100 cm		1/4
12302	30 x 120 cm		1/4
12450	40 x 50 cm		1/6
12460	40 x 60 cm		1/6
12480	40 x 80 cm		1/6
12410	40 x 100 cm		1/4
12402	40 x 120 cm		1/4
12560	50 x 60 cm		1/6
12570	50 x 70 cm		1/6
12510	50 x 100 cm		1/4
12515	50 x 150 cm		1/4
12670	60 x 70 cm		1/6

HONSELL Cotton 300			
Art.-Nr.	Format	Verstrebung	VE
Rechteckige Formate			
12680	60 x 80 cm		1/6
12690	60 x 90 cm		1/6
12780	70 x 80 cm		1/6
12790	70 x 90 cm		1/4
12710	70 x 100 cm		1/4
12810	80 x 100 cm		1/4
12812	80 x 120 cm		1/4
12912	90 x 120 cm		1/4
12102	100 x 120 cm		1/4
12114	100 x 140 cm		1/4
12105	100 x 150 cm		1/4
12106	100 x 160 cm		1/4
12125	120 x 150 cm		1/4
Quadratische Formate			
12010	10 x 10 cm		1/6
12015	15 x 15 cm		1/6
12220	20 x 20 cm		1/6
12330	30 x 30 cm		1/6
12440	40 x 40 cm		1/6
12550	50 x 50 cm		1/6
12660	60 x 60 cm		1/6
12770	70 x 70 cm		1/4
12880	80 x 80 cm		1/4
12990	90 x 90 cm		1/4
12100	100 x 100 cm		1/4



HONSELL Vernissage 45 Keilrahmen

Gegenüber herkömmlichen Keilrahmen hat das VERNISSAGE 45 Sortiment eine Leistenhöhe von 45 mm und auf der Rückseite geklammert. Die Holzleisten sind verzahnt und mehrfach geleimt und dadurch besonders formstabil und verzugsfrei. Mit einem strapazierfähigen Maltuch aus 100% Baumwolle (380 g/m²) mit mittlerer Struktur trommelhart bespannt. Mit schwachsaugender Universalgrundierung eignen sie sich für Öl-, Acryl-, Gouache-, Tempera- und Ölpastellmalerei.

- 100 % Baumwolle
- 380 g/m²
- Mittelfeines Tuch
- 2-fach grundiert
- Rückseitig geklammert
- Leistenprofil: 30 x 45 mm
- Kiefernholz



HONSELL Vernissage 45			
Art.-Nr.	Format	Verstrebung	VE
Rechteckige Formate			
14240	20 x 40 cm		1/5
14224	24 x 30 cm		1/5
14340	30 x 40 cm		1/5
14360	30 x 60 cm		1/5
14450	40 x 50 cm		1/5
14480	40 x 80 cm		1/5
14410	40 x 100 cm		1/5
14560	50 x 60 cm		1/5
14570	50 x 70 cm		1/5
14510	50 x 100 cm		1/3
14680	60 x 80 cm		1/3
14710	70 x 100 cm		1/3
14810	80 x 100 cm		1/3
14102	100 x 120 cm		1/3
14105	100 x 150 cm		1/3
14125	120 x 150 cm		1/3
Quadratische Formate			
14220	20 x 20 cm		1/5
14225	25 x 25 cm		1/5
14330	30 x 30 cm		1/5
14440	40 x 40 cm		1/5
14550	50 x 50 cm		1/5
14660	60 x 60 cm		1/5
14880	80 x 80 cm		1/3
14100	100 x 100 cm		1/3





HONSELL Cotton 200 Keilrahmen

Der COTTON 200 für Anfänger und Fortgeschrittene ist mit einem 100 % Baumwollgewebe (380 g/m²) trommelhart bespannt. Rückseitig geklammert. Mittelgrobes Korn, 3-fach universalgründiert, geeignet für die Öl-, Acryl-, Pastellmalerei sowie Gouache und Filzstifte. Lieferung mit Hartholzkeilen.

- 100 % Baumwolle
- 380 g/m²
- 3-fach grundiert
- Mittelfeines Tuch
- Leistenprofil: 16 x 24 mm
- Rückseitig geklammert
- Kiefernholz

Cotton 200 Keilrahmen - 3er Sets

Im Set sind jeweils 3 Keilrahmen einer Größe enthalten.

HONSELL Cotton 200, 3er Set				
Art.-Nr.	Format	Profil	Verstrebung	VE
Rechteckige Formate				
13140 NEU	13 x 18 cm	16 x 24 mm		1
113182	18 x 24 cm	16 x 24 mm		1
113243	24 x 30 cm	16 x 24 mm		1
113304	30 x 40 cm	16 x 24 mm		1
113306	30 x 60 cm	16 x 24 mm		1
13170 NEU	30 x 70 cm	16 x 24 mm		1
113405	40 x 50 cm	16 x 24 mm		1
113406	40 x 60 cm	16 x 24 mm		1
113506	50 x 60 cm	16 x 24 mm		1
113507	50 x 70 cm	16 x 28 mm		1
113608	60 x 80 cm	16 x 28 mm		1
Quadratische Formate				
13110 NEU	10 x 10 cm	16 x 24 mm		1
113202	20 x 20 cm	16 x 24 mm		1
113303	30 x 30 cm	16 x 24 mm		1
113404	40 x 40 cm	16 x 24 mm		1
113505	50 x 50 cm	16 x 24 mm		1

HONSELL Cotton 200 - Einzelrahmen				
Art.-Nr.	Format	Profil	Verstrebung	VE
Rechteckige Formate				
111318	13 x 18 cm	16 x 24 mm		1/6
111824	18 x 24 cm	16 x 24 mm		1/6
112430	24 x 30 cm	16 x 24 mm		1/6
113040	30 x 40 cm	16 x 24 mm		1/6
113060	30 x 60 cm	16 x 24 mm		1/6
114050	40 x 50 cm	16 x 24 mm		1/6
114060	40 x 60 cm	16 x 24 mm		1/6
115060	50 x 60 cm	16 x 24 mm		1/6
115070	50 x 70 cm	16 x 28 mm		1/6
116080	60 x 80 cm	16 x 28 mm		1/6
Quadratische Formate				
111010	10 x 10 cm	16 x 24 mm		1/6
111515	15 x 15 cm	16 x 24 mm		1/6
112020	20 x 20 cm	16 x 24 mm		1/6
113030	30 x 30 cm	16 x 24 mm		1/6
114040	40 x 40 cm	16 x 24 mm		1/6
115050	50 x 50 cm	16 x 24 mm		1/6

Cotton 200 Keilrahmen Mix-Set

Im Mix-Set ist je ein Keilrahmen der Größe 20 x 20 cm, 30 x 40 cm und 50 x 70 cm enthalten.

Art.-Nr.	Beschreibung	VE
115322	Cotton 200 - 3er Mix-Set	1



- 100 % Baumwolle
- 300 g/m²
- 2-fach Universalgrundierung (transparent und schwarz)
- Mittelfeines Tuch
- Rückseitig geklammert
- Fichtenholz



Anwendungsbeispiel



HONSELL BLACK COTTON-Keilrahmen

Dieser qualitativ sehr hochwertiger Keilrahmen mit einer tief-schwarzen Grundierung, wodurch kräftige Farben eine unvergleichliche Brillanz erhalten. Das Tuch aus 100% Baumwolle (300 g/m²) ist leicht saugend und mit einer Universalgrundierung behandelt. Das Leistenprofil von 17 x 38 mm sorgt für eine sehr gute Stabilität.

HONSELL Black Cotton				
Art.-Nr.	Format	Profil	Verstrebung	VE
Rechteckige Formate				
15230	20 x 30 cm	17 x 38 mm		1/6
15340	30 x 40 cm	17 x 38 mm		1/6
15450	40 x 50 cm	17 x 38 mm		1/6
15560	50 x 60 cm	17 x 38 mm		1/6
15570	50 x 70 cm	17 x 38 mm		1/6
15510	50 x 100 cm	17 x 38 mm		1/4
15680	60 x 80 cm	17 x 38 mm		1/6
15710	70 x 100 cm	17 x 38 mm		1/4
15810	80 x 100 cm	17 x 38 mm		1/6
Quadratische Formate				
15010	10 x 10 cm	17 x 38 mm		1/4
15220	20 x 20 cm	17 x 38 mm		1/6
15880	80 x 80 cm	17 x 38 mm		1/6

HONSELL BLACK COTTON VERNISSAGE Keilrahmen

Auch mit beliebtem XL-Leistenprofil lieferbar. Mittlere, gleichmäßige Gewebestruktur. Trommelhart bespannt.

HONSELL Black Cotton Vernissage				
Art.-Nr.	Format	Profil	Verstrebung	VE
Rechteckige Formate				
19570	50 x 70 cm	45 x 45 mm		1/3
19680	60 x 80 cm	45 x 55 mm		1/3
Quadratische Formate				
19010	10 x 10 cm	45 x 45 mm		1/4
19020	20 x 20 cm	45 x 45 mm		1/4
19660	60 x 60 cm	45 x 45 mm		1/3
19880	80 x 80 cm	45 x 55 mm		1/4
19110	100 x 100 cm	45 x 55 mm		1/4





Naturelle

HONSELL Naturelle-Keilrahmen

Langlebiges 100% Reinleinen, feinkörnig, 350 g/m². Maltuch 2-fach transparent acrylgrundiert. Auf der Rückseite geklammert. Spezielle Effekte entstehen durch Nichtbemalen von Teilen der Leinwand. Dadurch entstehen Bilder mit außergewöhnlichem Charakter. Bestens geeignet für die Öl-, Acryl- und Alkydmalerei sowie für Collagen. Lieferung mit Hartholzkeilen.

- 100 % Reinleinen
- 350 g/m²
- 2-fach grundiert
- Mittelfeines Tuch
- Leistenprofil: 20 x 38 mm
- Rückseitig geklammert
- Kiefernholz



Anwendungsbeispiel



HONSELL Naturelle			
Art.-Nr.	Format	Verstrebung	VE
Rechteckige Formate			
18115	10 x 15 cm		1/6
18230	20 x 30 cm		1/6
18250	20 x 50 cm		1/6
18243	24 x 30 cm		1/6
18340	30 x 40 cm		1/6
18350	30 x 50 cm		1/6
18360	30 x 60 cm		1/6
18370	30 x 70 cm		1/6
18390	30 x 90 cm		1/4
18312	30 x 120 cm		1/4
18450	40 x 50 cm		1/6
18460	40 x 60 cm		1/6
18480	40 x 80 cm		1/4
18412	40 x 120 cm		1/4
18560	50 x 60 cm		1/6
18570	50 x 70 cm		1/6
18510	50 x 100 cm		1/4
18680	60 x 80 cm		1/6
18690	60 x 90 cm		1/6
18610	60 x 100 cm		1/4
18710	70 x 100 cm		1/4
18810	80 x 100 cm		1/4
18820	80 x 120 cm		1/4
18112	100 x 120 cm		1/4
18114	100 x 140 cm		1/4
18160	100 x 160 cm		1/4
18125	120 x 150 cm		1/4
Quadratische Formate			
18110	10 x 10 cm		1/6
18220	20 x 20 cm		1/6
18330	30 x 30 cm		1/6
18440	40 x 40 cm		1/6
18550	50 x 50 cm		1/4
18660	60 x 60 cm		1/6
18770	70 x 70 cm		1/4
18880	80 x 80 cm		1/4
18100	100 x 100 cm		1/4
18120	120 x 120 cm		1/4

Schattenfugenrahmen-Sets

Eine ausdrucksstarke Präsentation bietet die Kombination aus Keilrahmen und passendem Schattenfugenrahmen: Durch eine Schattenfuge von ca. 6 mm rund um den Keilrahmen entsteht ein Schweben-Effekt, der die Leinwand in den Vordergrund rückt und elegant in Szene setzt. Das Set besteht aus Keilrahmen (100 % Baumwolle, 300 g/qm, leicht saugende Universalgrundie-

run, mittelgrobes Korn) und Schattenfugenrahmen (Profilbreite 4,05 cm, Profilhöhe 3,4 cm) inklusive Metall-Aufhänger, Schrauben und Keile. Der Keilrahmen kann einfach mithilfe der enthaltenen Schrauben auf der Rückseite mit dem Rahmen verschraubt werden. Erhältlich in verschiedenen Formaten in Weiß, Schwarz, Silber, Gold und Natur.

- 100 % Baumwolle
- 300 g/m²
- Leicht saugende Universalgrundierung
- Mittelgrobes Korn
- Profil 4,05cm x 3,4 cm
- 5 Farben



Weiß



Schwarz



Gold



Silber



Natur

Art.-Nr.	Format	Farbe	Format	VE
17202001	Schattenfugenrahmen-Set	Weiß	20 x 20 cm	1
17303001	Schattenfugenrahmen-Set	Weiß	30 x 30 cm	1
17304001	Schattenfugenrahmen-Set	Weiß	30 x 40 cm	1
17404001	Schattenfugenrahmen-Set	Weiß	40 x 40 cm	1
17405001	Schattenfugenrahmen-Set	Weiß	40 x 50 cm	1
17505001	Schattenfugenrahmen-Set	Weiß	50 x 50 cm	1
17507001	Schattenfugenrahmen-Set	Weiß	50 x 70 cm	1
17202002	Schattenfugenrahmen-Set	Schwarz	20 x 20 cm	1
17303002	Schattenfugenrahmen-Set	Schwarz	30 x 30 cm	1
17304002	Schattenfugenrahmen-Set	Schwarz	30 x 40 cm	1
17404002	Schattenfugenrahmen-Set	Schwarz	40 x 40 cm	1
17405002	Schattenfugenrahmen-Set	Schwarz	40 x 50 cm	1
17505002	Schattenfugenrahmen-Set	Schwarz	50 x 50 cm	1
17507002	Schattenfugenrahmen-Set	Schwarz	50 x 70 cm	1
17202003	Schattenfugenrahmen-Set	Gold	20 x 20 cm	1
17303003	Schattenfugenrahmen-Set	Gold	30 x 30 cm	1
17304003	Schattenfugenrahmen-Set	Gold	30 x 40 cm	1
17404003	Schattenfugenrahmen-Set	Gold	40 x 40 cm	1

Art.-Nr.	Format	Farbe	Format	VE
17405003	Schattenfugenrahmen-Set	Gold	40 x 50 cm	1
17505003	Schattenfugenrahmen-Set	Gold	50 x 50 cm	1
17507003	Schattenfugenrahmen-Set	Gold	50 x 70 cm	1
17202004	Schattenfugenrahmen-Set	Silber	20 x 20 cm	1
17303004	Schattenfugenrahmen-Set	Silber	30 x 30 cm	1
17304004	Schattenfugenrahmen-Set	Silber	30 x 40 cm	1
17404004	Schattenfugenrahmen-Set	Silber	40 x 40 cm	1
17405004	Schattenfugenrahmen-Set	Silber	40 x 50 cm	1
17505004	Schattenfugenrahmen-Set	Silber	50 x 50 cm	1
17507004	Schattenfugenrahmen-Set	Silber	50 x 70 cm	1
17202005	Schattenfugenrahmen-Set	Natur	20 x 20 cm	1
17303005	Schattenfugenrahmen-Set	Natur	30 x 30 cm	1
17304005	Schattenfugenrahmen-Set	Natur	30 x 40 cm	1
17404005	Schattenfugenrahmen-Set	Natur	40 x 40 cm	1
17405005	Schattenfugenrahmen-Set	Natur	40 x 50 cm	1
17505005	Schattenfugenrahmen-Set	Natur	50 x 50 cm	1
17507005	Schattenfugenrahmen-Set	Natur	50 x 70 cm	1



HONSELL Motiv-Keilrahmen

Die bedruckten Keilrahmen sind in 24 Motiven erhältlich. Das Ausmalen der vorgedruckten Motive sorgt im Handumdrehen für Entspannung. Die matte, nichtsaugende Spezialgrundierung erlaubt das Ausmalen mit nahezu allen Acryl-, Aquarell- und Ölfarben. Auch Filz- und Farbstifte sind möglich. Der Keilrahmen ist trommelhart mit weißem Maltuch bespannt.

- 100 % Baumwolle
- Universalgrundierung
- Mittelfeines Tuch auf Kiefernholz
- Leistenprofil: 20 x 35 mm
- Format: 30 x 30 cm
- Rückseitig geklammert
- 24 Motive



Art.-Nr.	Beschreibung	VE
12120	Fachwerkhaus	1
12121	Flamingo	1
12122	Giraffe	1
12119	Löwe	1
12118	Pegasus	1
12124	Wasserschildkröte	1
12126	Schmetterling	1
12127	Seepferdchen	1

Art.-Nr.	Beschreibung	VE
12116	Blumen	1
12113	Blumen 2	1
12112	Tukan	1
12109	Mandala	1
12108	Katze	1
12107	Vögelchen	1
12101	Baumhaus	1
12130	Mandala 2	1

Art.-Nr.	Beschreibung	VE
12131	Hunde	1
12132	Pferd	1
12134	Elefant	1
12136	Eule	1
12137	Anemone	1
12138	Calla	1
12139	Schneckenhaus	1
12140	Totenkopf	1



Fachwerkhaus 12120



Flamingo 12121



Giraffe 12122



Löwe 12119



Pegasus 12118



Wasserschildkröte 12124



Schmetterling 12126



Seepferdchen 12127



Blumen 12116



Blumen 2 12113



Tukan 12112



Mandala 12109



Katze 12108

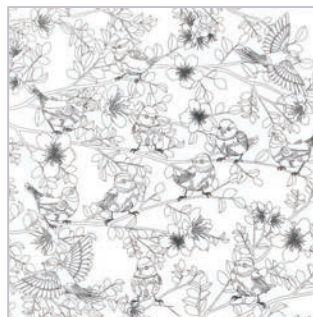

Vögelchen 12107



Baumhaus 12101



Mandala 2 12130

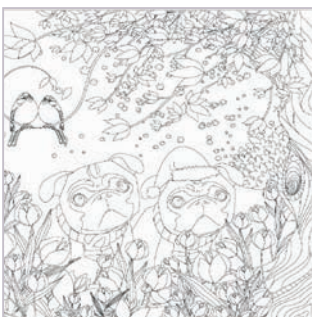

Hunde 12131



Pferd 12132



Elefant 12134



Eule 12136



Anemone 12137



Calla 12138



Schneckenhaus 12139



Totenkopf 12140



48453030

HONSELL Quadratologo Keilrahmen

Die Keilrahmen eignen sich hervorragend, um spielerisch den Umgang mit Farben zu erlernen. Quadratologo weckt die Kreativität ohne den Zwang, figürlich malen zu müssen. Darüber hinaus bietet es Ihnen die Möglichkeit, aus vielen einzelnen Quadraten ein Gesamtkunstwerk zu gestalten. Wunderbares Malsystem für Schule, Kindergarten und Therapie. Das 330 g/qm mittelfeine Gewebe besteht aus 100% Baumwolle und verfügt über eine Universalgrundierung.

- 100 % Baumwolle
- extrastarkes, mittelfeines Tuch
- Universalgrundierung
- Mit einem Netz von 2 x 2 cm Quadraten überzogen
- Kiefernholz

Keilrahmen Quadratologo		
Art.-Nr.	Format	VE
48452020	20 x 20 cm	1/6
48453030	30 x 30 cm	1/6
48454040	40 x 40 cm	1/6
48455050	50 x 50 cm	1/6



12115

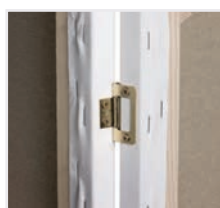

Befestigung mittels Scharnieren

HONSELL Paravent-Keilrahmen

Dieses außergewöhnliche Keilrahmen-Sonderformat besteht aus 3 Keilrahmen der Größe 50 cm x 150 cm, die durch jeweils 3 Scharniere miteinander verbunden sind. Das 380 g/qm schwere Maltuch aus reiner Baumwolle ist universalgrundiert, von mittlerer Struktur und rückseitig umgeschlagen und geklammert. Geeignet für Öl- und Acrylfarben.

Art.-Nr.	Beschreibung	Format	VE
12115	Paravent-Keilrahmen	3 x 50 x 150 cm	1

HONSELL Dreieck-Keilrahmen-Sets

Dreieck-Keilrahmen im 4er bzw. 6er-Set. Strapazierfähigen Maltuch aus 100 % Baumwolle trommelhart bespannt, 300 g/qm. Stärke 1,7 cm. Leicht saugende Universalgrundierung. Mittlere, gleichmäßige Gewebestruktur. Ideal für die Acryl- und Ölmalerei. Die Dreieck-Keilrahmen sind wie abgebildet eingeschweißt.

Art.-Nr.	Beschreibung	Schenkellänge	VE
12235	Dreieck-Keilrahmen 6er-Set	30 x 30 x 30 cm	1
12236	Dreieck-Keilrahmen 4er-Set	40 x 28 x 28 cm	1



12235

12236



Anwendungsbeispiel

- 100 % Baumwolle
- 280 g/m²
- Universalgrundierung für Öl- und Acrylfarbe



12238

Puzzle-Keilrahmen Tangram

Bestehend aus 7 geometrischen Teilen (5 x Dreieck, 1 x Quadrat, 1 x Parallelogramm). Tangram ist eine alte chinesische Technik, bei der aus 7 geometrischen Formen unzählige Motive gestaltet werden können, wie z. B. Tiere, Menschen, Häuser, Segelboote etc. Format (gesamt) 40 x 40 cm.

Art.-Nr.	Beschreibung	VE
12238	Puzzle-Keilrahmen Tangram, 7-teilig	1



12239

Puzzle-Keilrahmen Rund

Der runde Puzzle-Keilrahmen für außergewöhnliche Kreationen. Jedes Viertel ist trommelhart bespannt und rückseitig geklammert. Durchmesser: 40 cm. 100 % Baumwolle, Grammatur: 280 g/qm, Profil 16 x 30 mm.

Art.-Nr.	Beschreibung	VE
12239	Puzzle-Keilrahmen-Rund, 4-teilig	1



HONSELL Mini-Keilrahmen-Set

Mit strapazierfähigem Maltuch aus 100 % Baumwolle trommelhart bespannt. Leicht saugende Universalgrundierung. Mittlere, gleichmäßige Gewebestruktur. Stärke 1 cm. Die Rahmen sind auf der Rückseite geklammert.

Das 9-teilige Set enthält je einen Mini-Keilrahmen der Formate: 4 x 4 cm, 5 x 5 cm, 6 x 6 cm, 7 x 7 cm, 8 x 8 cm, 9 x 9 cm, 10 x 10 cm, 11 x 11 cm, 12 x 12 cm. Mini-Keilrahmen sind platzsparend ineinander gepackt und somit nur 2 cm hoch.

Art.-Nr.	Beschreibung	VE
12237	HONSELL Mini-Keilrahmen-Set	1

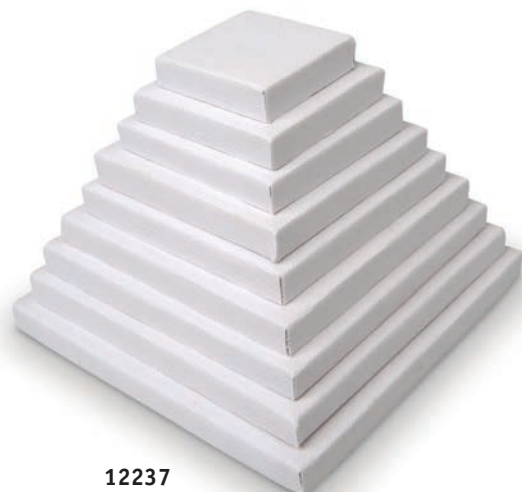

12237



HONSELL Keilrahmen rund / oval

Hochwertige Keilrahmen in rund und in oval. Auf der Rückseite geklammert, somit können die Seiten mit ins Bild einbezogen und der Keilrahmen kann auch ohne Bilderrahmen aufgehängt werden. Mit einem strapazierfähigen Maltuch aus 100 % Baumwolle trommelhart bespannt. 300 g/qm. Leicht saugende Universalgrundierung. Mittlere, gleichmäßige Gewebestruktur. Stärke ca. 1,7 cm.

- 100 % Baumwolle
- 350 g/m²
- 3-fach grundiert
- Rückseitig geklammert
- MDF-Rahmen

Art.-Nr.	Beschreibung	Größe	VE
12020	Keilrahmen Rundform	Ø 20 cm	1/10
12030	Keilrahmen Rundform	Ø 30 cm	1/10
12040	Keilrahmen Rundform	Ø 40 cm	1/5
12050	Keilrahmen Rundform	Ø 50 cm	1/5
12060	Keilrahmen Rundform	Ø 60 cm NEU	1/5
12080	Keilrahmen Rundform	Ø 80 cm	1/5
12023	Keilrahmen Ovalform	20 x 30 cm	1/10
12034	Keilrahmen Ovalform	30 x 40 cm	1/10
12045	Keilrahmen Ovalform	40 x 50 cm	1/10



12231 – 12234

Herz-Keilrahmen

Keilrahmen in Herzform, ausschließlich auf der Rückseite geklammert. Mit einem strapazierfähigen Maltuch aus 100 % Baumwolle trommelhart bespannt. 280 g/qm. Leicht saugende Universalgrundierung. Mittlere, gleichmäßige Gewebestruktur. Stärke ca. 1,5 cm. Ideal zur dekorativen Gestaltung mit Öl und Acryl, für die Schablontentechnik und auch für Collagearbeiten.

Art.-Nr.	Beschreibung	Größe	VE
12231	Keilrahmen Herzform	20 x 20 cm	1
12232	Keilrahmen Herzform	30 x 30 cm	1
12233	Keilrahmen Herzform	40 x 40 cm	1
12234	Keilrahmen Herzform	50 x 50 cm	1
12247	Keilrahmen Herzform	80 x 80 cm	1



ARMACO Künstler-Malpappen

Professionelle Malpappen für Öl-, Acryl- und Temperamalerei.

Art.-Nr.	Beschreibung	Format	VE
Rechteckige Malpappen			
41024	ARMACO Malpappe	18 x 24 cm	10
41030	ARMACO Malpappe	20 x 30 cm	10
41031	ARMACO Malpappe	24 x 30 cm	10
41040	ARMACO Malpappe	30 x 40 cm	5
41050	ARMACO Malpappe	40 x 50 cm	5
41060	ARMACO Malpappe	50 x 60 cm	5
41070	ARMACO Malpappe	50 x 70 cm	5
Quadratische Malpappen			
23055	ARMACO Malpappe	5 x 5 cm	20
23101	ARMACO Malpappe	10 x 10 cm	20
23151	ARMACO Malpappe	15 x 15 cm	10
23410	ARMACO Malpappe	20 x 20 cm	5
23411	ARMACO Malpappe	30 x 30 cm	5
23412	ARMACO Malpappe	40 x 40 cm	5
Runde Malpappen			
23421	ARMACO Malpappe	Ø 20 cm	5
23422	ARMACO Malpappe	Ø 30 cm	5
23423	ARMACO Malpappe	Ø 40 cm	5
Ovale Malpappen			
23431	ARMACO Malpappe	20 x 25 cm	5
23432	ARMACO Malpappe	30 x 40 cm	5



Anwendungsbeispiel

Malpappe Postkarte

Mit weißem Baumwolltuch kaschierte Pappen, 3 mm stark, angenehme mittlere Körnung mit leicht saugender Universalgrundierung für Öl-, Tempera-, Acryl- und Alkydfarben. Mit aufgedrucktem Adressfeld. **Packungs-Inhalt: 5 Stück.**

Art.-Nr.	Beschreibung	Größe	VE
23115	Malpappe Postkarte	DIN A6	1



Malpappe Palettenform

Mit Baumwolltuch, 280 g/qm, kaschiert. Stärke 3 mm.

Art.-Nr.	Beschreibung	Größe	VE
23433	Malpappe Palettenform	20 x 30 cm	5



KEILRAHMENLEISTEN

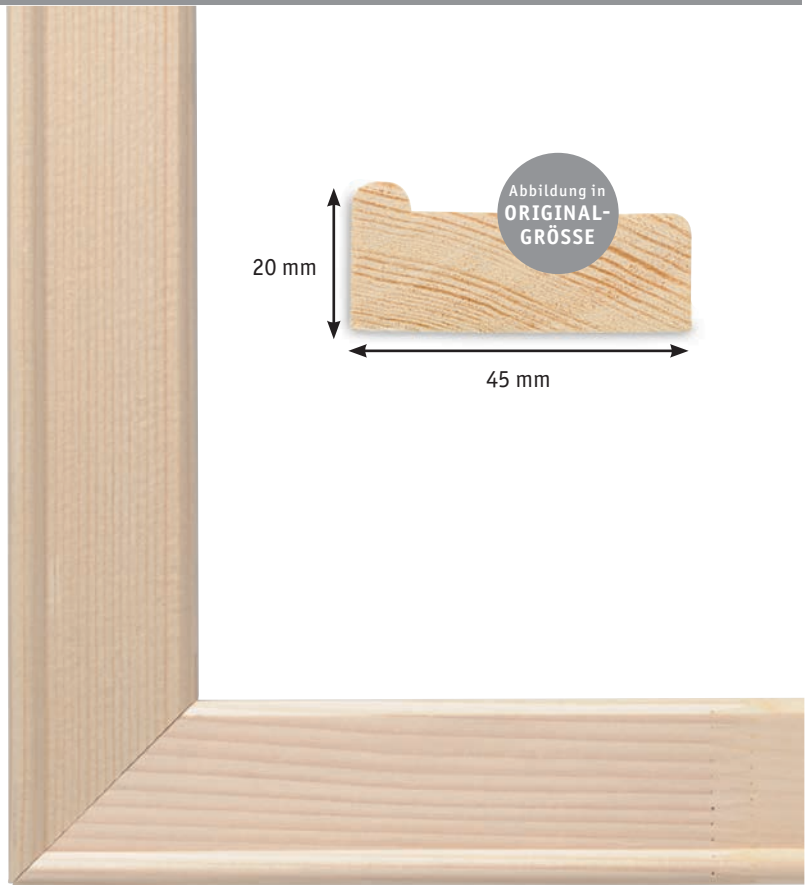

Keilrahmenleisten

Qualitätsleisten (Fichte) aus mitteleuropäischer Forstwirtschaft. Die Leisten sind mehrfachverleimt und gewähren so die Dimensionsstabilität für professionelle Keilrahmen. Durch häufige Verzahnung werden Astlöcher vermieden. Die präzisen Keilrahmenprofile und Gehrungen werden durch computergestützte Fräsmaschinen erreicht. Jedem Set liegen ausreichend Holzkeile bei. Die Leisten sind 45 mm breit und 20 mm hoch. Jede Leiste ist in nur mit **Packungen à 2 Stück** erhältlich.

Keilrahmenleisten		
Art.-Nr.	Beschreibung	VE
ohne Einfräsung		
16012	12 cm	1
16014	14 cm	1
16015	15 cm	1
16016	16 cm	1
16018	18 cm	1
16019	19 cm	1
16020	20 cm	1
16022	22 cm	1
16024	24 cm	1
16025	25 cm	1
16027	27 cm	1
16030	30 cm	1
16032	32 cm	1
16033	33 cm	1
16035	35 cm	1
16038	38 cm	1
16040	40 cm	1
16041	41 cm	1
16045	45 cm	1
16046	46 cm	1
16050	50 cm	1
16054	54 cm	1
16055	55 cm	1

Keilrahmenleisten		
Art.-Nr.	Beschreibung	VE
1 Einfräsung		
16060	60 cm	1
16061	61 cm	1
16065	65 cm	1
16070	70 cm	1
16073	73 cm	1
16075	75 cm	1
16080	80 cm	1
16081	81 cm	1
16085	85 cm	1
16089	89 cm	1
16090	90 cm	1
16092	92 cm	1
16095	95 cm	1
16097	97 cm	1
16100	100 cm	1
16105	105 cm	1
16110	110 cm	1
16114	114 cm	1
16115	115 cm	1
16116	116 cm	1
16120	120 cm	1
16125	125 cm	1
16130	130 cm	1

Keilrahmenleisten		
Art.-Nr.	Beschreibung	VE
16135	135 cm	1
16140	140 cm	1
16145	145 cm	1
16146	146 cm	1
16150	150 cm	1
16160	160 cm	1
16162	162 cm	1
16170	170 cm	1
2 Einfräsungen		
16180	180 cm	1
16190	190 cm	1
16195	195 cm	1
16200	200 cm	1
16210	210 cm	1
16220	220 cm	1
16230	230 cm	1
16240	240 cm	1
16250	250 cm	1

Keilrahmenleisten Mittelstücke



ohne Einfräsung



mit 1 Einfräsung



mit 2 Einfräsungen

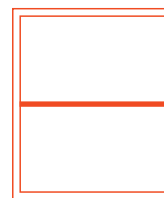

MITTELSTÜCK,
zu empfehlen ab
einer Seitenlänge
von 70 cm.

Keilrahmenleisten Mittelstücke		
Art.-Nr.	Beschreibung	VE
ohne Einfräsung		
17025	25 cm	1
17030	30 cm	1
17035	35 cm	1
17040	40 cm	1
17045	45 cm	1
1 Einfräsung		
17050	50 cm	1
17054	54 cm	1
17055	55 cm	1
17060	60 cm	1
17065	65 cm	1
17070	70 cm	1
17073	73 cm	1
17075	75 cm	1
17080	80 cm	1
17081	81 cm	1
17085	85 cm	1
17089	89 cm	1
17090	90 cm	1
17095	95 cm	1
17097	97 cm	1

Keilrahmenleisten Mittelstücke		
Art.-Nr.	Beschreibung	VE
1 Einfräsung		
17100	100 cm	1
17105	105 cm	1
17110	110 cm	1
17114	114 cm	1
17115	115 cm	1
17116	116 cm	1
17120	120 cm	1
17125	125 cm	1
17130	130 cm	1
17135	135 cm	1
17140	140 cm	1
17145	145 cm	1
17146	146 cm	1
17150	150 cm	1
17160	160 cm	1
17162	162 cm	1
17170	170 cm	1
2 Einfräsungen		
17180	180 cm	1
17190	190 cm	1
17195	195 cm	1
17200	200 cm	1
17210	210 cm	1
17220	220 cm	1
17230	230 cm	1
17240	240 cm	1
17250	250 cm	1

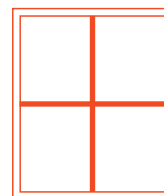

EINFACHKREUZ,
zu empfehlen ab
einer Seitenlänge
von 100 cm.

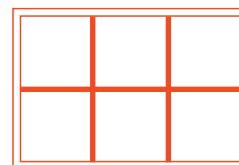

DOPPELKREUZ,
ab einer Seitenlänge
von 180 cm.

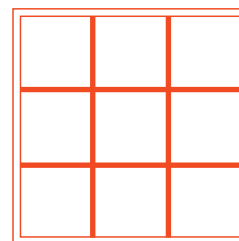

VIERERKREUZE,
ab dem Format
von 180 x 180 cm.



NEU

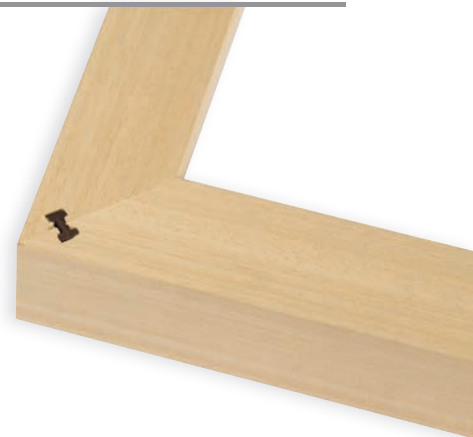
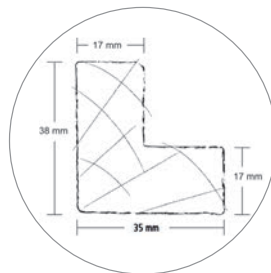

NIELSEN Schattenfugenrahmen Bausatz

Schattenfugenrahmen Selbstbausatz aus hellem, unbehandeltem Abachi-Holz. Es handelt sich um einen Leerrahmen ohne Rückwand und Glas. Ein Satz enthält 2 Holzleisten einer Länge mit vorgefrästen Profillöffnungen, Kunststoffprofilen sowie Befestigungsschrauben für den Keilrahmen.

- Material: Abachi-Holz (unbehandelt)
- Rahmenprofil: 38 mm x 35 mm
- Geeignet für Keilrahmen
- Schattenfugenbreite: 9 mm

NIELSEN Schattenfugenrahmen Bausatz

Art.-Nr.	Beschreibung	Länge	VE
38011	Bausatz mit 2 Leisten	18 cm	1
38012	Bausatz mit 2 Leisten	20 cm	1
38013	Bausatz mit 2 Leisten	24 cm	1
38014	Bausatz mit 2 Leisten	30 cm	1
38015	Bausatz mit 2 Leisten	40 cm	1
38016	Bausatz mit 2 Leisten	50 cm	1
38017	Bausatz mit 2 Leisten	60 cm	1
38018	Bausatz mit 2 Leisten	70 cm	1
38019	Bausatz mit 2 Leisten	80 cm	1
38020	Bausatz mit 2 Leisten	90 cm	1
38021	Bausatz mit 2 Leisten	100 cm	1
38022	Bausatz mit 2 Leisten	120 cm	1

Canvas-Block

Künstler-Maltuch-Block
Artists' Canvas pad
24 x 30 cm



für Öl, Acryl
for Oil, Acryl
ottimo lavoro di pittura
pour l'huile, l'acrylique

10



HONSELL Künstler-Maltuch-Block „Canvas“

Der Künstler-Maltuch-Block „Canvas“ besteht aus Leinwand-Zuschnitten, die zu einem Block zusammengeheftet sind. Er eignet sich hervorragend für die Öl-, Acryl- und Temperamalerei.

- 200 g/m²
- Mittelfeine Struktur
- 2-fach grundiertes Baumwollmischgewebe
- Inhalt: 10 Maltuchzuschnitte

Art.-Nr.	Beschreibung	Format	VE
30104	Maltuchblock „Canvas“	24 x 33 cm	1/3
30103	Maltuchblock „Canvas“	30 x 40 cm	1/3
30102	Maltuchblock „Canvas“	36 x 48 cm	1/3



Grundierte Baumwollgewebe				
Art.-Nr.	Beschreibung	Grammatur	Größe	VE
30109	Maltuch grundiert Mittlere Körnung.	310 g/m ²	1,60 x 10 m	1
30110	Maltuch grundiert Reißfestes Universalmaltuch aus 100% Baumwolle, mittlere Körnung. Mehrfach mit weißer, leicht saugender Universalgrundierung beschichtet. Kunststoff überzogen.	340 g/m ²	1,60 x 10 m	1
30112	Maltuch grundiert Reißfestes Universalmaltuch aus 100% Baumwolle, mittlere Körnung. Mehrfach mit weißer, leicht saugender Universalgrundierung beschichtet. Kunststoff überzogen.	340 g/m ²	2,10 x 10 m	1
30117	Maltuch grundiert Sehr gleichmäßige und feine Struktur.	260 g/m ²	2,10 x 10 m	1
30118	Maltuch grundiert Gleichmäßige, mittlere Struktur.	210 g/m ²	1,50 x 10 m	1
30119	Maltuch grundiert Schwere Qualität, gleichmäßige, mittlere Struktur.	380 g/m ²	2,10 x 10 m	1
30120	Maltuch grundiert Gleichmäßige, mittelgrobe Struktur.	350 g/m ²	2,10 x 10 m	1

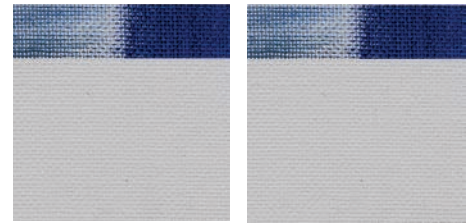

30109

30110



30112

30117

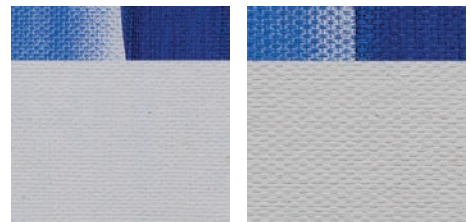

30118

30119

Grundierte Leinengewebe				
Art.-Nr.	Beschreibung	Grammatur	Größe	VE
30114	Reinleinen grundiert Mit leicht saugender, weißer Universalgrundierung. Dichte, gleichmäßige Körnung.	300 g/m ²	2,10 x 10 m	1
30116	Portraitleinen grundiert Sehr feine bis gleichmäßige Struktur.	320 g/m ²	2,10 x 10 m	1



30120

30114

Grundiertes Jutegewebe				
Art.-Nr.	Beschreibung	Grammatur	Größe	VE
30121	Jutegewebe grundiert Mit leicht saugender, weißer Universalgrundierung. Dichte, gleichmäßige Körnung,	350 g/m ²	2,10 x 10 m	1



30116

30121

Grundiertes Mischgewebe				
Art.-Nr.	Beschreibung	Grammatur	Größe	VE
30113	Mischgewebe grundiert 35% Baumwolle 65% Polyester. Weiße, leicht saugende Universalgrundierung. Äußerst reißfest, strapazierfähig und spannstabil.	320 g/m ²	2,10 x 10 m	1



30113



30126

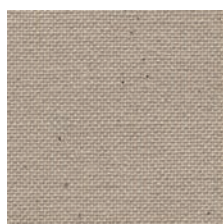

30127

Rohgewebe Baumwolle				
Art.-Nr.	Beschreibung	Grammatur	Größe	VE
30126	Maltuch ungrundiert Dichte und leichte Struktur	150 g/m ²	1,60 x 10 m	1
30127	Maltuch ungrundiert Sehr gleichmäßige und feine Struktur.	280 g/m ²	1,60 x 10 m	1



30123

Rohgewebe Leinen				
Art.-Nr.	Beschreibung	Grammatur	Größe	VE
30123	Reines Portraitleinen ungrundiert Gleichmäßige, mittlere Struktur.	170 g/m ²	1,62 x 10 m	1



Sägezahnaufhängung

Zum Schrauben, Breite 45 mm. Inhalt 10 Stück je Packung.

Art.-Nr.	Beschreibung	VE
17905	Sägezahnaufhängung für Keilrahmen	1

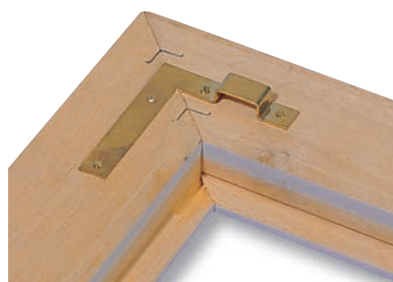

Schwerlastaufhänger

Für schwere Bilder. Stabile Messingausführung 41 x 48 x 8 mm. Packung mit 5 Paar.

Art.-Nr.	Beschreibung	VE
17906	Schwerlastaufhänger	1



Klappösen Mischpackung

Zum Annageln oder Schrauben. Mischpackung. Beutel mit 60 Klappösen (je 10 Stück pro Größe).

Art.-Nr.	Beschreibung	VE
17907	Klappösen Mischpackung	1



Randleistenhaken

Bilderhaken für Holzleisten in Weiß oder Silber. 3,8 x 3,4 mm. Für Bilderschiene Classic wood.

Art.-Nr.	Beschreibung	Farbe	VE
17908	STAS Randleistenhaken	Weiß	1
17909	STAS Randleistenhaken	Silber	1

Handtacker

Modell „rapid“, zum leichten Anklammern beim manuellen Bespannen von Rahmen. Sofern die Klammern noch etwas hochstehen, werden sie mit einem leichten Hammer vollends ins Holz geschlagen.

Art.-Nr.	Beschreibung	VE
17910	Handtacker/ Heftpistole	1



Heftklammern

Passend zu Tacker Best. Nr. 17910, Packung mit 5000 Klammern. Schusstiefe 6 mm.

Art.-Nr.	Beschreibung	VE
17911	Heftklammern	1

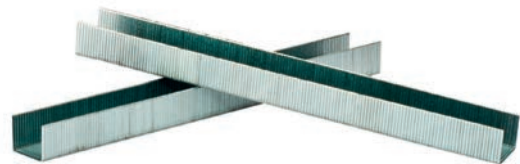

Spannzange

Zum Bespannen von Keilrahmen. Professionelle Ausführung. Die Backen haben eine Polyamid-Auflage, die ein Beschädigen des Maltuches beim Spannen verhindert. Griffe mit rotem Kunststoff überzogen.

Art.-Nr.	Beschreibung	VE
17920	Spannzange, Leichtmetall, 12 cm breit	1



HONSELL Leinwand-Spannzange

Maulbreite 77 mm. Mit Öffnungsfeder, schwarz lackiert. Gussmaterial.

Art.-Nr.	Beschreibung	VE
17925	HONSELL Leinwand-Spannzange	1



8

PAPIER





JAXON® Aquarellblock

Besonders geeignet für Aquarell, Pastell, Gouache, Kohle und Graphit.

- 100 % hochwertige weiße Recyclingfasern
- Säurefrei
- Licht- und alterungsbeständig
- Naturweiß
- Einseitig geleimt
- 165 g/m²
- Raue bzw. matte Oberfläche

Art.-Nr.	Beschreibung	Format	Inhalt	VE
15464	JAXON® Aquarellblock	24 x 32 cm	20 Blatt	5
15465	JAXON® Aquarellblock	30 x 40 cm	20 Blatt	3

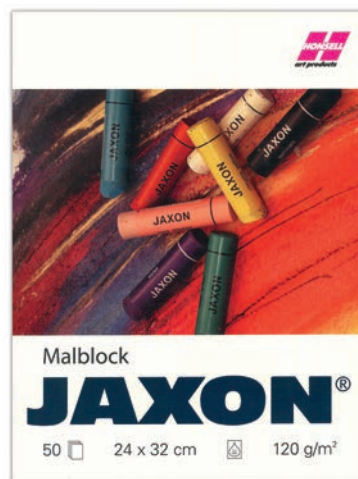

JAXON® Malblock

Malblock speziell für das Arbeiten mit JAXON Ölpastellkreiden. Ideal für Öl- und Softpastellkreiden, Blei-, Farb- und Aquarellstifte und Wachsmalkreiden.

- Säurefrei
- Licht- und alterungsbeständig
- Kopfgeleimt
- Reinweiß
- Matte Oberfläche
- 120 g/m²

Art.-Nr.	Beschreibung	Format	Inhalt	VE
47490	JAXON® Malblöcke	24 x 32 cm	50 Blatt	1
47491	JAXON® Malblöcke	30 x 40 cm	50 Blatt	1



JAXELL® Ingres

Ideal für Zeichnungen mit Pastell, Bleistift, Rötel und Kohle.

- 100 g/m²
- Säurefrei & pH-neutral
- Naturweißes Ingrespapier
- Einseitig geleimt

Art.-Nr.	Beschreibung	Format	Inhalt	VE
476900	JAXELL® Ingres	24 x 31 cm	20 Blatt	1
476910	JAXELL® Ingres	30 x 40 cm	20 Blatt	1



HONSELL Magic Kalligrafiepad

Das HONSELL Magic Kalligrafiepad ist ein Tuch mit Rasteraufdruck und rückseitiger Veloursbeschichtung. Einfach mit Wasser schreiben, Schrift wird schwarz und ist nach dem Trocknen wieder verschwunden. Für eine einfache Handhabung ist das Magic Kalligrafiepad an zwei Enden in Kunststoffleisten geklemmt, dadurch ist eine optimale Planlage des Tuchs gegeben und es lässt sich zudem leicht ein- und ausrollen. Praktisch aufgerollt verpackt.

Art.-Nr.	Beschreibung	Format	VE
48605	Magic Kalligrafiepapier	63,5 x 38 cm	1

SKETCH BOOK Kraft Skizzenbücher/-blöcke

Mit robustem, recyclingfähigem Kraftpapier, 100 g/m², das auf Basis von langen, ungebleichten Naturfasern hergestellt wird. Hierdurch erhält es seine typische Farbe und Eigenschaften wie Elastizität und Widerstandsfähigkeit. Ideal für alle Trockentechniken wie Kohle, Bleistift, Pastell uvm.

Kraft Buch, Offene Fadenbindung				
Art.-Nr.	Beschreibung	Format	Inhalt	VE
32506	Kraft Buch	DIN A6	120 Blatt	5
32505	Kraft Buch	DIN A5	120 Blatt	3
32504	Kraft Buch	DIN A4	120 Blatt	3

Kraft Spiralblock, Spiralbindung				
Art.-Nr.	Beschreibung	Format	Inhalt	VE
33505	Kraft Spiralblock	DIN A5	120 Blatt	1
33504	Kraft Spiralblock	DIN A4	120 Blatt	1

Kraft Block, kopfgeleimt				
Art.-Nr.	Beschreibung	Format	Inhalt	VE
34505	Kraft Pad	DIN A5	120 Blatt	1
34504	Kraft Pad	DIN A4	120 Blatt	1



33505

32506

34505



HONSELL Skizzenbücher

Fadengeheftetes Skizzenbuch mit naturweißem Skizzenpapier, 80 g/m². Ein praktischer Begleiter zum Skizzieren und Zeichnen. Ideal für alle Trockentechniken mit Bleistift, Farbstift, Kohle, Pastell etc.

Skizzenbücher Schwarz/Rot					
Art.-Nr.	Beschreibung	Farbe	Format	Inhalt	VE
31405	Skizzenbuch	Rot	DIN A5	80 Blatt	3
31406	Skizzenbuch	Rot	DIN A4	80 Blatt	3
32405	Skizzenbuch	Schwarz	DIN A5	80 Blatt	5
32406	Skizzenbuch	Schwarz	DIN A4	80 Blatt	5



32406

31405



30205



32015

HONSELL Skizzenbücher

Die Skizzenbücher besitzen ein weißes, mattes und griffiges Zeichenpapier, eingebunden in einen 2 mm schwarzen festen Einband. Mit Spiralbindung und Fadenheftung in verschiedenen Formaten lieferbar.

- 140 g/m²
- 120 Seiten (60 Blatt)
- Säurefrei
- Hohe Alterungsbeständigkeit
- Oberflächengeleimt
- Sehr radierfest
- Matte Oberfläche

Art.-Nr.	Beschreibung	Format	Grammatur	Inhalt	VE
30205	Honsel Skizzenbuch - gebunden	Hoch - DIN A5	140 g/m ²	60 Blatt	5
30204	Honsel Skizzenbuch - gebunden	Hoch - DIN A4	140 g/m ²	60 Blatt	5
30203	Honsel Skizzenbuch - gebunden	Hoch - DIN A3	140 g/m ²	60 Blatt	5

Art.-Nr.	Beschreibung	Format	Grammatur	Inhalt	VE
30215	Honsel Spiral-Skizzenbuch	Hoch - DIN A5	140 g/m ²	60 Blatt	1
30214	Honsel Spiral-Skizzenbuch	Hoch - DIN A4	140 g/m ²	60 Blatt	1
30213	Honsel Spiral-Skizzenbuch	Hoch - DIN A3	140 g/m ²	60 Blatt	1
30225	Honsel Spiral-Skizzenbuch	Quer - DIN A5	140 g/m ²	60 Blatt	1
30224	Honsel Spiral-Skizzenbuch	Quer - DIN A4	140 g/m ²	60 Blatt	1
30223	Honsel Spiral-Skizzenbuch	Quer - DIN A3	140 g/m ²	60 Blatt	1
30210	Honsel Spiral-Skizzenbuch	10 x 10 cm	140 g/m ²	60 Blatt	1
30212	Honsel Spiral-Skizzenbuch	25 x 25 cm	140 g/m ²	60 Blatt	1



30315



30304

30305

HONSELL Skizzenbücher

Skizzenbücher von Honsel in verschiedenen Hochformaten. Reinweißes, säurefreies Papier, für fast alle Zeichentechniken geeignet wie z. B. Bleistift, Kohle, Farb- und Filzstifte. Mit schwarzem stabilem Einband. Fadengebunden oder als Spiral-Skizzenbuch erhältlich.

- 110 g/m²
- 96 Blatt
- Säurefrei
- Hohe Alterungsbeständigkeit
- Oberflächengeleimt
- Sehr radierfest

Art.-Nr.	Beschreibung	Format	Grammatur	Inhalt	VE
30305	Honsel Skizzenbuch - gebunden	Hoch - DIN A5	110 g/m ²	96 Blatt	5
30304	Honsel Skizzenbuch - gebunden	Hoch - DIN A4	110 g/m ²	96 Blatt	3

Art.-Nr.	Beschreibung	Format	Grammatur	Inhalt	VE
30315	Honsel Spiral-Skizzenbuch	Hoch - DIN A5	110 g/m ²	100 Blatt	5
30314	Honsel Spiral-Skizzenbuch	Hoch - DIN A4	110 g/m ²	100 Blatt	3



NEU - mit verbesserter Qualität



FABRIANO® „Artístico“ Bütten-Aquarellkarton

Auf dem Rundsieb gefertigtes Papier aus 100% Baumwolle. Chlor- und säurefrei sowie pH-neutral, was eine hohe Alterungsbeständigkeit garantiert. Die Stoff- und Oberflächenleimung gewährleistet eine hervorragende Aufnahmefähigkeit und ermöglicht alle Aquarelltechniken, aber auch Schaben und Radieren verträgt das Papier ohne Probleme. Dieses hochwertige Papier wird dem Profi als auch dem anspruchsvollen Hobbykünstler gerecht.

Eignet sich für Aquarell, Tempera, Gouache, Acryl, Tusche, Kohle und Graphit. ARTISTICO ist in Naturweiß und in Extraweiß erhältlich. Jeder Bogen hat einen 2-seitigen Büttenrand und das Wasserzeichen „FABRIANO® + Artístico“.

Der FABRIANO® + Artístico Bütten-Aquarellkarton ist mit folgenden Oberflächen lieferbar:

- Feinkorn (cold pressed)
- Satiniert (hot pressed)
- Grobkorn
- Softkorn (soft pressed)

- 100 % Baumwollhadern
- pH-neutral
- 2-seitiger Büttenrand
- Hoch alterungsbeständig
- Chlor- und säurefrei

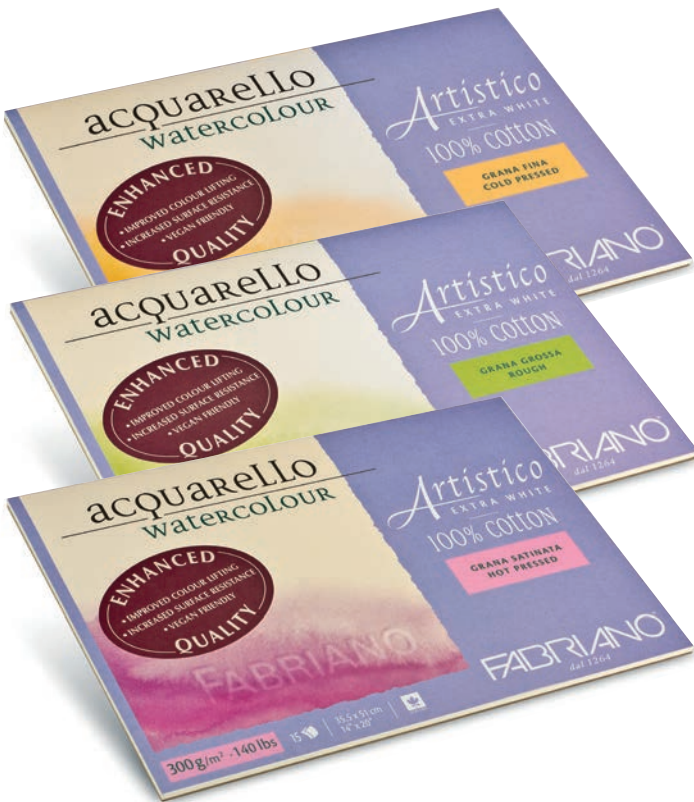

"Extraweiß" - Blöcke, 4-seitig geleimt

Art.-Nr.	Papier	Grammatur	Format	Inhalt	VE
19311218	Feinkorn	300 g/m ²	12,5 x 18 cm	25 Blatt	1
19311826	Feinkorn	300 g/m ²	18 x 26 cm	25 Blatt	1
19312330	Feinkorn	300 g/m ²	23 x 30,5 cm	25 Blatt	1
19312636	Feinkorn	300 g/m ²	26 x 36 cm	25 Blatt	1
19313045	Feinkorn	300 g/m ²	30,5 x 45,5 cm	25 Blatt	1
19313141	Feinkorn	300 g/m ²	31 x 41 cm	25 Blatt	1
19313551	Feinkorn	300 g/m ²	35,5 x 51 cm	15 Blatt	1
19321218	Grobkorn	300 g/m ²	12,5 x 18 cm	25 Blatt	1
19321826	Grobkorn	300 g/m ²	18 x 26 cm	25 Blatt	1
19322330	Grobkorn	300 g/m ²	23 x 30,5 cm	25 Blatt	1
19322636	Grobkorn	300 g/m ²	26 x 36 cm	25 Blatt	1
19323045	Grobkorn	300 g/m ²	30,5 x 45,5 cm	25 Blatt	1
19323141	Grobkorn	300 g/m ²	31 x 41 cm	25 Blatt	1
19323551	Grobkorn	300 g/m ²	35,5 x 51 cm	15 Blatt	1
19301218	Satiniert	300 g/m ²	12,5 x 18 cm	25 Blatt	1
19301826	Satiniert	300 g/m ²	18 x 26 cm	25 Blatt	1
19302330	Satiniert	300 g/m ²	23 x 30,5 cm	25 Blatt	1
19302636	Satiniert	300 g/m ²	26 x 36 cm	25 Blatt	1
19303045	Satiniert	300 g/m ²	30,5 x 45,5 cm	25 Blatt	1
19303141	Satiniert	300 g/m ²	31 x 41 cm	25 Blatt	1
19303551	Satiniert	300 g/m ²	35,5 x 51 cm	15 Blatt	1

Extraweiß



Feinkorn



Satiniert



Softkorn



Grobkorn

"Extraweiß" - Einzelbogen

Art.-Nr.	Papier	Grammatur	Format	VE
19010079	Feinkorn	300 g/m ²	56 x 76 cm	10
19010090	Feinkorn	640 g/m ²	56 x 76 cm	10
19110279	Grobkorn	300 g/m ²	56 x 76 cm	10
19110290	Grobkorn	640 g/m ²	56 x 76 cm	10
19910079	Softkorn	300 g/m ²	56 x 76 cm	10
19910090	Softkorn	640 g/m ²	56 x 76 cm	10
19210079	Satiniert	300 g/m ²	56 x 76 cm	10
19210090	Satiniert	640 g/m ²	56 x 76 cm	10

"Extraweiß" - Rollenware

Art.-Nr.	Papier	Grammatur	Format	VE
19914379	Feinkorn	300 g/m ²	1,4 x 10 m	1
19200021	Feinkorn	640 g/m ²	1,4 x 10 m	1
19914279	Grobkorn	300 g/m ²	1,4 x 10 m	1
19914179	Softkorn	300 g/m ²	1,4 x 10 m	1
19914079	Satiniert	300 g/m ²	1,4 x 10 m	1
19200020	Satiniert	640 g/m ²	1,4 x 10 m	1



FABRIANO *Artístico*
Le papier aquarelle

Naturweiß



Feinkorn



Grobkorn

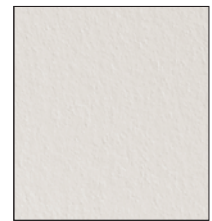

Satiniert

NEU - mit verbesserter Qualität

"Naturweiß" - Blöcke 4-seitig geleimt

Art.-Nr.	Papier	Grammatur	Format	Inhalt	VE
19011218	Feinkorn	300 g/m ²	12,5 x 18 cm	25 Blatt	1
19011826	Feinkorn	300 g/m ²	18 x 26 cm	25 Blatt	1
19012330	Feinkorn	300 g/m ²	23 x 30,5 cm	25 Blatt	1
19012636	Feinkorn	300 g/m ²	26 x 36 cm	25 Blatt	1
19013045	Feinkorn	300 g/m ²	30,5 x 45,5 cm	25 Blatt	1
19013141	Feinkorn	300 g/m ²	31 x 41 cm	25 Blatt	1
19013551	Feinkorn	300 g/m ²	35,5 x 51 cm	15 Blatt	1
19014561	Feinkorn	300 g/m ²	45,5 x 61 cm	10 Blatt	1
19021218	Grobkorn	300 g/m ²	12,5 x 18 cm	25 Blatt	1
19021826	Grobkorn	300 g/m ²	18 x 26 cm	25 Blatt	1
19022330	Grobkorn	300 g/m ²	23 x 30,5 cm	25 Blatt	1
19022636	Grobkorn	300 g/m ²	26 x 36 cm	25 Blatt	1
19023045	Grobkorn	300 g/m ²	30,5 x 45,5 cm	25 Blatt	1
19023141	Grobkorn	300 g/m ²	31 x 41 cm	25 Blatt	1
19023551	Grobkorn	300 g/m ²	35,5 x 51 cm	15 Blatt	1
19024561	Grobkorn	300 g/m ²	45,5 x 61 cm	10 Blatt	1
19001218	Satiniert	300 g/m ²	12,5 x 18 cm	25 Blatt	1
19001826	Satiniert	300 g/m ²	18 x 26 cm	25 Blatt	1
19002330	Satiniert	300 g/m ²	23 x 30,5 cm	25 Blatt	1
19002636	Satiniert	300 g/m ²	26 x 36 cm	25 Blatt	1
19003045	Satiniert	300 g/m ²	30,5 x 45,5 cm	25 Blatt	1
19003141	Satiniert	300 g/m ²	31 x 41 cm	25 Blatt	1
19003551	Satiniert	300 g/m ²	35,5 x 51 cm	15 Blatt	1
19004561	Satiniert	300 g/m ²	45,5 x 61 cm	10 Blatt	1

"Naturweiß" - Einzelbogen

Art.-Nr.	Papier	Grammatur	Format	VE
19030079	Feinkorn	300 g/m ²	56 x 76 cm	10
19064080	Feinkorn	640 g/m ²	56 x 76 cm	10
19130079	Grobkorn	300 g/m ²	56 x 76 cm	10
19164080	Grobkorn	640 g/m ²	56 x 76 cm	10
19230079	Satiniert	300 g/m ²	56 x 76 cm	10
19264080	Satiniert	640 g/m ²	56 x 76 cm	10

"Naturweiß" - Rollenware

Art.-Nr.	Papier	Grammatur	Format	VE
19014179	Softkorn	300 g/m ²	1,4 x 10 m	1
19114179	Grobkorn	300 g/m ²	1,4 x 10 m	1
19214179	Satiniert	300 g/m ²	1,4 x 10 m	1



FABRIANO



72613040

FABRIANO® „Watercolour“ Aquarellkarton

FABRIANO® Watercolour Studio Feinkorn ist perfekt für alle Wasserfarbtechniken. Besonders geeignet für Mischtechniken, sowohl nass als auch trocken. Die samtartige Oberfläche erlaubt detailreiches Arbeiten. Säurefrei. Ökologisch verantwortungsbewusst hergestellt. Stoff- und oberflächengeleimt, mit hervorragender Farbaufnahmefähigkeit. Aus 25 % Baumwolle und ligninfreier Zellulose. Eignet sich für Aquarell, Acryl, Gouache, Tusche und Zeichnungen.

- 25% Baumwolle + ligninfreie Zellulose
- Säurefrei
- Feinkorn
- Samtartige Oberfläche
- Besonders für Mischtechniken geeignet

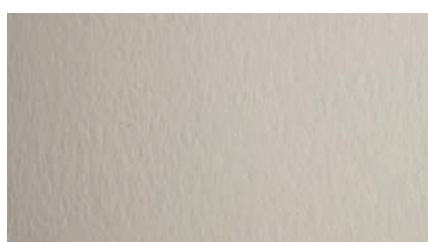

Feinkorn – Cold Pressed

Blöcke 4-seitig geleimt

Art.-Nr.	Beschreibung	Grammatur	Format	Inhalt	VE
72611824	Block, 4-seitig geleimt	200 g/m ²	18 x 24 cm	20 Blatt	1
72612020	Block, 4-seitig geleimt	200 g/m ²	20 x 20 cm	20 Blatt	1
72612432	Block, 4-seitig geleimt	200 g/m ²	24 x 32 cm	20 Blatt	1
72613030	Block, 4-seitig geleimt	200 g/m ²	30 x 30 cm	20 Blatt	1
72613040	Block, 4-seitig geleimt	200 g/m ²	30 x 40 cm	20 Blatt	1
72613648	Block, 4-seitig geleimt	200 g/m ²	36 x 48 cm	20 Blatt	1
73611824	Block, 4-seitig geleimt	300 g/m ²	18 x 24 cm	20 Blatt	1
73612040	Block, 4-seitig geleimt	300 g/m ²	20 x 40 cm	20 Blatt	1
73612432	Block, 4-seitig geleimt	300 g/m ²	24 x 32 cm	20 Blatt	1
73613040	Block, 4-seitig geleimt	300 g/m ²	30 x 40 cm	20 Blatt	1
73613648	Block, 4-seitig geleimt	300 g/m ²	36 x 48 cm	20 Blatt	1

Blöcke, kopfgeleimt

Art.-Nr.	Beschreibung	Grammatur	Format	Inhalt	VE
17311824	Block, kopfgeleimt	300 g/m ²	18 x 24 cm	12 Blatt	1
17312432	Block, kopfgeleimt	300 g/m ²	24 x 32 cm	12 Blatt	1
17312636	Block, kopfgeleimt	300 g/m ²	26 x 36 cm	12 Blatt	1
17313648	Block, kopfgeleimt	300 g/m ²	36 x 48 cm	12 Blatt	1

Jumbo-Blöcke, kopfgeleimt

Art.-Nr.	Beschreibung	Grammatur	Format	Inhalt	VE
17522432	Jumbo-Block, kopfgeleimt	200 g/m ²	24 x 32 cm	75 Blatt	1
75302735	Jumbo-Block, kopfgeleimt	300 g/m ²	27 x 35 cm	75 Blatt	1
17523040	Jumbo-Block, kopfgeleimt	200 g/m ²	30 x 40 cm	75 Blatt	1



FABRIANO



17662432

63991510

Spiralblöcke

Art.-Nr.	Beschreibung	Grammatur	Format	Inhalt	VE
17661321	Spiralblock	300 g/m ²	13,5 x 21 cm	12 Blatt	1
17662129	Spiralblock	300 g/m ²	21 x 29,7 cm	12 Blatt	1
17662432	Spiralblock	300 g/m ²	24 x 32 cm	12 Blatt	1
17663241	Spiralblock	300 g/m ²	27 x 35 cm	12 Blatt	1

Postkartenblock

Art.-Nr.	Beschreibung	Grammatur	Format	Inhalt	VE
17105148	Postkartenblock	300 g/m ²	10,5 x 14,8 cm	20 Blatt	24



17105148

Bogenware

Art.-Nr.	Beschreibung	Grammatur	Format	VE
62000237	Einzelbogen	200 g/m ²	50 x 70 cm	10/25
62000238	Einzelbogen	200 g/m ²	75 x 100 cm	10/100
63000235	Einzelbogen	300 g/m ²	50 x 70 cm	10/25
63000234	Einzelbogen	300 g/m ²	56 x 76 cm	10
63000236	Einzelbogen	300 g/m ²	75 x 105 cm	10/100



Rollenware

Art.-Nr.	Beschreibung	Grammatur	Format	VE
19100266	Rolle	200 g/m ²	1,5 x 10 m	1
63991510	Rolle	300 g/m ²	1,5 x 10 m	1

JAXON®

JAXON® Aquarell-Postkarten-Box

JAXON® Aquarell-Postkarten-Set in einer hochwertigen Metallbox. Naturweiße Karten aus säurefreiem Aquarellkarton mit 25 % Baumwollanteil. Rückseitig aufgedrucktes Adressfeld. 300 g/qm, Karten-Format: 10,5 cm x 14,8 cm. Oberfläche Feinkorn. Inhalt 24 Karten.



15469

Art.-Nr.	Beschreibung	Inhalt	VE
15469	Aquarell Postkartenbox	24 Karten	1



FABRIANO

FABRIANO® „Disegno 5“ Aquarellkarton

Hochwertiger, auf dem Rundsieb gefertigter Bütten-Aquarellkarton aus 50 % Baumwollhadern und 50 % sorgfältig ausgesuchtem, reinem Zellstoff. Naturweiß, chlor- und säurefrei, was eine hohe Alterungsbeständigkeit garantiert. 2-seitiger Büttenrand. Mit Wasserzeichen „FABRIANO 50% Cotton“. Eignet sich für Aquarell, Tempera, Gouache, Acryl, Tusche, Kohle, Wachs, Graphit, Drucken (Lithografie, Radierung, Siebdruck), für Filzstift und Zeichnen. Dieses Papier eignet sich wunderbar zur Gestaltung von Karten und Einladungen.

Der FABRIANO® „Disegno 5“ Bütten-Aquarellkarton naturweiß ist in folgenden Oberflächen lieferbar:



- Feinkorn
- Grobkorn
- Satin

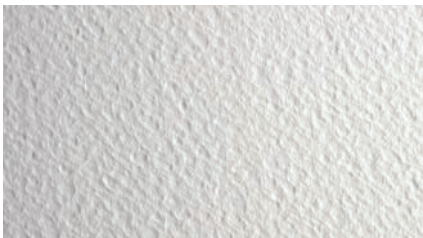

Grobkorn – Rough



Feinkorn – Cold Pressed

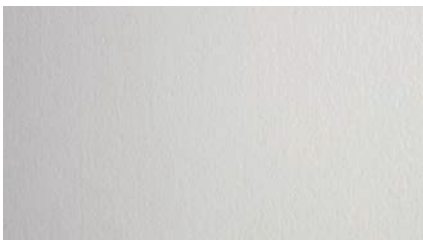

Satin – Hot Pressed

- Naturweiß
- 50 % Zellstoff
- 2-seitiger Büttenrand
- Chlor- und säurefrei
- Mit Wasserzeichen FABRIANO 50 % Cotton
- Hohe Alterungsbeständigkeit
- 50 % Baumwollhadern
- Lieferbar als Blöcke und Bogenware

Block 4-seitig geleimt

Art.-Nr.	Papier	Grammatur	Format	Inhalt	VE
19100258	Feinkorn	300 g/m ²	23 x 21 cm	20 Blatt	1
19100259	Feinkorn	300 g/m ²	26 x 36 cm	20 Blatt	1
19100260	Feinkorn	300 g/m ²	31 x 41 cm	20 Blatt	1
19100261	Feinkorn	300 g/m ²	36 x 51 cm	20 Blatt	1
19100262	Grobkorn	300 g/m ²	23 x 31 cm	20 Blatt	1
19100263	Grobkorn	300 g/m ²	26 x 36 cm	20 Blatt	1
19100264	Grobkorn	300 g/m ²	31 x 41 cm	20 Blatt	1
19100265	Grobkorn	300 g/m ²	36 x 51 cm	20 Blatt	1

Bogenware

Art.-Nr.	Papier	Grammatur	Format	VE
30160119	Feinkorn	160 g/m ²	50 x 70 cm	50
30001121	Feinkorn	300 g/m ²	50 x 70 cm	25
30021026	Feinkorn	210 g/m ²	70 x 100 cm	25
33000121	Feinkorn	300 g/m ²	70 x 100 cm	25
30035027	Feinkorn	350 g/m ²	70 x 100 cm	25
31100026	Grobkorn	210 g/m ²	50 x 70 cm	25
31100121	Grobkorn	300 g/m ²	50 x 70 cm	25
30300121	Grobkorn	300 g/m ²	70 x 100 cm	25
30200126	Satin	210 g/m ²	50 x 70 cm	25
30201121	Satin	300 g/m ²	50 x 70 cm	25
31200121	Satin	300 g/m ²	70 x 100 cm	25

FABRIANO

FABRIANO® „Tela“ Ölmalkarton

FABRIANO® Tela ist innen und außen verleimt und bietet dadurch die optimale Saugfähigkeit für Ölfarben. Schwere Qualität mit 300 g/m². Säurefrei und alterungsbeständig. Die Oberflächenstruktur gleicht, durch einen speziellen Herstellungsprozess, dem einer Leinwand. Ideal für alle Ölmaltechniken.



Leinenstruktur

Blöcke, 4-seitig geleimt

Art.-Nr.	Grammatur	Format	Inhalt	VE
68001824	300 g/m ²	18 x 24 cm	10 Blatt	1
68002432	300 g/m ²	24 x 32 cm	10 Blatt	1
68003040	300 g/m ²	30 x 40 cm	10 Blatt	1
68003648	300 g/m ²	36 x 48 cm	10 Blatt	1
68004256	300 g/m ²	42 x 56 cm	10 Blatt	1

Bogenware

Art.-Nr.	Grammatur	Format	VE
68005065	300 g/m ²	50 x 65 cm	10



FABRIANO

FABRIANO® Pittura Acrylmalkarton

FABRIANO® Pittura ist ein hellweißer Acryl- und Ölmalkarton. Raue Oberfläche mit Naturkörnung aus hochwertiger Zellulose mit 400 g/m². Säurefrei und alterungsbeständig. Stoff- und oberflächen-geleimt. Empfohlen für Acryl- und Ölmalerei sowie Temperamalerei.



Blöcke, 4-seitig geleimt

Art.-Nr.	Grammatur	Format	Inhalt	VE
40002535	400 g/m ²	25 x 35 cm	10 Blatt	1
40003040	400 g/m ²	30 x 40 cm	10 Blatt	1
40004040	400 g/m ²	40 x 40 cm	10 Blatt	1
40004050	400 g/m ²	40 x 50 cm	10 Blatt	1

Bogenware

Art.-Nr.	Grammatur	Format	VE
04405700	400 g/m ²	50 x 70 cm	10
04407100	400 g/m ²	70 x 100 cm	10



FABRIANO



19100440



19100381

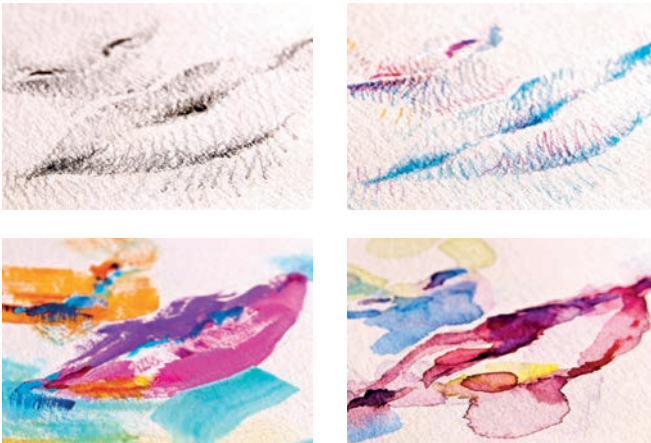

Anwendungsbeispiele

FABRIANO® MIXED MEDIA Blöcke

Ein spezielles Papier, das die Eigenschaften von Aquarell- und Acrylpapieren vereint. Zum Experimentieren von neuen Kombinationen verschiedenster Techniken. Das Papier ist säurefrei, mit natürlicher Körnung.

Blöcke				
Art.-Nr.	Grammatur	Format	Inhalt	VE
19100440	160 g/m ²	DIN A4	60 Blatt	1
19100441	160 g/m ²	DIN A3	60 Blatt	1
19100381	250 g/m ²	DIN A4	40 Blatt	1
19100382	250 g/m ²	DIN A3	40 Blatt	1
19100502	250 g/m ²	DIN A5	40 Blatt	1



Bogenware			
Art.-Nr.	Grammatur	Format	VE
19100380	250 g/m ²	50 x 65 cm	25

FABRIANO



FABRIANO® Bristol

FABRIANO® Bristol mit ultraglatter Oberfläche ist säurefrei, alterungsbeständig und sehr radierfest. Eignet sich hervorragend für Tusche, Aquarell, Gouache, Bleistift, Filzstift, Kohle und Airbrush.

Blöcke				
Art.-Nr.	Grammatur	Format	Inhalt	VE
19002129	250 g/m ²	DIN A4	20 Blatt	1
19002942	250 g/m ²	DIN A3	20 Blatt	1

Bogenware			
Art.-Nr.	Grammatur	Format	VE
19005065	250 g/m ²	50 x 65 cm	10



19002129



ELEMENTAL
CHLORINE
FREE
GUARANTEED



19100390



19100418

FABRIANO® Black Black

Überzeugt durch seine tiefschwarze Farbe und einer hohen Qualität. Unbeschichtetes Papier aus ECF-gebleichter Cellulose. Für die Produktion werden lichtechte Pigmente verwendet. Es besitzt eine glatte Oberfläche. Optimal geeignet als Malgrund für helle Farben, wie Pastelle, Farbstifte und Marker.

Blöcke "Black Black"				
Art.-Nr.	Grammatur	Format	Inhalt	VE
19100389	300 g/m ²	20 x 20 cm	20 Blatt	1
19100391	300 g/m ²	24 x 32 cm	20 Blatt	1
19100390	300 g/m ²	DIN A4	20 Blatt	1
19100392	300 g/m ²	DIN A3	20 Blatt	1
19100393	300 g/m ²	DIN A2	20 Blatt	1

Bogenware "Black Black"			
Art.-Nr.	Grammatur	Format	VE
19100385	280 g/m ²	50 x 70 cm	10
19100386	370 g/m ²	50 x 70 cm	10
19100387	460 g/m ²	50 x 70 cm	10
19100388	680 g/m ²	50 x 70 cm	10

FABRIANO® White White

Besonders strahlend weißes Papier. Eigenschaften wie nebenstehend beschrieben.

Blöcke "White White"				
Art.-Nr.	Grammatur	Format	Inhalt	VE
19100417	300 g/m ²	20 x 20 cm	20 Blatt	1
19100419	300 g/m ²	24 x 32 cm	20 Blatt	1
19100418	300 g/m ²	DIN A4	20 Blatt	1
19100420	300 g/m ²	DIN A3	20 Blatt	1
19100421	300 g/m ²	DIN A2	20 Blatt	1

Bogenware "White White"			
Art.-Nr.	Grammatur	Format	VE
19100406	300 g/m ²	50 x 70 cm	10
19100407	400 g/m ²	50 x 70 cm	10
19100408	700 g/m ²	50 x 70 cm	10





50814120



FABRIANO® Accademia Zeichenpapier

Das FABRIANO® Accademia Zeichenpapier hat eine schöne matte Oberfläche, ist stoff- und oberflächengeleimt und sehr resistent gegen häufiges Radieren. Alle Qualitäten aus 100% chlor- und ligninfreiem Zellstoff. Ideal für Skizzen und Zeichnungen mit Blei- und Farbstift, Kohle, Pastell und Tusche. Ab einer Grammatur von 200 g/m² ist das Papier auch für das Malen mit Aquarellfarben oder Gouache geeignet.

- 100% chlor- und ligninfreier Zellstoff
- Säurefrei und pH-neutral
- Stoff- und oberflächengeleimt
- Alterungsbeständig
- Matte Oberfläche
- Sehr radierfest

FABRIANO® „Accademia“ Artist Paperpack - Blöcke, kopfgeleimt

Art.-Nr.	Beschreibung	Grammatur	Format	Inhalt	VE
50814120	Artist Paperpack	120 g/m ²	DIN A4	200 Blatt	1
50813120	Artist Paperpack	120 g/m ²	DIN A3	100 Blatt	1
50814160	Artist Paperpack	160 g/m ²	DIN A4	150 Blatt	1
50813160	Artist Paperpack	160 g/m ²	DIN A3	75 Blatt	1
50814200	Artist Paperpack	200 g/m ²	DIN A4	100 Blatt	1
50813200	Artist Paperpack	200 g/m ²	DIN A3	50 Blatt	1

FABRIANO® „Accademia“ - Bogenware

Art.-Nr.	Beschreibung	Grammatur	Format	VE
55865120	FABRIANO® Accademia	120 g/m ²	50 x 65 cm	25
55870120	FABRIANO® Accademia	120 g/m ²	70 x 100 cm	25
55865160	FABRIANO® Accademia	160 g/m ²	50 x 65 cm	25
55870160	FABRIANO® Accademia	160 g/m ²	70 x 100 cm	25
55865200	FABRIANO® Accademia	200 g/m ²	50 x 65 cm	25
55870200	FABRIANO® Accademia	200 g/m ²	70 x 100 cm	25

FABRIANO® „Accademia“ - Rollenware

Art.-Nr.	Beschreibung	Grammatur	Format	VE
19100376	FABRIANO® Accademia NEU	120 g/m ²	0,61 x 10 m	1/12
50810120	FABRIANO® Accademia	120 g/m ²	1,0 x 10 m	1/12
50815120	FABRIANO® Accademia	120 g/m ²	1,5 x 10 m	1/12
19100377	FABRIANO® Accademia NEU	120 g/m ²	1,5 x 30 m	1/4
50815160	FABRIANO® Accademia	160 g/m ²	1,5 x 10 m	1/9
50815200	FABRIANO® Accademia	200 g/m ²	1,5 x 10 m	1/9

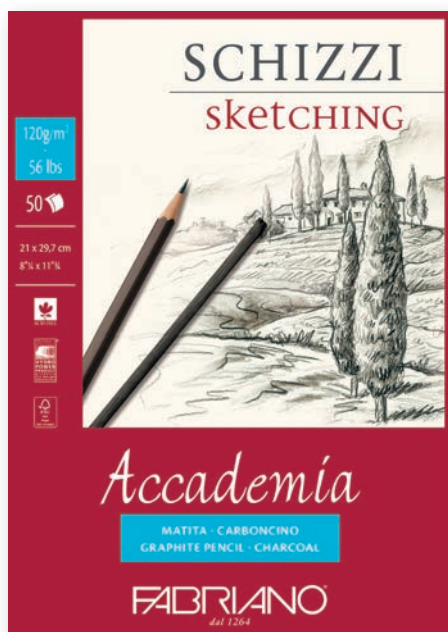

41122129

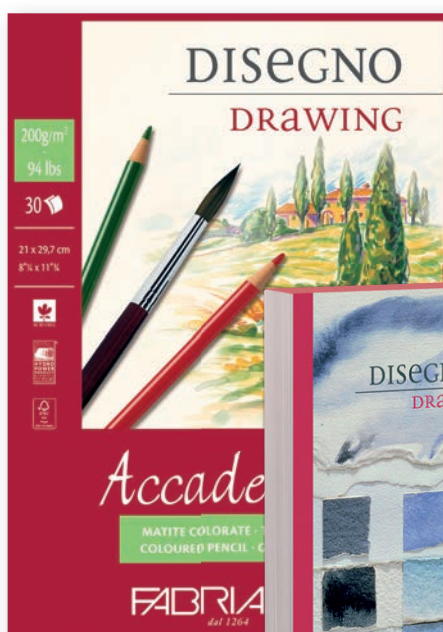

41202129



42402735

FABRIANO® „Accademia“ - Blöcke, kopfgeleimt

Art.-Nr.	Beschreibung	Grammatur	Format	Inhalt	VE
41121421	Block SCHIZZI	120 g/m ²	DIN A5	50 Blatt	1
41122129	Block SCHIZZI	120 g/m ²	DIN A4	50 Blatt	1
41122942	Block SCHIZZI	120 g/m ²	DIN A3	50 Blatt	1
41124259	Block SCHIZZI	120 g/m ²	DIN A2	50 Blatt	1
41201421	Block DISEGNO	200 g/m ²	DIN A5	30 Blatt	1
41202129	Block DISEGNO	200 g/m ²	DIN A4	30 Blatt	1
41202942	Block DISEGNO	200 g/m ²	DIN A3	30 Blatt	1
41204259	Block DISEGNO	200 g/m ²	DIN A2	30 Blatt	1

FABRIANO® „Accademia“ - Blöcke mit Spiralbindung

Art.-Nr.	Beschreibung	Grammatur	Format	Inhalt	VE
44121421	Block SCHIZZI	120 g/m ²	DIN A3	50 Blatt	1
44122129	Block SCHIZZI	120 g/m ²	DIN A4	50 Blatt	1
44122942	Block SCHIZZI	120 g/m ²	DIN A3	50 Blatt	1
44124259	Block DISEGNO NEU	120 g/m ²	DIN A2	50 Blatt	1
44201421	Block DISEGNO	120 g/m ²	DIN A5	30 Blatt	1
44202129	Block DISEGNO	200 g/m ²	DIN A4	30 Blatt	1
44202942	Block DISEGNO	200 g/m ²	DIN A3	30 Blatt	1
44204259	Block DISEGNO NEU	200 g/m ²	DIN A2	30 Blatt	1

FABRIANO® „Accademia“ - Zeichenblock XL

Art.-Nr.	Beschreibung	Grammatur	Format	Inhalt	VE
42402735	Block Disegno & Aquarello	240 g/m ²	27 x 35 cm	100 Blatt	1

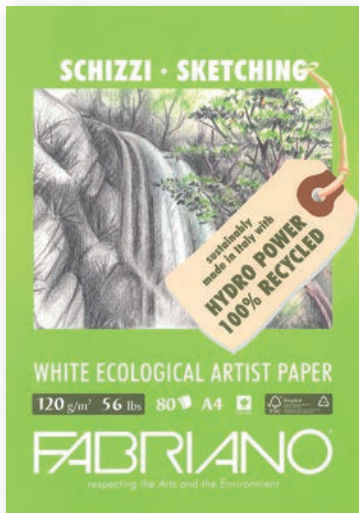

12821297

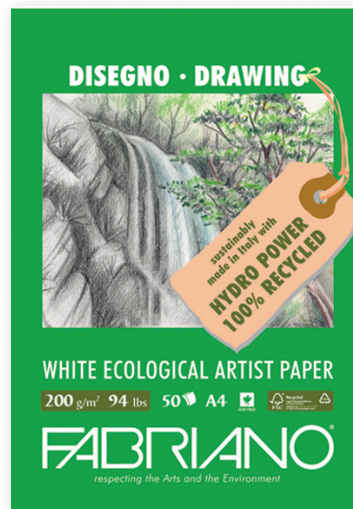

25021297



FABRIANO®

ECO Ökologisches Papier für Künstler

FABRIANO® Disegno per Artisti ist ein weißes, ökologisches Zeichenpapier. Säurefrei, aus 100% recyceltem Zellstoff. Weißer als sonstige Recycling-Papiere. Feinstruktur. Eignet sich für Skizzen und Zeichnungen mit Bleistift, Kohle, Pastell, Buntstift und Tusche.

15 Bäume pro Tonne produziertem Papier werden mit Recyclingpapier bewahrt. Dank der Nutzung von Wasserkraft werden 26.000 Tonnen CO₂ eingespart.

FABRIANO® „Accademia“ - Blöcke, kopfgeleimt

Art.-Nr.	Beschreibung	Grammatur	Format	Inhalt	VE
12821297	Ecologico per Artisti SCHIZZI	120 g/m ²	DIN A4	80 Blatt	1
12429742	Ecologico per Artisti SCHIZZI	120 g/m ²	DIN A3	40 Blatt	1
25021297	Ecologico per Artisti DISEGNO	200 g/m ²	DIN A4	50 Blatt	1
22529242	Ecologico per Artisti DISEGNO	200 g/m ²	DIN A3	25 Blatt	1

FABRIANO® „Accademia“ - Bogenware

Art.-Nr.	Beschreibung	Grammatur	Format	VE
12025065	Ecologico per Artisti SCHIZZI	120 g/m ²	50 x 65 cm	25
22505065	Ecologico per Artisti DISEGNO	200 g/m ²	50 x 65 cm	25



05200597

FABRIANO® „Disegno 4“ Zeichenpapier

FABRIANO® Disegno 4 ist ein elfenbeinfarbenes Zeichenpapier der Extraklasse. Die hochwertige Leimung und die außergewöhnliche Widerstandsfähigkeit gegenüber starker Beanspruchung von Radiergummis machen dieses Papier zum Bestseller. 220 g/m². Feinkorn aus 100% Zellstoff. Mit Logo-Prägung.

FABRIANO® „Disegno 4“ - Blöcke, 4-seitig geleimt

Art.-Nr.	Beschreibung	Grammatur	Format	Inhalt	VE
05200597	FABRIANO® Disegno 4	220 g/m ²	24 x 33 cm	40 Blatt	1
05200797	FABRIANO® Disegno 4	220 g/m ²	33 x 48 cm	20 Blatt	1

FABRIANO® „Disegno 4“ - Bogenware

Art.-Nr.	Beschreibung	Grammatur	Format	VE
51700597	FABRIANO® Disegno 4	220 g/m ²	70 x 100 cm	25
51700697	FABRIANO® Disegno 4	220 g/m ²	50 x 70 cm	25

FABRIANO® Unica Druckpapier

FABRIANO® Unica Druckpapier ist aus 50 % Baumwolle hergestellt und besonders für alle Drucktechniken geeignet. Auch für Kohle, Bleistift, Farbstift, Pastell und Rötel. Äußerst hochwertig und beständig. 250 g/m², säurefrei. Erhältlich in Creme und Weiß.

Art.-Nr.	Beschreibung	Farbe	Format	VE
19100025	FABRIANO Unica Druckpapier	Weiß	50 x 70 cm	10
19100026	FABRIANO Unica Druckpapier	Creme	50 x 70 cm	10
19100111	FABRIANO Unica Druckpapier	Weiß	56 x 76 cm	10
19100112	FABRIANO Unica Druckpapier	Creme	56 x 76 cm	10

ERFURT Zeichenpapier-Rolle

Die Zeichenpapier-Rolle lässt sich bestens in die Kinderstaffelei (Seite 11.21) integrieren. 100 g/qm. Vielseitig einsetzbar, z.B. für Temperafarben, Ölpastelle u.v.m. Ideal geeignet für Vielverbraucher. Rolle 44 cm breit und 20 m lang.

Art.-Nr.	Beschreibung	Grammatur	Größe	VE
30302	ERFURT Zeichenpapierrolle	100 g/m ²	44cm x 20m	1



Bestens geeignet für Kinderstaffeleien. Seite 11.21



Graubrauner Skizzenblock

Skizzenblock aus 100 % graubraunem, ökologischen Recyclingpapier. Oberfläche rau. Perfekt zum Skizzieren und Zeichnen. Exzellent für Bleistift, Kohle, Buntstifte, Pastelle und Marker.

Art.-Nr.	Beschreibung	Grammatur	Format	Inhalt	VE
31220	Skizzenblock	80 g/m ²	DIN A5	50 Blatt	3
31221	Skizzenblock	80 g/m ²	DIN A4	100 Blatt	5
31222	Skizzenblock	80 g/m ²	DIN A3	100 Blatt	5
31223	Skizzenblock	80 g/m ²	DIN A2	50 Blatt	3



FABRIANO

FABRIANO® Toned Paper

Fabriano Toned Paper ist ideal zum Skizzieren und Zeichnen. Der 15% Baumwollanteil verleiht dem Papier Weichheit und Festigkeit. Die natürliche Oberfläche ist für alle Trockentechniken sowie für Marker auf Wasserbasis geeignet. 120g/m², 50 Blatt.

Art.-Nr.	Beschreibung	Farbe	Format	VE
19100496	Toned Paper	Sand	DIN A4	1
19100498	Toned Paper	Sand	DIN A3	1
19100497	Toned Paper	Clay	DIN A4	1
19100499	Toned Paper	Clay	DIN A3	1



19100496

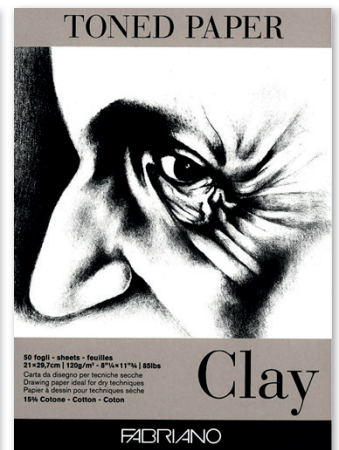

19100499

PASTELLPAPIER

FABRIANO® Tiziano Pastellpapier

Hochwertiges Zeichenpapier, 160 g/m², hoch hadernhaltig. Säurefrei, alterungsbeständig und ressourcenschonend in der Produktion. Natürlich geleimt mit griffiger, rauer Oberflächenstruktur. Tiziano zeichnet sich durch sehr gute Pigmentaufnahme aus und ist bestens geeignet für Soft- und Ölpastell, Bleistift, Grau- und Braunkreide, Gouache und Acryl. 40 Einzelfarben stehen zur Auswahl.

FABRIANO

Art.-Nr.	Beschreibung	Format	Inhalt	VE
525510 + Farbnummer	Fabriano Tiziano - Einzelbogen	50 x 65 cm	1	10
528110 + Farbnummer	Fabriano Tiziano - Einzelbogen	70 x 100 cm	1	10
212971 + Farbnummer	Fabriano Tiziano - Packung	DIN A4	50	1



Farbnr.	Beschreibung
01	Bianco
02	Crema
03	Banana
04	Sahara
05	Zabaione
06	Mandorla
07	Terra di Siena
09	Caffè
11	Verduzzo
12	Prato
13	Salvia
14	Muschio
15	Marina

Farbnr.	Beschreibung
16	Polvere
17	Carta da Zucchero
18	Adriatico
19	Danubio
20	Limone
21	Arancio
22	Vesuvio
23	Amaranto
24	Viola
25	Rosa
26	Perla
27	Lama
28	China

Farbnr.	Beschreibung
29	Nebbia
30	Antracite
31	Nero
32	Brina
33	Violetta
37	Biliardo
39	Indigo
40	Avorio
41	Rosso fuoco
42	Blu Notte
43	Pistacchio
44	Oro
45	Iris
46	Acqua Marina

Das FABRIANO Künstlerpapier Tiziano 160 g/m² ist auch als Block (kopfgeleimt) und in Packungen lieferbar.

Pastelltöne je 5 Blatt: Sahara, Crema, Perla, Zabaione, Bianco, Polvere.

Grautöne je 5 Blatt: Marina, Lama, China, Nebbia, Antracite, Nero.

Pastelltöne 24 Bogen sortiert: Je 2 Bogen Crema, Zabaione, Mandorla, Perla, Verduzzo, Muschio, Marina, Danubio, Amaranto, China, Rosa, Nero.

Kräftige Farben 24 Bogen sortiert: Je 3 Bogen Nero, Vesuvio, Limone, Prato und je 2 Bogen Crema, Caffè, Adriatico, Danubio, Arancio, Viola.

Blöcke				
Art.-Nr.	Beschreibung	Format	Inhalt	VE
46423305	FABRIANO® Tiziano Block - Weiß	23 x 30,5 cm	24 Blatt	1
46430541	FABRIANO® Tiziano Block - Weiß	30,5 x 41 cm	24 Blatt	1
46723305	FABRIANO® Tiziano Block - Schwarz	23 x 30,5 cm	24 Blatt	1
46730541	FABRIANO® Tiziano Block - Schwarz	30,5 x 41 cm	24 Blatt	1
46021297	FABRIANO® Tiziano Block - Pastelltöne	DIN A4	30 Blatt	1
46029742	FABRIANO® Tiziano Block - Pastelltöne	DIN A3	30 Blatt	1
46221297	FABRIANO® Tiziano Block - Grautöne	DIN A4	30 Blatt	1
46229742	FABRIANO® Tiziano Block - Grautöne	DIN A3	30 Blatt	1
Bogenware				
91830133	FABRIANO® Tiziano - Pastelltöne	50 x 65 cm	24 Bogen	1
91830132	FABRIANO® Tiziano - Kräftige Farben	50 x 65 cm	24 Bogen	1



46029742



46229742



Gialletto



Avorio



Bianco

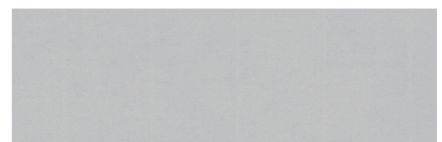

Cenere

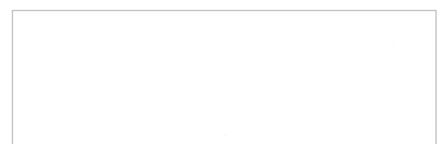

Ghiaccio

FABRIANO® Ingres Büttenpapier - Bogenware

Die tolle Struktur und die hohe Lichtbeständigkeit sind die Hauptmerkmale dieses FABRIANO® Ingres Büttenpapiers. Säurefrei und alterungsbeständig. Gerfertigt aus 100 % Zellstoff, 160 g/m². Feinkörnige Oberfläche. Es eignet sich hervorragend für hochwertige Editionen, Poster, Präsentationen, Kalender, Broschüren, Kataloge, Collagen, Buchbinderarbeiten und vieles mehr. Für trockene Maltechniken wie Pastell, Bleistift, Rötel und Kohle ist FABRIANO® Ingres optimal geeignet.

- 100 % Zellstoff
- 160 g/m²
- Säurefrei
- Höchst alterungsbeständig
- Feinkörnige Oberfläche
- Wasserzeichen

Art.-Nr.	Beschreibung	Farbton	Format	VE
19000701	FABRIANO® Ingres Büttenpapier	Gialletto	50 x 70 cm	25
19000702	FABRIANO® Ingres Büttenpapier	Avorio	50 x 70 cm	25
19000703	FABRIANO® Ingres Büttenpapier	Bianco	50 x 70 cm	25
19000704	FABRIANO® Ingres Büttenpapier	Cenere	50 x 70 cm	25
19000721	FABRIANO® Ingres Büttenpapier	Ghiaccio	50 x 70 cm	25
19110701	FABRIANO® Ingres Büttenpapier	Gialletto	70 x 100 cm	10
19110702	FABRIANO® Ingres Büttenpapier	Avorio	70 x 100 cm	10
19110703	FABRIANO® Ingres Büttenpapier	Bianco	70 x 100 cm	10
19110704	FABRIANO® Ingres Büttenpapier	Cenere	70 x 100 cm	10
19110721	FABRIANO® Ingres Büttenpapier	Ghiaccio	70 x 100 cm	10



FABRIANO® ARTIST'S JOURNAL Skizzenbuch

Mit FABRIANO® Artist's Journal kann der Künstler seine Erlebnisse unterwegs als Zeichnung oder Notiz jederzeit festhalten. Innenseiten bestehen aus Ingres-Papier 90 g/m². Mit 192 Seiten, jeweils 96 Blatt elfenbeinfarbenes und weißes Ingres-Papier. Ideal geeignet für Zeichnungen mit Bleistift, Pastell, Kohle oder Tinte.

Die fadengebundene Skizzenbücher sind mit schwarzem bzw. blauem Einband aus Murillo 360 g/m² lieferbar.



48121630



48121630

FABRIANO Artist's Journal CLASSIC, Marineblau				
Art.-Nr.	Beschreibung	Format	Inhalt	VE
48121630	FABRIANO CLASSIC	12 x 16 cm	192 Blatt	1
48162130	FABRIANO CLASSIC	16 x 21 cm	192 Blatt	1

FABRIANO Artist's Journal QUADRATO, Schwarz				
Art.-Nr.	Beschreibung	Format	Inhalt	VE
48441616	FABRIANO QUADRATO	16 x 16 cm	96 Blatt	1
48442323	FABRIANO QUADRATO	23 X 23 cm	96 Blatt	1

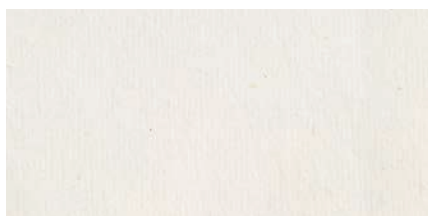

Japanpapier „Jia Xuan“

Naturweiß. Aus Gampifasern, Bambusstroh und Reiszellulose. Ideal für Linoldruck, Holzschnitt, Kalligrafie, usw.

Art.-Nr.	Beschreibung	Grammatur	Format	Inhalt	VE
25410	Japanpapier „Jia Xuan“	50 g/m ²	37 x 45 cm	50 Bogen	1



Reispapier „Danxuan“

Naturweiß. Dünndruckpapier aus Reiszellulose und verschiedenen Pflanzenfasern, wie z. B. Bambusstroh und Fasern des Reispapierbaumes. Danxuan Reispapier ist ideal für Linoldruck, Holzschnitt, Kalligrafie und vieles mehr geeignet.

Art.-Nr.	Beschreibung	Grammatur	Format	Inhalt	VE
25411	Reispapier „Danxuan“	30 g/m ²	37 x 45 cm	50 Bogen	1



Reispapier „Xiao Pin“

Einfache, leichte Qualität mit schwacher Siebstruktur und 4-seitigem Büttenrand. Dieses weiche, dennoch zähe Papier eignet sich vor allem für Druckgrafik und zarte Zeichnungen.

Art.-Nr.	Beschreibung	Grammatur	Format	Inhalt	VE
25516	Reispapier „Xiao Pin“	38 g/m ²	45,5 x 70 cm	1 Bogen	10



Büttenpapier „Lim Liang“

Handgeschöpftes, feines Seidenpapier, das eine besondere Note durch eingeschöpfte, unterschiedlich starke, schneeweiße Reiszellulosefasern erhält. Das dekorative Papier eignet sich für Druckgrafik, für Lampen-Gestaltung sowie als Hintergrund bzw. Einlage in Passepartoutkarten.

Art.-Nr.	Beschreibung	Grammatur	Format	Inhalt	VE
25519	Büttenpapier „Lim Liang“	25 g/m ²	48 x 64 cm	1 Bogen	5



Büttenpapier „Shi Lu“

Handgeschöpfte, edle Qualität, zäh und griffig, ruhige seidenmatte Oberfläche. Mit 4-seitigem Büttenrand. Für Tusche, Aquarell, Pastell sowie Holz- und Linolschnitt.

Art.-Nr.	Beschreibung	Grammatur	Format	Inhalt	VE
25522	Büttenpapier „Shi Lu“	50 g/m ²	45 x 70 cm	1 Bogen	5

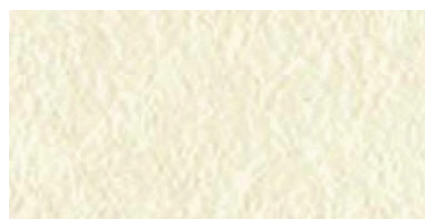

Chinapapier „Hangzhou“

Naturweiß, griffige, stärker geleimte Qualität mit einer rauen Oberfläche. Vielseitig verwendbar, z. B. für Tusche, Kalligrafie, Aquarell, Pastell und Druck.

Art.-Nr.	Beschreibung	Grammatur	Format	Inhalt	VE
25521	Chinapapier „Hangzhou“	45 g/m ²	46 x 72 cm	1 Bogen	10



Dokumentenpapier „Antik“

Feines Urkunden/Spezialpapier in pergamentartiger Optik und unregelmäßigem, büttenartigem Rand. 180 g/m² Kopierfähig und bei manueller Papiereingabe bedruckbar. Aus Frischfaser. Hervorragend für Urkunden, Einladungen, Speisekarten, kalligraphische Arbeiten. Packung mit 100 Bogen.

Art.-Nr.	Beschreibung	Format	Inhalt	VE
25510	Dokumentenpapier „Antik“	DIN A4	100 Bogen	1
25511	Dokumentenpapier „Antik“	DIN A3	100 Bogen	1



Chinapapier „Wenzhou“ - Rollen

Das Chinapapier Wenzhou ist ein Faserpapier mit dem typischen Charakter ostasiatischer Papiere. Weiche, raue Oberfläche. Sehr gut für Holz- und Linoldruck, aber ebenso für chinesische Tuschemalerei. Jede Papierrolle in dekorativem Papprohr mit Stülpedeckel.

Art.-Nr.	Beschreibung	Grammatur	Format	VE
25500	Chinapapier Wenzhou-Rolle	30 g/m ²	45 x 250 m	1
25501	Chinapapier Wenzhou-Rolle	30 g/m ²	69 x 100 m	1
25502	Chinapapier Wenzhou-Rolle	30 g/m ²	97 x 100 m	1



Leporello Skizzenbuch

Umschlag mit brokatartigem, olivgrünem Stoff bezogen. Chinesischer Büttenkarton, naturweiß, matte Oberfläche, ca. 300 g/m². Für Skizzen, Zeichnungen, Bildergeschichten uvm. im Hochformat.

Art.-Nr.	Beschreibung	Format	Inhalt	VE
33301	Leporello	12 x 9 cm	22 Blatt	1
33302	Leporello	17 x 12 cm	22 Blatt	1
33303	Leporello	20 x 14 cm	22 Blatt	1
33304	Leporello	25 x 17 cm	22 Blatt	1





SCHOELLERSHAMMER

SCHOELLERSHAMMER Transparentes Skizzenpapier GLAMA MICRODRAFT

Ideal für Tusche, Marker und Bleistift. Sehr radierfest und für alle Reproduktionsverfahren bestens geeignet. Auch geeignet zum Bedrucken mit Ink-Jet und Laser sowie kopierfähig durch Thermostabilisierung. Als Blöcke, Bogenware und Rollen lieferbar.

- Drucker- und Kopiergeeignet
- Sehr harte und glatte Oberfläche
- Sehr radierfest
- Hoch transparent
- Doppelte Leimung
- Sehr reißfest

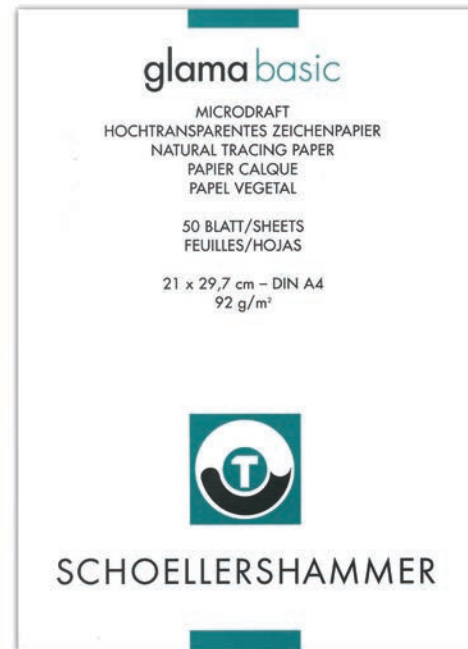

25508

Transparentpapier GLAMA Microdraft - Blöcke

Art.-Nr.	Beschreibung	Grammatur	Format	Inhalt	VE
25506	Transparentpapier GLAMA Microdraft - Block	80-85 g/m ²	DIN A4	50 Blatt	1
25507	Transparentpapier GLAMA Microdraft - Block	80-85 g/m ²	DIN A3	50 Blatt	1
25062	Transparentpapier GLAMA Microdraft - Block	80-85 g/m ²	DIN A2	50 Blatt	1
25508	Transparentpapier GLAMA Microdraft - Block	90-95 g/m ²	DIN A4	50 Blatt	1
25509	Transparentpapier GLAMA Microdraft - Block	90-95 g/m ²	DIN A3	50 Blatt	1
25514	Transparentpapier GLAMA Microdraft - Block	110-115 g/m ²	DIN A4	50 Blatt	1
25503	Transparentpapier GLAMA Microdraft - Block	110-115 g/m ²	DIN A3	50 Blatt	1

Transparentpapier GLAMA Microdraft - Bogenware

Art.-Nr.	Beschreibung	Grammatur	Format	Inhalt	VE
44014	Transparentpapier GLAMA Microdraft - Bogenware	90-95 g/m ²	DIN A4	125 Bogen	1
44013	Transparentpapier GLAMA Microdraft - Bogenware	90-95 g/m ²	DIN A3	125 Bogen	1
04700	Transparentpapier GLAMA Microdraft - Bogenware	150 g/m ²	DIN A4	250 Bogen	1
04702	Transparentpapier GLAMA Microdraft - Bogenware	150 g/m ²	DIN A3	250 Bogen	1

Transparentpapier GLAMA Microdraft - Rollen

Art.-Nr.	Beschreibung	Grammatur	Inhalt	VE
04249	Transparentpapier GLAMA Microdraft - Rolle	70-75 g/m ²	0,91 x 20 m	1
04309	Transparentpapier GLAMA Microdraft - Rolle	80-85 g/m ²	0,66 x 20 m	1
04311	Transparentpapier GLAMA Microdraft - Rolle	80-85 g/m ²	0,91 x 20 m	1
04465	Transparentpapier GLAMA Microdraft - Rolle	90-95 g/m ²	0,33 x 20 m	1
04471	Transparentpapier GLAMA Microdraft - Rolle	90-95 g/m ²	0,66 x 20 m	1
04473	Transparentpapier GLAMA Microdraft - Rolle	90-95 g/m ²	0,75 x 20 m	1
04476	Transparentpapier GLAMA Microdraft - Rolle	90-95 g/m ²	0,91 x 20 m	1
04492	Transparentpapier GLAMA Microdraft - Rolle	90-95 g/m ²	0,91 x 50 m	1
04481	Transparentpapier GLAMA Microdraft - Rolle	90-95 g/m ²	1,10 x 20 m	1
04483	Transparentpapier GLAMA Microdraft - Rolle	90-95 g/m ²	1,57 x 20 m	1
04637	Transparentpapier GLAMA Microdraft - Rolle	110-115 g/m ²	0,66 x 20 m	1
04643	Transparentpapier GLAMA Microdraft - Rolle	110-115 g/m ²	0,91 x 20 m	1
04646	Transparentpapier GLAMA Microdraft - Rolle	110-115 g/m ²	1,10 x 20 m	1



SCHOELLERSHAMMER



SCHOELLERSHAMMER

Transparentes Skizzenpapier, Rollen

Für schnelle Entwürfe, Scribbles und Zeichnungen mit Tusche, Graphit-, Buntstiften und Markern. Ebenfalls für verschiedene Druckverfahren geeignet.

Art.-Nr.	Beschreibung	Grammatur	Inhalt	VE
05517	Transparentes Skizzenpapier	50 g/m ²	0,33 m x 50 m	10
05520	Transparentes Skizzenpapier	50 g/m ²	0,66 m x 50 m	5

SCHOELLERSHAMMER

Manga Art Paper Zeichenblock

Mit hellweißem, durchschlagfestem, glattem Papier (75 g/m²), das sich ideal für Mangazeichnungen mit Markern eignet. Säurefrei, alterungsbeständig. Die speziell präparierte Rückseite des Papiers lässt kein ärgerliches Durchschlagen der Farben zu und ermöglicht eine optimale Konturschärfe, tolle Kontraste und rasche Trocknungszeiten.

Art.-Nr.	Beschreibung	Grammatur	Format	Inhalt	VE
23100	Manga Art Paper Block	75 g/m ²	DIN A4	75 Blatt	1
23101	Manga Art Paper Block	75 g/m ²	DIN A3	75 Blatt	1



23100

FABRIANO

FABRIANO® Layout-Block

Ideal für Skizzen, technische und grafische Zeichnungen sowie Kalligraphie.

- Säurefrei
- FSC®-zertifiziert
- Durchschlagfest
- Glatte Oberfläche
- 75 g/m²



19100505



19100506

Art.-Nr.	Beschreibung	Grammatur	Format	Inhalt	VE
19100505	FABRIANO® Layout-Block	75 g/m ²	DIN A4	70 Blatt	1
19100506	FABRIANO® Layout-Block	75 g/m ²	DIN A3	70 Blatt	1





FABRIANO® Skizzenblock 1264

Feine, leicht gekörnte Oberfläche. Das leicht elfenbeinweiße Papier lässt sich gut radieren und wirkt deutlich stärker als die Grammatur es vermuten lässt. Ideal für alle Trockentechniken wie Bleistift, Farbstifte, Zeichenkohle, Soft- und Ölpastelle.

- Leicht gekörnt
- Elfenbeinweiß
- Säurefrei
- Für alle Trockentechniken

FABRIANO® Skizzenblock 1264 - Blöcke, kopfgeleimt

Art.-Nr.	Beschreibung	Grammatur	Format	Inhalt	VE
19100632	FABRIANO® Skizzenblock 1264	90 g/m ²	DIN A4	100 Blatt	1
19100633	FABRIANO® Skizzenblock 1264	90 g/m ²	DIN A3	100 Blatt	1

FABRIANO® Skizzenblock 1264 - Blöcke mit Spiralbindung

Art.-Nr.	Beschreibung	Grammatur	Format	Inhalt	VE
19100634	FABRIANO® Spiral-Skizzenblock 1264 - Längsspirale	90 g/m ²	DIN A5	60 Blatt	1
19100635	FABRIANO® Spiral-Skizzenblock 1264 - Längsspirale	90 g/m ²	DIN A4	120 Blatt	1
19100636	FABRIANO® Spiral-Skizzenblock 1264 - Kopfschnecke	90 g/m ²	DIN A5	60 Blatt	1
19100637	FABRIANO® Spiral-Skizzenblock 1264 - Kopfschnecke	90 g/m ²	DIN A4	120 Blatt	1
19100638	FABRIANO® Spiral-Skizzenblock 1264 - Kopfschnecke	90 g/m ²	30 x 30 cm	120 Blatt	1
19100639	FABRIANO® Spiral-Skizzenblock 1264 - Kopfschnecke	90 g/m ²	DIN A3	120 Blatt	1



FABRIANO® Spiral-Zeichenblock 1264

Naturweiße mittelkörnige Oberfläche. Das satinierte Papier lässt sich gut radieren und hebt detaillierte Zeichnungen wunderbar hervor. Ideal für Zeichnungen und Illustrationen unterwegs. Bestens für alle Trockentechniken geeignet. Auch mit schwarzer Oberfläche für besondere schwarz-weiß Kontraste erhältlich.

- Naturweiß und Schwarz erhältlich
- Microperforierte Blätter
- Für alle Trockentechniken
- Mittlere Körnung
- Säurefrei
- Satiniert

FABRIANO® Zeichenblock 1264 - Blöcke mit Spiralbindung

Art.-Nr.	Beschreibung	Papier	Grammatur	Format	Inhalt	VE
19100645	FABRIANO® Spiral-Zeichenblock 1264	Naturweiß	180 g/m ²	DIN A5	30 Blatt	1
19100646	FABRIANO® Spiral-Zeichenblock 1264	Naturweiß	180 g/m ²	DIN A4	50 Blatt	1
19100647	FABRIANO® Spiral-Zeichenblock 1264	Naturweiß	180 g/m ²	DIN A3	50 Blatt	1
19100648	FABRIANO® Spiral-Zeichenblock 1264	Naturweiß	300 g/m ²	DIN A5	20 Blatt	1
19100649	FABRIANO® Spiral-Zeichenblock 1264	Naturweiß	300 g/m ²	DIN A4	30 Blatt	1
19100650	FABRIANO® Spiral-Zeichenblock 1264	Naturweiß	300 g/m ²	DIN A3	30 Blatt	1
19100651	FABRIANO® Spiral-Zeichenblock 1264	Schwarz	200 g/m ²	DIN A5	20 Blatt	1
19100652	FABRIANO® Spiral-Zeichenblock 1264	Schwarz	200 g/m ²	DIN A4	40 Blatt	1
19100653	FABRIANO® Spiral-Zeichenblock 1264	Schwarz	200 g/m ²	DIN A3	40 Blatt	1



FABRIANO® Mix-Media Spiralblock 1264

Ein wahrer Alleskönner: Das mittelkörnige, naturweiße Papier eignet sich für alle Trocken- sowie die meisten Nasstechniken. Sogar mehrere nasse Farbschichten sind problemlos möglich.

- Naturweiß
- Microperforierte Seiten
- Mittlere Körnung
- 300 g/m²
- Säurefrei

Art.-Nr.	Beschreibung	Format	Inhalt	VE
19100642	Mix Media Spiralbl.1264	DIN A5	15 Blatt	1
19100643	Mix Media Spiralbl.1264	DIN A4	30 Blatt	1
19100644	Mix Media Spiralbl.1264	DIN A3	30 Blatt	1



FABRIANO® Marker Layout-Block 1264

Extraweißes halbtransparentes Papier. Die extraglatte Oberfläche verhindert ein Durchdringen der Tusche und sorgt für scharfe, detaillierte Linien. Ausgezeichnete Farbwiedergabe, kein Verschmieren. Ideal für Marker auf Alkohol, Lösungsmittel- und Wasserbasis.

- Extraweiß
- Für alle Marker geeignet
- Extraglatt
- 70 g/m²
- Halbtransparent

Art.-Nr.	Beschreibung	Format	Inhalt	VE
19100640	Marker-Layoutbl.1264	DIN A4	100 Blatt	1
19100641	Marker-Layoutbl.1264	DIN A3	100 Blatt	1

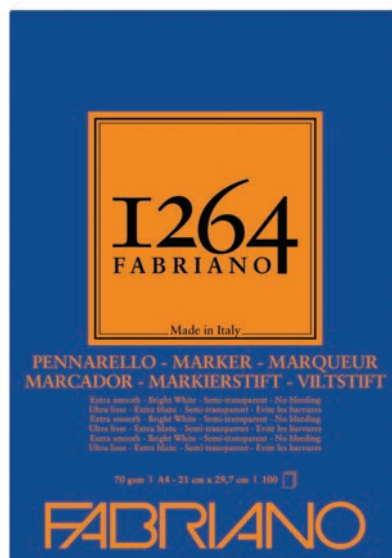

FABRIANO® Bristolblock 1264

Die glatte extraweiße Oberfläche sorgt für außergewöhnliche Kontraste und ist ausgezeichnet für detailstarke Zeichnungen und Illustrationen geeignet. Ideal für alle Trockentechniken, wie Bleistift, Farbstifte, Zeichenkohle und Pastelle, aber auch für Tusche, Marker und leichte Aquarell-Verwaschungen. Darüber hinaus ermöglicht die Oberfläche einfaches, rückstandloses Radieren.

- Extraweiße glatte Oberfläche
- Säurefrei
- Besonders für Trockentechniken geeignet
- 4-seitig geleimt
- Auch leichte Nasstechniken möglich
- 200 g/m²

Art.-Nr.	Beschreibung	Format	Inhalt	VE
19100654	Bristolblock 1264	DIN A4	50 Blatt	1
19100655	Bristolblock 1264	DIN A3	50 Blatt	1

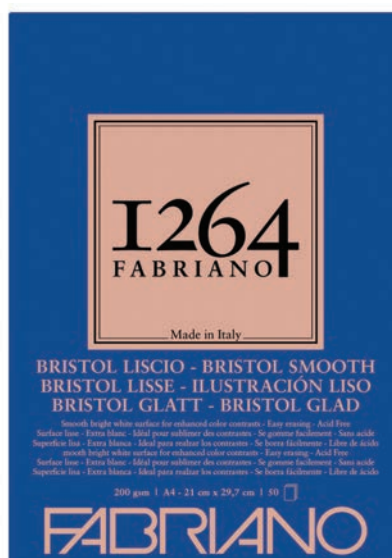

9

PINSEL & ZUBEHÖR

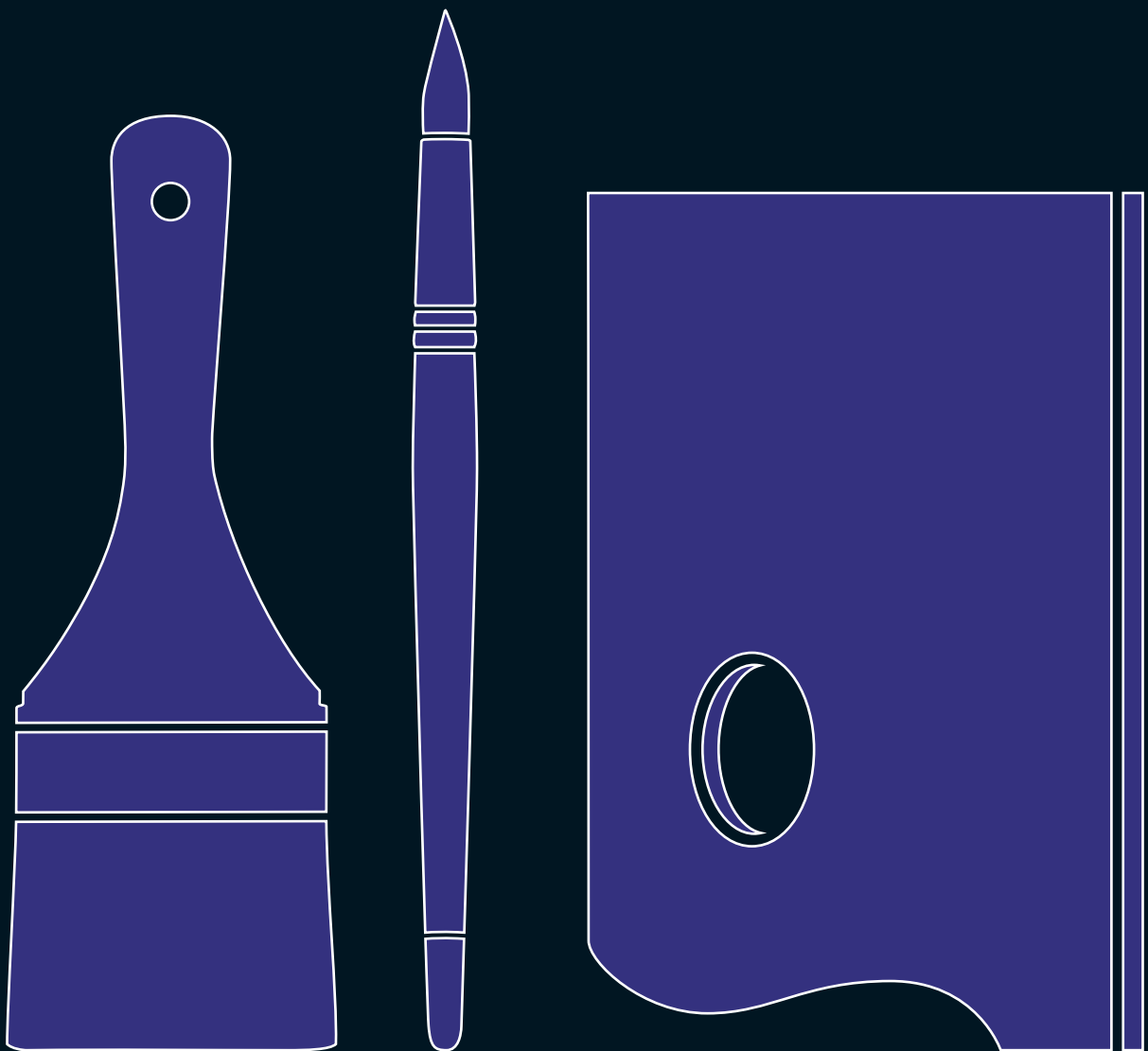



Größe 6 verkleinerte Abbildung

Leonard Aquarellpinsel, Serie 1158RO

Reines Synthetikhaar. Rund mit nahtloser Zwinge. Der Einsteigerpinsel für die Aquarellmalerei zeichnet sich durch eine kontrollierte Wasseraufnahme und Stabilität in der Form aus.

Art.-Nr.	Beschreibung	Größe	VE
15830036	Synthetik - rund	3/0	3
15820029	Synthetik - rund	2/0	3
15800879	Synthetik - rund	0	3
15801893	Synthetik - rund	1	3
15802909	Synthetik - rund	2	3
15803923	Synthetik - rund	3	3
15804930	Synthetik - rund	4	3
15805954	Synthetik - rund	5	3
15806961	Synthetik - rund	6	3
15808978	Synthetik - rund	8	1
15810992	Synthetik - rund	10	1
15812005	Synthetik - rund	12	1
15814012	Synthetik - rund	14	1

Abbildung in ORIGINAL-GRÖSSE

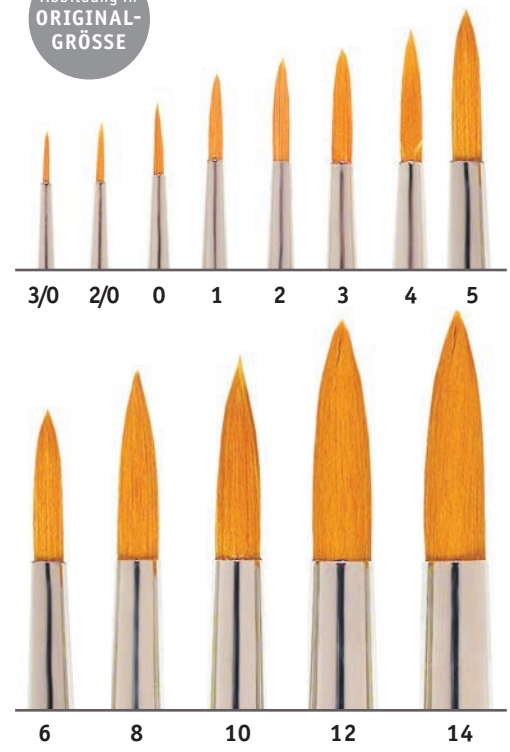

Größe 10 verkleinerte Abbildung

Leonard Aquarellpinsel, Serie 159 RO

Aquarellpinsel mit grauer Spitze aus reinem Kolinsky-Marderhaar gefertigt. Dieser Pinsel zeichnet sich durch eine hohe Wasseraufnahme und eine sehr feine Arbeitsweise aus. Der Profipinsel für den Aquarellkünstler.

Art.-Nr.	Beschreibung	Größe	VE
5902987	Kolinsky Rotmarderhaar - rund	2	3
5904014	Kolinsky Rotmarderhaar - rund	4	3
5906038	Kolinsky Rotmarderhaar - rund	6	3
5908052	Kolinsky Rotmarderhaar - rund	8	1
5910083	Kolinsky Rotmarderhaar - rund	10	1
5912120	Kolinsky Rotmarderhaar - rund	12	1
5914144	Kolinsky Rotmarderhaar - rund	14	1
5916151	Kolinsky Rotmarderhaar - rund	16	1

Abbildung in ORIGINAL-GRÖSSE





Léonard Expression Serie 50

Die neue Pinselserie von Léonard Expression Serie 50 sind universell einsetzbare Synthetikpinsel mit grauen Pinselhaaren, grauem Stiel und Aluzwinge. Universell einsetzbare Pinsel, sehr strapazierfähig und für alle Maltechniken geeignet. Die langlebigen synthetischen Pinselfasern sind leicht zu reinigen und

somit gut wieder zu verwenden. Jeder Pinsel erzeugt einen einzigartigen Farbduktus. Durch geschickte Anwendung bekommt das Kunstwerk eine eigene Sprache. Besonders gut für Aquarellfarben geeignet.



Léonard Synthetikpinsel Expression Serie 50CB, Viereckig - abgeschrägt			
Art.-Nr.	Beschreibung	Größe	VE
5006988	Viereckig + abgeschrägt	6	12
5008995	Viereckig + abgeschrägt	8	12
5010007	Viereckig + abgeschrägt	10	12
5012014	Viereckig + abgeschrägt	12	12
5014021	Viereckig + abgeschrägt	14	6

Léonard Synthetikpinsel Expression Serie 50EF, Effiliiert - schlank			
Art.-Nr.	Beschreibung	Größe	VE
5006520	Effiliiert - schlank	6	12
5008537	Effiliiert - schlank	8	12
5010544	Effiliiert - schlank	10	12
5012551	Effiliiert - schlank	12	12
5014568	Effiliiert - schlank	14	12



Léonard Synthetikpinsel Expression Serie 50ED, gezackter Fächer			
Art.-Nr.	Beschreibung	Größe	VE
5004438	Gezackter Fächer	4	12
5006445	Gezackter Fächer	6	12
5008452	Gezackter Fächer	8	12
5010469	Gezackter Fächer	10	12
5012476	Gezackter Fächer	12	12

Léonard Synthetikpinsel Expression Serie 50EV, Fächerpinsel			
Art.-Nr.	Beschreibung	Größe	VE
5004483	Fächerform	4	12
5006490	Fächerform	6	12
5010506	Fächerform	10	12
5012513	Fächerform	12	12



Léonard Synthetikpinsel Expression Serie 50FP, Linierer			
Art.-Nr.	Beschreibung	Größe	VE
5002001	Linierer	2	12
5004002	Linierer	4	12
5006006	Linierer	6	12
5008003	Linierer	8	12
5010004	Linierer	10	12

Léonard Synthetikpinsel Expression Serie 50UB02, Katzenszunge			
Art.-Nr.	Beschreibung	Größe	VE
5002555	Katzenszunge	2	12
5004567	Katzenszunge	4	12
5006588	Katzenszunge	6	12
5008698	Katzenszunge	8	12
5010345	Katzenszunge	10	12
5014355	Katzenszunge	14	6



Abbildung in ORIGINAL-GRÖSSE



Leonard Synthetikpinsel, Abgeschrägt Größe 6



Leonard Synthetikpinsel Expression Serie 50PS, Abgeschrägt			
Art.-Nr.	Beschreibung	Größe	VE
5006777	Abgeschrägt	6	12
5008789	Abgeschrägt	8	12
5010678	Abgeschrägt	10	12
5014688	Abgeschrägt	14	12
5018699	Abgeschrägt	18	12

Leonard Synthetikpinsel Expression Serie 50SA, Säbelform			
Art.-Nr.	Beschreibung	Größe	VE
5004858	Säbelförmig	4	12
5006865	Säbelförmig	6	12
5010872	Säbelförmig	10	12
5012889	Säbelförmig	12	12
5014896	Säbelförmig	14	12



Leonard Synthetikpinsel Expression Serie 50QB-04, Walschwanz			
Art.-Nr.	Beschreibung	Größe	VE
5004629	Walfischschwanzflosse	4	12
5012636	Walfischschwanzflosse	12	12

Leonard Synthetikpinsel Expression Serie 50TR, Dreizackpinsel			
Art.-Nr.	Beschreibung	Größe	VE
5006957	Dreizack	6	12
5010964	Dreizack	10	12
5014971	Dreizack	14	6

Leonard AQUA NOMADE Pinsel mit Wassertank

Der Leonard Pinsel AQUA NOMADE mit Wassertank ist der ideale Begleiter für unterwegs. Der Pinselkörper dieser Leonard Pinsel AQUA NOMADE fungiert als Wasserpeicher und ist aus besonders widerstandsfähigem Kunststoff. Der Wassertank fasst 10 ml Wasser, Aquarellfarbe oder Tusche.

Art.-Nr.	Beschreibung	Größe	VE
6002211	Synthetik - rund	2	1
6004228	Synthetik - rund	4	1
6006235	Synthetik - rund	6	1

Leonard AQUA NOMADE Wasserpinsel-Set

Die beliebten Pinsel mit Wassertank sind auch als praktisches 3er-Set mit allen 3 Pinselgrößen erhältlich. Das Leonard AQUA NOMADE Set umfasst folgende 3 Pinselgrößen: Größe 2: 2,5 mm x 10 mm, Größe 4: 4 mm x 20 mm, Größe 6: 5 mm x 20 mm.

Art.-Nr.	Beschreibung	VE
6000242	Leonard Pinselmarker - Set	1

SET!



6002211



6004228



6006235



6000242

Leonard
LE MAITRE D'OEUVRES



Größe 8 verkleinerte Abbildung

Léonard Verwaschpinsel

Serie Petit Gris pur 72

Handgearbeiteter Aquarellpinsel aus reinem Fehhaar. Doppelkiel aus Gänsefedern, mit kurzem, naturlackiertem Stiel. Eignet sich vorzüglich für Verläufe und das Verwaschen von Aquarellfarben.

Abbildung in
ORIGINAL-
GRÖSSE



Art.-Nr.	Beschreibung	Größe	VE
7230058	Fehhaar - rund	3/0	1
7220072	Fehhaar - rund	2/0	1
7200891	Fehhaar - rund	0	1
7201907	Fehhaar - rund	1	1
7215990	Fehhaar - rund	1,5	1
7220914	Fehhaar - rund	2	1
7225041	Fehhaar - rund	2,5	1
7203921	Fehhaar - rund	3	1
7235065	Fehhaar - rund	3,5	1
7204938	Fehhaar - rund	4	1
7205945	Fehhaar - rund	5	1
7206952	Fehhaar - rund	6	1
7207969	Fehhaar - rund	7	1
7208976	Fehhaar - rund	8	1



Jax[®]-Hair



Größe 8

Jax[®]-Hair Französischer Aquarellpinsel

Reines Synthetikhaar. Rund mit nahtloser Zwinde. Der Einsteigerpinsel für die Aquarellmalerei zeichnet sich durch eine kontrollierte Wasseraufnahme und Stabilität in der Form aus.

Art.-Nr.	Beschreibung	Größe	VE
43700	Fehhaar - rund	0	6
43701	Fehhaar - rund	1	6
43702	Fehhaar - rund	2	6
43703	Fehhaar - rund	3	6
43704	Fehhaar - rund	4	6
43705	Fehhaar - rund	5	6
43706	Fehhaar - rund	6	3
43707	Fehhaar - rund	7	3
43708	Fehhaar - rund	8	3
43710	Fehhaar - rund	10	3
43712	Fehhaar - rund	12	3
43716	Fehhaar - rund	16	3
43720	Fehhaar - rund	20	3



0 1 2 3 4

Abbildung in ORIGINALGRÖSSE



5 6 7 8 10 12 16 20

Jax®-Hair



Größe 8 Abbildung verkleinert

Jax®-Hair Aquarellpinsel, rund - Serie 1

Ein preiswerter Künstlerpinsel in Profi-Qualität, aus haarfeinen Synthetikfasern. Kurze, schwarz lackierte Stiele, nahtlose Silberzwinge, sehr elastisch, extrem formbeständig, große Farbaufnahmefähigkeit, strapazierfähig, leicht zu reinigen, beständig gegen Lösungsmittel – auch Nitro und Aceton. Geeignet für Aquarell-, Hinterglas-, Tempera-, Seiden-, Acryl- und feine Ölmalerei.



Abbildung in ORIGINAL-GRÖSSE

Art.-Nr.	Beschreibung	Größe	VE
43220	Synthetikfaser - rund	00	6
43200	Synthetikfaser - rund	0	6
43201	Synthetikfaser - rund	1	6
43202	Synthetikfaser - rund	2	6
43203	Synthetikfaser - rund	3	6
43204	Synthetikfaser - rund	4	6
43205	Synthetikfaser - rund	5	6
43206	Synthetikfaser - rund	6	6
43207	Synthetikfaser - rund	7	6
43208	Synthetikfaser - rund	8	6
43210	Synthetikfaser - rund	10	3
43212	Synthetikfaser - rund	12	3
43214	Synthetikfaser - rund	14	3
43216	Synthetikfaser - rund	16	3
43218	Synthetikfaser - rund	18	1
43222	Synthetikfaser - rund	22	1
43230	Synthetikfaser - rund	30	1
43236	Synthetikfaser - rund	36	1



Jax®-Hair

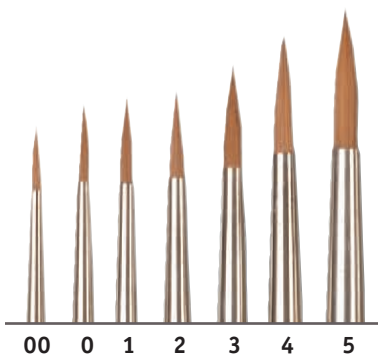
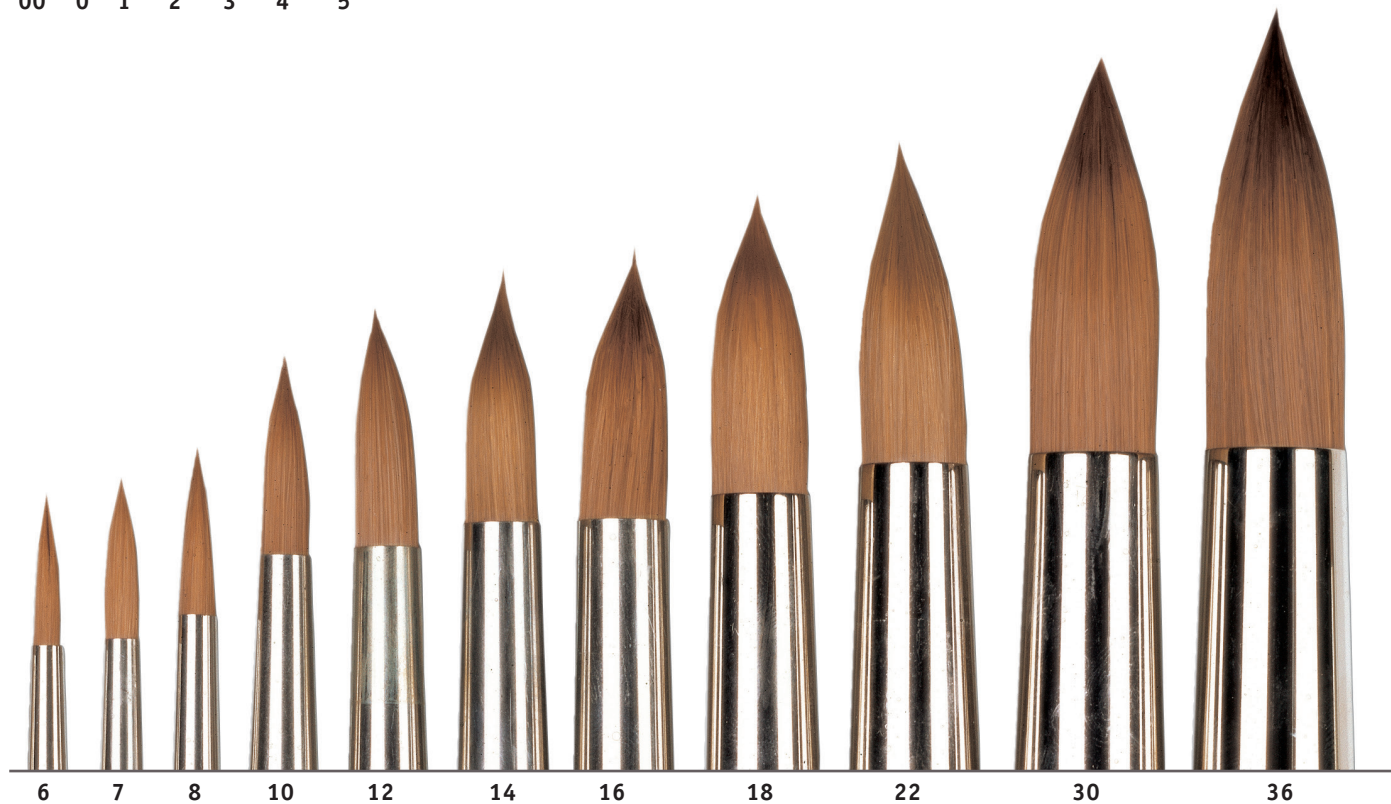

Größe 6 Abbildung verkleinert

Art.-Nr.	Beschreibung	Größe	VE
42300	Synthetikfaser - flach	0	6
42302	Synthetikfaser - flach	2	6
42304	Synthetikfaser - flach	4	6
42306	Synthetikfaser - flach	6	6
42308	Synthetikfaser - flach	8	3
42310	Synthetikfaser - flach	10	3
42312	Synthetikfaser - flach	12	3
42314	Synthetikfaser - flach	14	3
42316	Synthetikfaser - flach	16	1
42318	Synthetikfaser - flach	18	1
42320	Synthetikfaser - flach	20	1
42324	Synthetikfaser - flach	24	1

Jax®-Hair Aquarellpinsel, flach - Serie 2

Preiswerter Künstlerpinsel bester Qualität, aus haarfeinen Synthetikfasern. Schwarz lackierte, lange Stiele, Silberzwinge, sehr elastisch, extrem formbeständig, große Farbaufnahmefähigkeit, strapazierfähig, leicht zu reinigen, beständig gegen Lösungsmittel – auch Nitro und Aceton. Bestens geeignet für Acryl-, Aquarell-, Öl- und Gouachemalerei.

Abbildung in ORIGINAL-GRÖSSE



Abbildung in ORIGINAL-GRÖSSE

Jax®-Hair Traveller Reisepinsel

Das ideale Reiseutensil! Steckpinsel in bewährter Jax®-Hair-Qualität, rund, Größe 8. Vielseitig einsetzbarer Pinsel aus Synthetikhaaren, Metallstiel mit Verschlusskappe, ebenfalls aus Metall, glänzend poliert.

Art.-Nr.	Beschreibung	Größe	VE
43299	Synthetikfaser - rund	8	1

Jax®-Hair



Größe 12 verkleinerte Abbildung

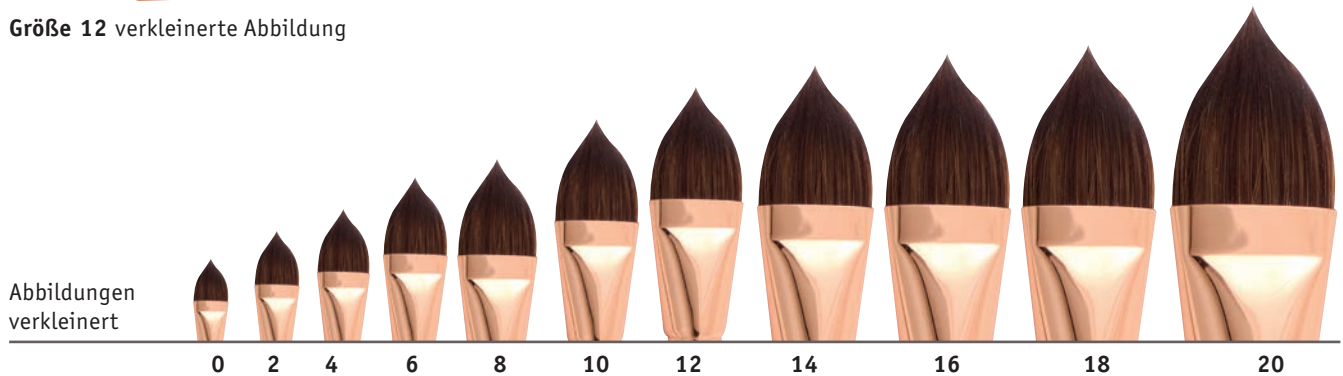

Abbildungen verkleinert

Léonard Acrylpinsel, Katzenszunge - Serie 210 CH

Der Léonard Katzenszungenpinsel Serie 210 CH mit braunen Synthetikfasern. Messingfarbene Nickelzwinge. Langer nussbaumfarbener Holzstiel. Die Katzenszungenfacon eignet sich besonders für Feinarbeiten, Nachbearbeitungen und Lasuren. Er kann mit der Spitze und auch mit der Fläche benutzt werden. Der Katzenszungenpinsel ist für die Öl- und Acrylmalerei geeignet.

Art.-Nr.	Beschreibung	Größe	VE
21000074	Braune Synthetikfaser - Katzenszunge	0	3
21002081	Braune Synthetikfaser - Katzenszunge	2	3
21004098	Braune Synthetikfaser - Katzenszunge	4	3
21006104	Braune Synthetikfaser - Katzenszunge	6	3
21008111	Braune Synthetikfaser - Katzenszunge	8	1
21010128	Braune Synthetikfaser - Katzenszunge	10	1
21012135	Braune Synthetikfaser - Katzenszunge	12	1
21014142	Braune Synthetikfaser - Katzenszunge	14	1
21016159	Braune Synthetikfaser - Katzenszunge	16	1
21018166	Braune Synthetikfaser - Katzenszunge	18	1
21020173	Braune Synthetikfaser - Katzenszunge	20	1



Größe 8 verkleinerte Abbildung

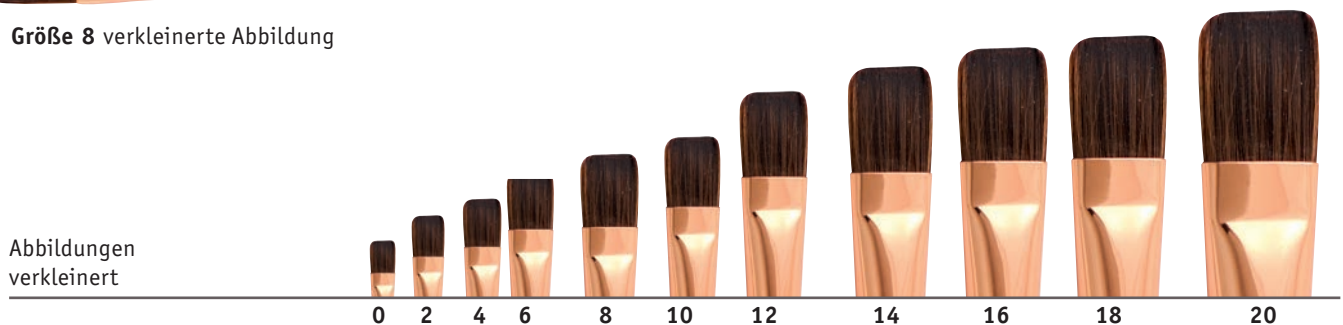

Abbildungen verkleinert

Léonard Acrylpinsel, flach - Serie 210 PL

Der Léonard Acrylpinsel flach, Serie 210 PL mit braunen Synthetikfasern. Messingfarbene Nickelzwinge. Langer nussbaumfarbener Holzstiel. Die flachen Pinsel eignen sich besonders für Grundierungen, Komponenten-Beigabe und Farbmischungen. Ideal für die Öl- und Acrylmalerei geeignet.

Art.-Nr.	Beschreibung	Größe	VE
21000961	Braune Synthetikfaser - flach	0	3
21002978	Braune Synthetikfaser - flach	2	3
21004985	Braune Synthetikfaser - flach	4	3
21006992	Braune Synthetikfaser - flach	6	3
21008005	Braune Synthetikfaser - flach	8	1
21000012	Braune Synthetikfaser - flach	10	1
21002029	Braune Synthetikfaser - flach	12	1
21004036	Braune Synthetikfaser - flach	14	1
21006043	Braune Synthetikfaser - flach	16	1
21008050	Braune Synthetikfaser - flach	18	1
21000067	Braune Synthetikfaser - flach	20	1



Größe 12 verkleinerte Abbildung



Abbildungen verkleinert

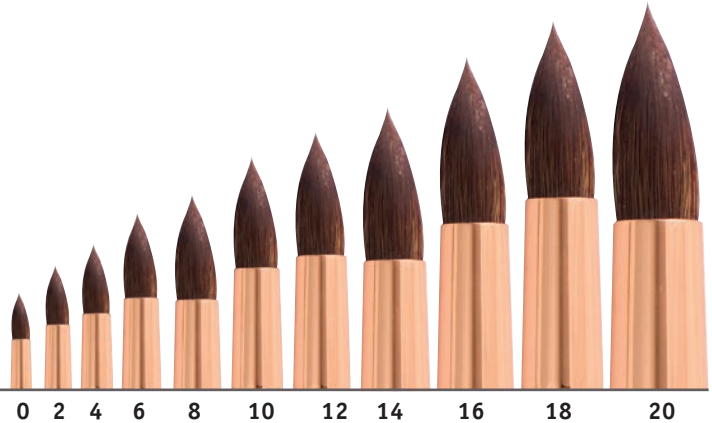

Art.-Nr.	Beschreibung	Größe	VE
21000180	Braune Synthetikfaser - rund	0	3
21002197	Braune Synthetikfaser - rund	2	3
21004203	Braune Synthetikfaser - rund	4	3
21006210	Braune Synthetikfaser - rund	6	3
21008227	Braune Synthetikfaser - rund	8	1
21010234	Braune Synthetikfaser - rund	10	1
21012241	Braune Synthetikfaser - rund	12	1
21014258	Braune Synthetikfaser - rund	14	1
21016265	Braune Synthetikfaser - rund	16	1
21018272	Braune Synthetikfaser - rund	18	1
21020289	Braune Synthetikfaser - rund	20	1

Léonard Acrylpinsel, rund - Serie 210 R0

Léonard Serie 210 R0 mit braunen Synthetikfasern. Messingfarbene Nickelzwinde. Langer nussbaumfarbener Holzstiel. Acrylmalpinsel mit runder Spitze für Detailarbeiten, Nachbearbeitungen, Schlussarbeiten. Ideal für die Öl- und Acrylmalerei geeignet.

Jax®-Hair

Abbildung in ORIGINAL-GRÖSSE

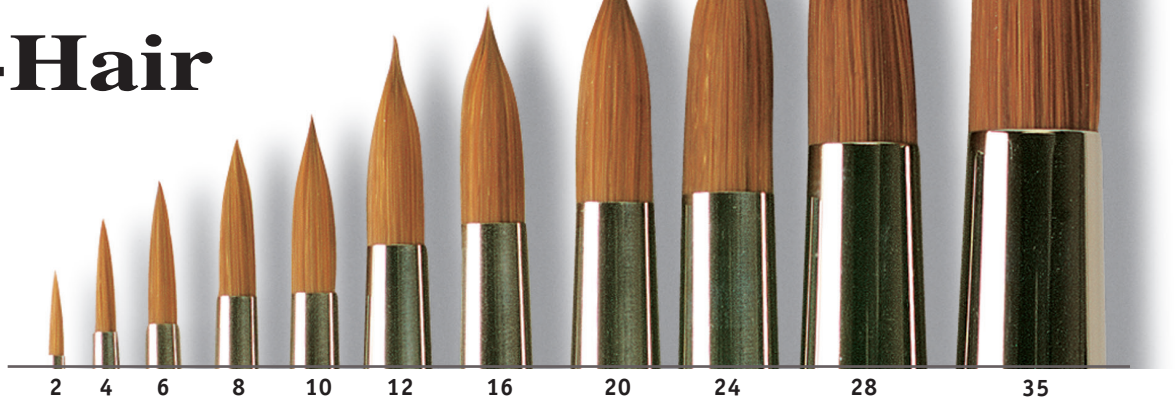

Art.-Nr.	Beschreibung	Größe	VE
43602	Synthetikfaser - rund	2	6
43604	Synthetikfaser - rund	4	6
43606	Synthetikfaser - rund	6	6
43608	Synthetikfaser - rund	8	6
43610	Synthetikfaser - rund	10	3
43612	Synthetikfaser - rund	12	3
43616	Synthetikfaser - rund	16	3
43620	Synthetikfaser - rund	20	3
43624	Synthetikfaser - rund	24	1
43628	Synthetikfaser - rund	28	1
43635	Synthetikfaser - rund	35	1

Jax®-Hair Acrylmalpinsel, rund - Serie 4

Künstlerpinsel in Profiqualität. Hochwertige Kunstfasern verleihen dem Pinsel eine ausgezeichnete Elastizität und Strapazierfähigkeit. Die Kunstfasern sind leicht zu reinigen, lösungsmittelbeständig und zeichnen sich durch eine große Farbaufnahmefähigkeit aus. Auf Schluss gearbeitete kurze, steife Spitze. Nahtlose Silberzwinde, langer Stiel. Speziell entwickelt für Acryl- und Ölmalerei.



Größe 10 verkleinerte Abbildung

Léonard Borstenpinsel, Serie 4293 UB

Pinself mit schönen, weißen Borsten. Katzenzungenfacen. Mit nahtloser Nickelzwinge. Langer schwarzlackierter Stiel. Ideal für die Öl- und Acrylmalerei.



Abbildung in ORIGINAL-GRÖSSE

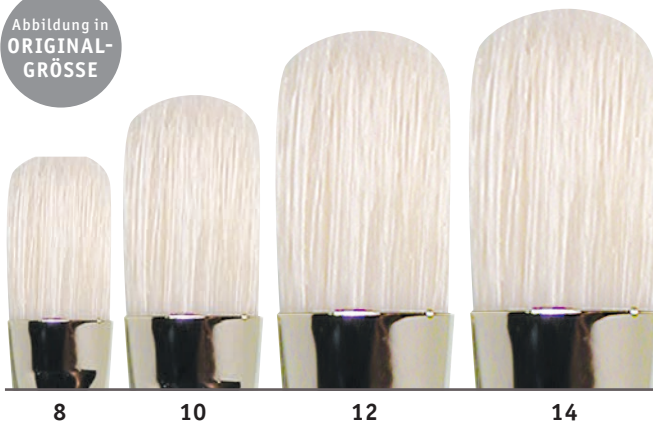

Art.-Nr.	Beschreibung	Größe	VE
4293546	Weißer Borste - Katzenzunge	1	3
4293553	Weißer Borste - Katzenzunge	2	3
4293560	Weißer Borste - Katzenzunge	3	3
4293577	Weißer Borste - Katzenzunge	4	3
4293584	Weißer Borste - Katzenzunge	5	3
4293591	Weißer Borste - Katzenzunge	6	3
4293607	Weißer Borste - Katzenzunge	8	1
4293614	Weißer Borste - Katzenzunge	10	1
4293638	Weißer Borste - Katzenzunge	12	1
4293652	Weißer Borste - Katzenzunge	14	1
4293676	Weißer Borste - Katzenzunge	16	1
4293690	Weißer Borste - Katzenzunge	18	1
4293713	Weißer Borste - Katzenzunge	20	1



Größe 10 verkleinerte Abbildung

Léonard Borstenpinsel, Serie 4293 CC

Bestehend aus weißen Borsten. Flach. Nahtlose Nickelzwinge. Langer schwarzlackierter Stiel. Die Léonard Pinsel der Serie 4293 CC sind ideal für die Öl- und Acrylmalerei.



Abbildung in ORIGINAL-GRÖSSE



Art.-Nr.	Beschreibung	Größe	VE
4293976	Synthetikfaser - rund	1	3
4293983	Synthetikfaser - rund	2	3
4293990	Synthetikfaser - rund	3	3
4293003	Synthetikfaser - rund	4	3
4293010	Synthetikfaser - rund	5	3
4293027	Synthetikfaser - rund	6	3
4293034	Synthetikfaser - rund	8	1
4293058	Synthetikfaser - rund	10	1
4293065	Synthetikfaser - rund	12	1
4293072	Synthetikfaser - rund	14	1
4293089	Synthetikfaser - rund	16	1

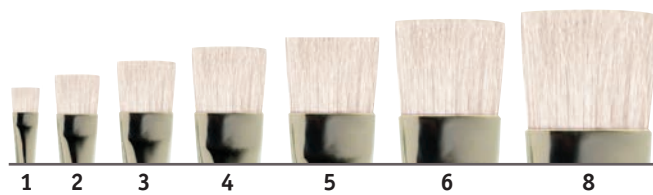
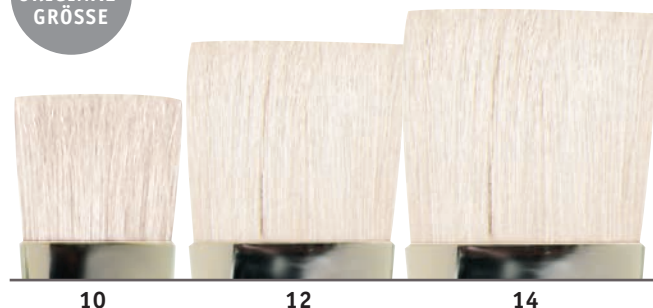

Größe 16 verkleinerte Abbildung

Léonard Flachpinsel, Serie 580PL

Der Léonard Flachpinsel Serie 580PL besteht aus Mangustenhaar-Imitat, einem langen und braun lackiertem Stiel und einer nahtlosen Silberzwinge. Der Flachpinsel eignet sich ideal für dicke Linien und Details in der Öl- und Acrylmalerei. Wegen der hervorragenden Aufnahmefähigkeit sind sehr lange Striche möglich, ohne dass die Farbe immer wieder neu aufgenommen werden muss.

Art.-Nr.	Beschreibung	Größe	VE
58004635	Mangustenhaar-Imitat - flach	4	3
58006666	Mangustenhaar-Imitat - flach	6	3
58008680	Mangustenhaar-Imitat - flach	8	3
58010710	Mangustenhaar-Imitat - flach	10	1
58012734	Mangustenhaar-Imitat - flach	12	1
58014758	Mangustenhaar-Imitat - flach	14	1
58016765	Mangustenhaar-Imitat - flach	16	1
58018772	Mangustenhaar-Imitat - flach	18	1
58020789	Mangustenhaar-Imitat - flach	20	1
58022796	Mangustenhaar-Imitat - flach	22	1



Jax[®]-Hair



43500 Abbildungen verkleinert

Jax[®]-Hair Synthetikpinsel, breit

Dieser Profipinsel ergänzt das umfangreiche Jax[®]-Hair Pinselsortiment. Schwarz lackierter Holzstiel mit silberfarbener Metallzwinge. Das große Haarvolumen bildet einen optimalen Farbspeicher. Diese Eigenschaften sowie die weißelartige Pinselform machen diesen Jax[®]-Hair breit, Künstlerpinsel für das großflächige Malen mit Aquarell- und Seidenmalfarben besonders interessant.

Art.-Nr.	Beschreibung	Breite	VE
43500	Synthetikfaser - breit	3 cm	1

Jax®-Hair



Größe 12 verkleinerte Abbildung

Jax®-Hair Acrylmalpinzel, flach - Serie 5

Künstlerpinzel in Profiqualität. Hochwertige Kunstfasern verleihen dem Pinsel eine ausgezeichnete Elastizität und Strapazierfähigkeit. Die Kunstfasern sind leicht zu reinigen, lösungsmittelbeständig und zeichnen sich durch eine große Farbaufnahmefähigkeit aus. Auf Schluss gearbeitete kurze, steife Spitze. Nahtlose Silberzwinge, langer Stiel. Speziell entwickelt für Acryl- und Ölmalerei.

Abbildung in
ORIGINAL-
GRÖSSE

Art.-Nr.	Beschreibung	Größe	VE
42502	Synthetikfaser - flach	2	6
42504	Synthetikfaser - flach	4	6
42506	Synthetikfaser - flach	6	6
42508	Synthetikfaser - flach	8	6
42510	Synthetikfaser - flach	10	3
42512	Synthetikfaser - flach	12	3
42516	Synthetikfaser - flach </td <td>16</td> <td>3</td>	16	3
42520	Synthetikfaser - flach	20	3
42524	Synthetikfaser - flach	24	1



Jax®-Hair

Jax®-Hair Acrylmalpinsel, Katzenszunge

Eine bestens bewährte Pinselserie für die Acrylmalerei aus dem bei Profi- und Hobbymalern gleichermaßen äußerst beliebten Jax®-Hair-Sortiment. Auch hier weist die synthetische Faser die gleichen exzellenten Eigenschaften wie die anderen Jax®-Hair Pinselserien auf: Ausgezeichnete Elastizität und Strapazierfähigkeit durch hochwertige Kunstfasern, leicht zu reinigen, lösungsmittelbeständig. Geeignet für Acryl-, aber auch Öl- und Temperamalerei.

Art.-Nr.	Beschreibung	Größe	VE
43804	Synthetikfaser - Katzenszunge	4	6
43806	Synthetikfaser - Katzenszunge	6	6
43808	Synthetikfaser - Katzenszunge	8	6
43810	Synthetikfaser - Katzenszunge	10	6
43812	Synthetikfaser - Katzenszunge	12	3
43814	Synthetikfaser - Katzenszunge	14	3
43816	Synthetikfaser - Katzenszunge	16	3
43820	Synthetikfaser - Katzenszunge	20	3
43824	Synthetikfaser - Katzenszunge	24	3

Abbildung in
ORIGINAL-
GRÖSSE



2 4 6 8 10 12 14 16 20 24

Abbildungen verkleinert



JAX® school - Serie A Borstenpinsel, kurzer Stiel

Flachpinsel mit mittellangen Borsten, nahtloser Silberzwinge und kurzem, unlackiertem Stiel. Der Pinsel eignet sich hervorragend für das Malen mit Deckfarben und die Ölmalerei.



Art.-Nr.	Beschreibung	Größe	VE
42902	Borste - kurzer Stiel - flach	2	12
42904	Borste - kurzer Stiel - flach	4	12
42906	Borste - kurzer Stiel - flach	6	12
42908	Borste - kurzer Stiel - flach	8	12
42910	Borste - kurzer Stiel - flach	10	12
42912	Borste - kurzer Stiel - flach	12	12
42914	Borste - kurzer Stiel - flach	14	12
42916	Borste - kurzer Stiel - flach	16	12
42918	Borste - kurzer Stiel - flach	18	6
42920	Borste - kurzer Stiel - flach	20	6
42922	Borste - kurzer Stiel - flach	22	6
42924	Borste - kurzer Stiel - flach	24	3

Abbildungen verkleinert



JAX® school „Borst Gussow“, langer Stiel

Flacher Acryl- und Ölmalpinsel mit weißgebleichten hellen Borsten, Blechzwinge und langem, unlackiertem Naturholzstiel. Der JAX® Borstenpinsel ist ein hochwertiger Borstenpinsel bester Qualität.



Art.-Nr.	Beschreibung	Größe	VE
44902	Borste - langer Stiel - flach	2	12
44904	Borste - langer Stiel - flach	4	12
44906	Borste - langer Stiel - flach	6	12
44908	Borste - langer Stiel - flach	8	12
44910	Borste - langer Stiel - flach	10	12
44912	Borste - langer Stiel - flach	12	12
44914	Borste - langer Stiel - flach	14	12
44916	Borste - langer Stiel - flach	16	6
44918	Borste - langer Stiel - flach	18	6
44920	Borste - langer Stiel - flach	20	6
44922	Borste - langer Stiel - flach	22	6
44924	Borste - langer Stiel - flach	24	6

JAX[®] school

JAX[®] school - Serie C Synthetikpinsel, rund

Rundpinsel mit goldfarbenen Synthetikfasern, nahtloser Silberzwinge und kurzem, transparent lackiertem Stiel. Die hexagonale Form verhindert das Wegrollen des Pinsels. Der Pinsel eignet sich hervorragend für die Acryl-, Aquarell- und Deckfarbenmalerei.

Art.-Nr.	Beschreibung	Größe	VE
43301	Synthetikfaser - Esagonalstil - rund	1	12
43302	Synthetikfaser - Esagonalstil - rund	2	12
43303	Synthetikfaser - Esagonalstil - rund	3	12
43304	Synthetikfaser - Esagonalstil - rund	4	12
43305	Synthetikfaser - Esagonalstil - rund	5	12
43306	Synthetikfaser - Esagonalstil - rund	6	12
43308	Synthetikfaser - Esagonalstil - rund	8	6
43310	Synthetikfaser - Esagonalstil - rund	10	6
43312	Synthetikfaser - Esagonalstil - rund	12	6
43314	Synthetikfaser - Esagonalstil - rund	14	6
43316	Synthetikfaser - Esagonalstil - rund	16	6
43318	Synthetikfaser - Esagonalstil - rund	18	6
43320	Synthetikfaser - Esagonalstil - rund	20	6

Abbildungen verkleinert



JAX[®] school

JAX[®] school - Serie D Synthetikpinsel, flach

Flachpinsel mit goldfarbenen Synthetikfasern, nahtloser Silberzwinge und kurzem, transparent lackiertem Stiel. Die hexagonale Form verhindert das Wegrollen des Pinsels. Der Pinsel eignet sich hervorragend für die Acryl-, Aquarell- und Deckfarbenmalerei.

Art.-Nr.	Beschreibung	Größe	VE
43902	Synthetikfaser - Esagonalstil - flach	2	12
43904	Synthetikfaser - Esagonalstil - flach	4	12
43906	Synthetikfaser - Esagonalstil - flach	6	12
43908	Synthetikfaser - Esagonalstil - flach	8	12
43910	Synthetikfaser - Esagonalstil - flach	10	6
43912	Synthetikfaser - Esagonalstil - flach	12	6
43914	Synthetikfaser - Esagonalstil - flach	14	6
43916	Synthetikfaser - Esagonalstil - flach	16	6
43920	Synthetikfaser - Esagonalstil - flach	20	6
43924	Synthetikfaser - Esagonalstil - flach	24	6

Abbildungen verkleinert



JAX® school



42999

JAX® school-Set Mix 1 - Serie A und C

5-teiliges Set mit 5 Schulmalpinseln: 2 Flachpinsel (Größen 8 und 12) der Serie A mit mittellangen Borsten, kurzem, unlackiertem Stiel und nahtloser Silberzwinge sowie 3 Rundpinsel (Größen 2, 4 und 8) der Serie C mit goldfarbenen Synthetikfasern, kurzem, transparent lackiertem Stiel und nahtloser Silberzwinge. Sie eignen sich ideal für Acryl, Deckfarben und die Aquarellmalerei.

SET!

Art.-Nr.	Beschreibung	VE
42999	JAX® school-Set Mix Serie A und C	3



43399

JAX® school-Set Mix 2 - Serie C

3-teiliges Set, bestehend aus 3 Rundpinseln mit goldfarbenen Synthetikfasern, kurzem, transparent lackiertem Stiel. Inhalt: Größen 2, 5 und 8. Die Schulmalpinsel überzeugen durch ihre hexagonale Form, die ein Wegrollen des Pinsels verhindert. Sie eignen sich hervorragend für Acryl, Deckfarben und die Aquarellmalerei.

SET!

Art.-Nr.	Beschreibung	VE
43399	JAX® school-Set Mix 2 Serie C	3



43999

JAX® school-Set Mix 3 - Serie C und D

3-teiliges Set, bestehend aus: 2 Rundpinsel (Größen 4 und 8) der Serie C und 1 Flachpinsel (Größe 8) der Serie D. Beide Pinseltypen haben goldfarbene Synthetikfasern, einen kurzen, transparent lackierten Stiel und eine nahtlose Silberzwinge. Sie eignen sich hervorragend für Acryl, Deckfarben und die Aquarellmalerei.

SET!

Art.-Nr.	Beschreibung	VE
43999	JAX® school-Set Mix 3 Serie C und D	3

JAX® school - Serie B Ponyhaar, rund

Rundpinsel aus Ponyhaar, nahtloser Silberzwinge und kurzem, unlackiertem Stiel. Schulmalpinsel, die sich durch exzellente Farbaufnahme und -abgabe auszeichnen. Ideal für Gouache, Deckfarben und die Aquarellmalerei.

Art.-Nr.	Beschreibung	Größe	VE
43100	Ponyhaar - kurzer Stiel - rund	0	12
43101	Ponyhaar - kurzer Stiel - rund	1	12
43102	Ponyhaar - kurzer Stiel - rund	2	12
43103	Ponyhaar - kurzer Stiel - rund	3	12
43104	Ponyhaar - kurzer Stiel - rund	4	12
43105	Ponyhaar - kurzer Stiel - rund	5	12
43106	Ponyhaar - kurzer Stiel - rund	6	12
43107	Ponyhaar - kurzer Stiel - rund	7	12
43108	Ponyhaar - kurzer Stiel - rund	8	12
43109	Ponyhaar - kurzer Stiel - rund	9	12
43110	Ponyhaar - kurzer Stiel - rund	10	12
43112	Ponyhaar - kurzer Stiel - rund	12	12
43114	Ponyhaar - kurzer Stiel - rund	14	6
43116	Ponyhaar - kurzer Stiel - rund	16	6
43118	Ponyhaar - kurzer Stiel - rund	18	6
43120	Ponyhaar - kurzer Stiel - rund	20	6

Alle Abbildungen verkleinert

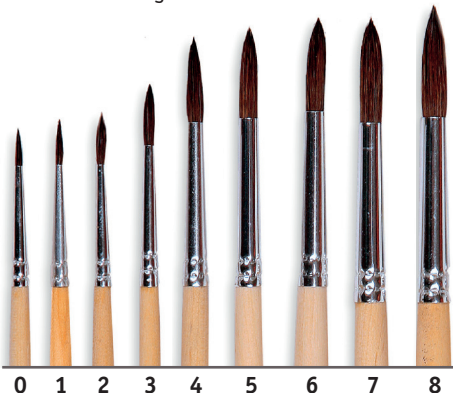

JAX[®] artcompany



48730



48750



48740



48760

Jax[®] artcompany Borstenpinsel-Sets

Für die Öl- und Acrylmalerei – kräftige, mittellange chinesische Chungking-Borsten, auf Schluss gearbeitet. Lange, seidenmatt lackierte Holzstiele, nahtlose Silberzwingen.

Inhalte:

Flach: 2, 4, 6, 8, 10 und 12

Rund: 1, 2, 4, 6, 8 und 10

Katzenzunge: 2, 4, 6, 8, 10 und 12

SET!

Art.-Nr.	Beschreibung	VE
48730	Jax [®] artcompany Borstenpinsel-Set, flach	1
48750	Jax [®] artcompany Borstenpinsel-Set, rund	1
48740	Jax [®] artcompany Borstenpinsel-Set, Katzenzunge	1

Jax[®] artcompany Acrylmalpinsel-Set, flach

Preiswertes, 6-teiliges Set für die Acrylmalerei. Kräftige, goldfarbene Synthetikborsten mit hoher Elastizität und Sprungkraft, auf Schluss gearbeitet. Lange, seidenmatt schwarz lackierte Holzstiele, ebenfalls schwarz lackierte, nahtlose Silberzwingen.

Inhalt: 6 verschiedene Größen: 2, 6, 12, 18, 22 und 24.

SET!

Art.-Nr.	Beschreibung	VE
48760	Jax [®] artcompany Acrylmalpinsel-Set	1

Jax®-Hair

Abbildung in ORIGINAL-GRÖSSE

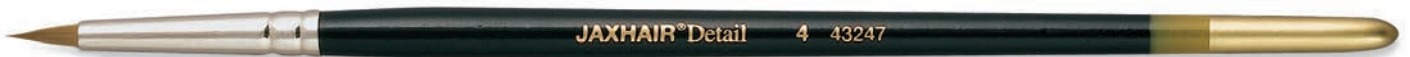

Größe 4

Abbildung in ORIGINAL-GRÖSSE

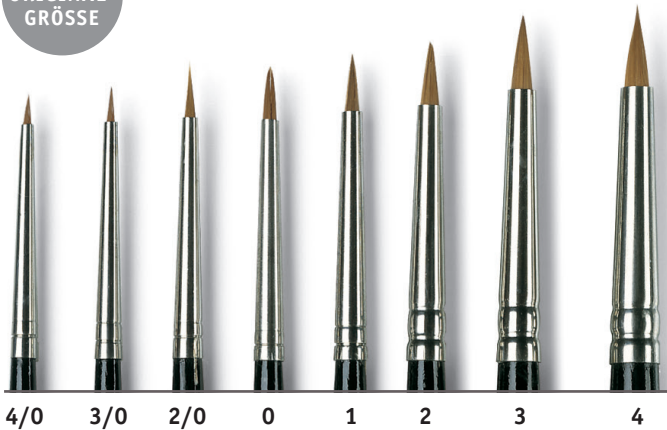

Jax®-Hair Detail

Detail-Pinsel mit kurzem Stiel und kurzer Spitze, gefertigt aus hochwertiger Kunstfaser. Ideal geeignet für Miniaturmalerei, Puppenmalerei, Ergänzung für feinste Airbrush-Arbeiten, Retuschen.

Art.-Nr.	Beschreibung	Größe	VE
43240	Synthetikfaser - spitz	4/0	6
43241	Synthetikfaser - spitz	3/0	6
43242	Synthetikfaser - spitz	2/0	6
43243	Synthetikfaser - spitz	0	6
43244	Synthetikfaser - spitz	1	6
43245	Synthetikfaser - spitz	2	6
43246	Synthetikfaser - spitz	3	6
43247	Synthetikfaser - spitz	4	6



JAX® artcompany

JAX® artcompany China-Flachpinsel „Hake Brush“

Aus sehr weichem Ziegenhaar. Hervorragend geeignet für die Seidenmalerei Verwaschtechnik und flächiges Malen. Kurze, natur lackierte Stiele.

Art.-Nr.	Beschreibung	Breite	VE
44060	Ziegenhaar	5 cm	1
44061	Ziegenhaar	7,5 cm	1
44062	Ziegenhaar	10 cm	1

Abbildung in ORIGINAL-GRÖSSE



Größe 5



Léonard Schwertschlepper, Serie 5079 PS

Der Léonard Schwertschlepper, Serie 5079 PS ist ein Schlepperpinsel zum Malen feiner Linien. Mit Kasaner Fehhaaren, gefasst in Messingröhrchen und einer flachen, abgschrägten Spitze. Der Stiel ist sehr kurz, lackiert in Zederholz-Farbe.

Art.-Nr.	Beschreibung	Größe	VE
50790475	Fehhaar - Schwertschlepper	0	1
50791482	Fehhaar - Schwertschlepper	1	1
50792499	Fehhaar - Schwertschlepper	2	1
50793505	Fehhaar - Schwertschlepper	3	1
50794512	Fehhaar - Schwertschlepper	4	1
50795529	Fehhaar - Schwertschlepper	5	1

Martin Thomas



43006 Abbildung verkleinert

MARTIN THOMAS Signé Signierpinsel

Spitzpinsel Größe 6, Marke Martin Thomas, schwarze Synthetikfasern, aus deutscher Produktion. Nahtlose schwarze Silberzwinge, kurzer ergonomischer, schwarzer Dreikant-Stiel. Einzeln verpackt im transparenten Kunststoffrohr. Ideal geeignet zum Signieren.

Art.-Nr.	Beschreibung	Größe	VE
43006	MARTIN THOMAS - Signierpinsel	6	3

MARTIN THOMAS Borstenpinsel

Großer, ovaler Borstenpinsel. Stiele rotbraunlackiert. Ideal für Verläufe. Durch die ovale Form kommt der Pinsel einem optimal eingemalten Pinsel nahe. Geeignet für die Granulierttechnik und Verläufe.

Art.-Nr.	Beschreibung	Größe	VE
43014	MARTIN THOMAS - Borste - oval	14	3
43016	MARTIN THOMAS - Borste - oval	16	3
43018	MARTIN THOMAS - Borste - oval	18	2
43020	MARTIN THOMAS - Borste - oval	20	1

Abbildungen verkleinert



MARTIN THOMAS Acryl-Schwertschlepper

Ideal geeignet für die moderne und abstrakte Acrylmalerei. Mit diesem Pinsel lassen sich Linien mit unterschiedlicher Strichstärke von Fein bis Breit ziehen. Dies ergibt besonders schöne Effekte in der Linienführung. Synthetikfasern, deutsche Produktion. Einzeln verpackt im Polybeutel.

Art.-Nr.	Beschreibung	Größe	VE
43025	Synthetikfaser - Schwertschlepper	2,5 cm	1
43035	Synthetikfaser - Schwertschlepper	3,5 cm	1
43050	Synthetikfaser - Schwertschlepper	5 cm	1



MARTIN THOMAS Borsten-Fächerpinsel

Aus hochwertigen, weißen Borsten. Langer, lackierter Stiel mit nahtloser Silberzwinge. Geeignet für spezielle Effekte beim Malen von Gräsern, Laub und Bäumen.

Art.-Nr.	Beschreibung	Größe	VE
48701	Borste - Fächerform	4	6
48706	Borste - Fächerform	6	6
48708	Borste - Fächerform	8	6

Martin Thomas



48701 Abbildung verkleinert

48706 Abbildung verkleinert

48708 Abbildung verkleinert

Hakenleiste für Malmesser

Hakenleiste zum Einhängen in Lochwände. Im Lieferumfang enthalten sind 1 Hakenleiste und 10 Haken. Breite ca. 50 cm. Lieferung ohne Malmesser!

Hakenleiste für Malmesser		
Art.-Nr.	Beschreibung	VE
52002	Hakenleiste für Malmesser - leer	1



AR MA CO Malmesser

Malmesser in absoluter Spitzenqualität, die auf die Bedürfnisse des Künstlers abgestimmt sind. Die Klingen werden von Hand geschmiedet, um optimale Elastizität und höchste Qualität zu garantieren. Die Griffe sind aus feinem Olivenholz gefertigt und mit einer Messingzwinge versehen.

AR MA CO Malmesser			
Art.-Nr.	Beschreibung	Größe	VE
52020	AR MA CO Malmesser	2,5 cm	6
52024	AR MA CO Malmesser	5,5 cm	6
52030	AR MA CO Malmesser	7 cm	6
52032	AR MA CO Malmesser	7 cm	6
52041	AR MA CO Malmesser	3 cm	6
52043	AR MA CO Malmesser	4 cm	6
52045	AR MA CO Malmesser	5,5 cm	6

Abbildung in ORIGINAL-GRÖSSE

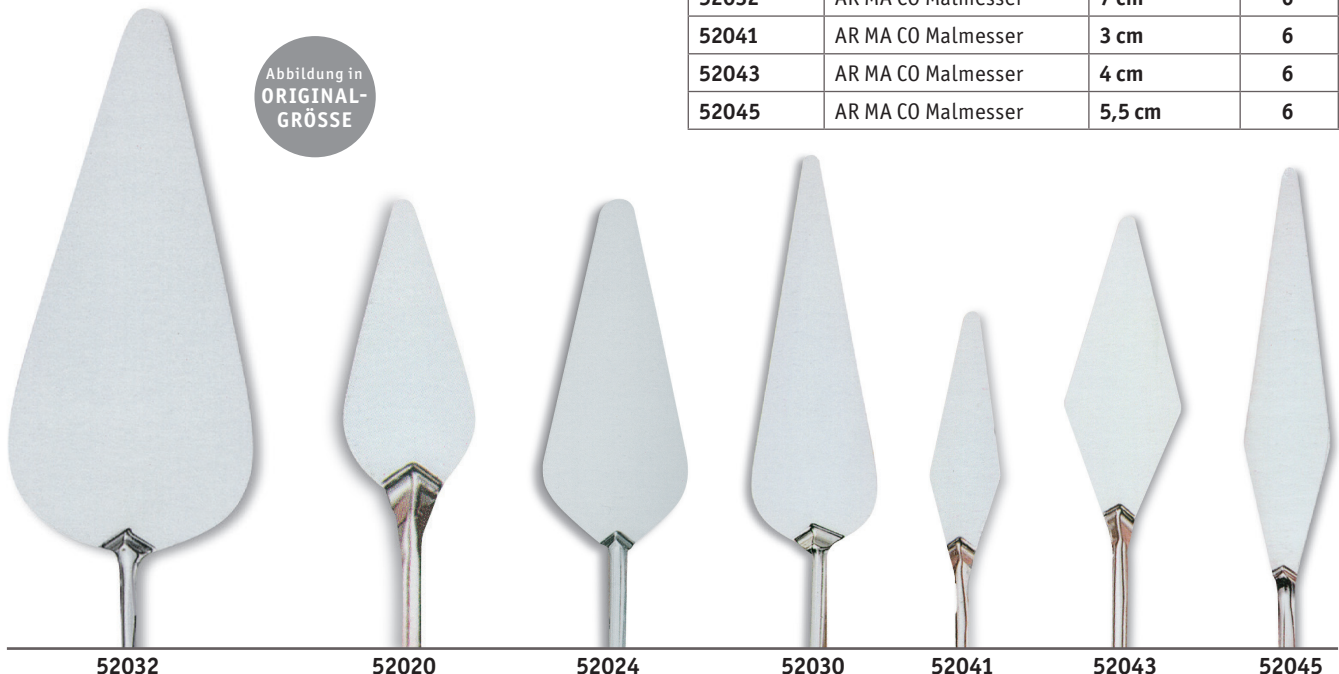

AR MA CO®

Abbildung in ORIGINAL-GRÖSSE

AR MA CO Malmesser			
Art.-Nr.	Beschreibung	Größe	VE
52050	AR MA CO Malmesser	7 cm	6
52052	AR MA CO Malmesser	7 cm	6
52063	AR MA CO Malmesser	7 cm	6
52081	AR MA CO Malmesser	6,5 cm	6
52084	AR MA CO Malmesser	gezahnt	6
52106	AR MA CO Malmesser	9,5 cm	6
52107	AR MA CO Malmesser	8 cm	6
52113	AR MA CO Malmesser	12 cm	6
52114	AR MA CO Malmesser	12 cm	6
52201	AR MA CO Malmesser	20 cm	6

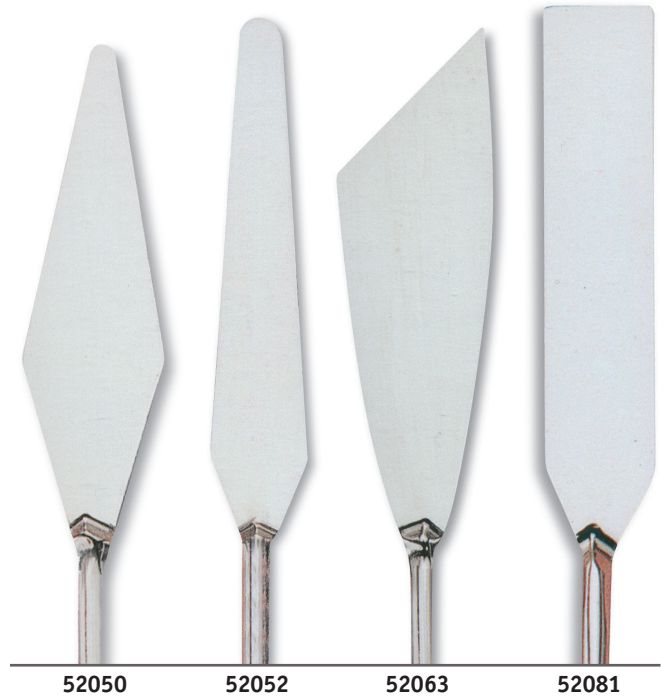

52050

52052

52063

52081

Abbildung in ORIGINAL-GRÖSSE



52201

52114

52113

52107

52106

52084

verkleinerte Darstellung



Abbildung in
ORIGINAL-
GRÖSSE



MARTIN THOMAS Malmesser

Die Martin Thomas Kreativ-Malmesser zeichnen sich durch ihre innovative Formgebung aus. Sie eignen sich sowohl für die Malerei als auch für die Bearbeitung von Modelliermassen.

„Made in Europe“, bestehen sie aus hochwertigen Materialien wie handgelasertes, elastischer Karbonstahl und Rosenholzgriffen. Der Schriftzug „Martin Thomas“ wurde passend zu anderen Produkten des Künstlers aufgedruckt.

Insgesamt sind zwölf verschiedene Formen erhältlich, von der Gabel- bis zur Kammform, die Kreative zum Experimentieren mit Struktur und Farbe animieren.

Art.-Nr.	Beschreibung	Größe	VE
52003	MARTIN THOMAS Malmesser	F1	3
52004	MARTIN THOMAS Malmesser	F2	3
52005	MARTIN THOMAS Malmesser	F3	3
52006	MARTIN THOMAS Malmesser	F4	3
52007	MARTIN THOMAS Malmesser	F5	3
52008	MARTIN THOMAS Malmesser	F6	3
52009	MARTIN THOMAS Malmesser	F7	3
52010	MARTIN THOMAS Malmesser	F8	3
52011	MARTIN THOMAS Malmesser	F9	3
52012	MARTIN THOMAS Malmesser	F10	3
52013	MARTIN THOMAS Malmesser	F11	3
52017	MARTIN THOMAS Malmesser	F12	3

M. Thomas

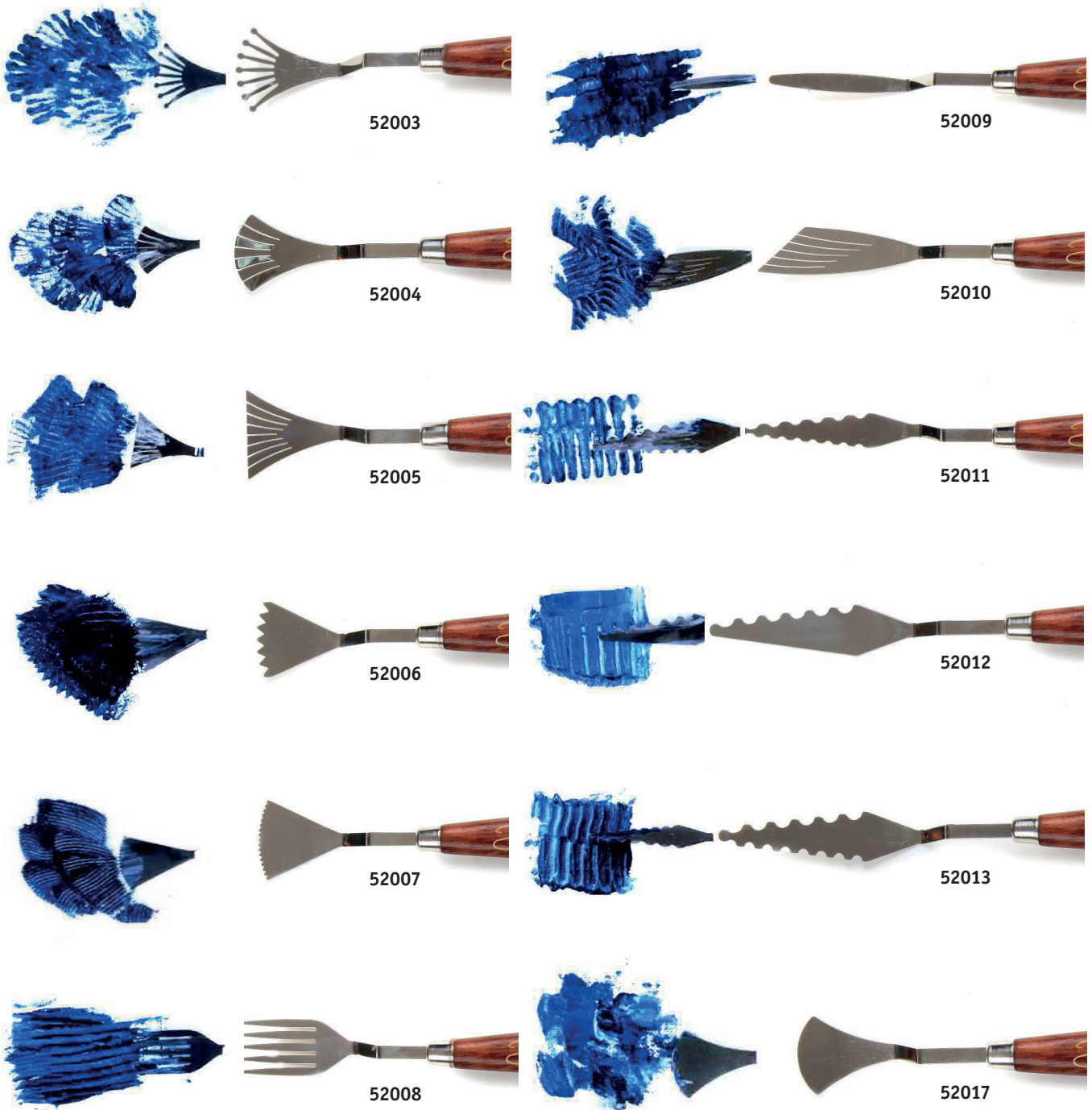

Anwendungsbeispiele

Abbildungen verkleinert

Anwendungsbeispiele

Abbildungen verkleinert



52302



52306



52302

52306

HONSELL Soft Brush-Sets Gummipinsel

Gummi-Pinsel, um Farbe zu modellieren, zu formen, zu vermischen oder um Strukturen und Oberflächen zu individualisieren. Spitze aus festem Spezial-Gummigemisch; schwarz lackierter Hartholzstiel mit nahtloser Silberzwinge. Die 5-teiligen Sets enthalten je einen Gummi-Pinsel der Form: Kralle, Kegel, Spachtel, Rehfuß und Dreispitz.

- Kralle:** Kelchförmiger Meißel, konkav. Zum Korrigieren von Konturen und Kanten.
- Kegel:** Kerzenförmig. Für das Skizzieren mit Farbe oder Verwaschen von Kohle und Pastell.
- Spachtel:** Flacher Meißel, konkav. Zum Korrigieren von Konturen und Kanten.
- Rehfuß:** Kelchförmig, rund konkav. Perfekt für Impasto und schwere Farben.
- Dreispitz:** Eck-Meißel. Lange, scharfe Kante für lebhaftere, ausdrucksvolle Striche und knifflige Details.

Art.-Nr.	Beschreibung	Größe	VE
52302	Soft-Brush 5er-Set	2	1
52306	Soft-Brush 5er-Set	6	1

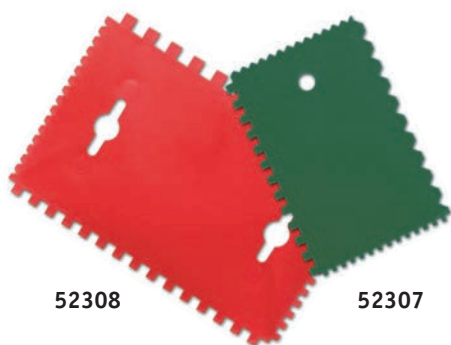

52308

52307

Kunststoff-Zahnschachtel

Spachtel aus Kunststoff für interessante Effekte in der Malerei. Auch geeignet zum Modellieren oder Auftragen von Kleber. Erhältlich in 2 Größen.

Art.-Nr.	Beschreibung	VE
52307	Zahnschachtel 9 x 13,5 cm	10
52308	Zahnschachtel 12,5 x 18 cm	10



52309



52310

Kunststoffspachtel-Set

Set mit 3 weichen Spachteln zum Bearbeiten von Rundungen. Breiten: 6,5 cm, 10,5 cm und 12,0 cm.

Art.-Nr.	Beschreibung	VE
52309	Kunststoffspachtel-Set	10

Japanspachtel-Set

Flexibles 4-teiliges Spachtel-Set aus Metall. Inhalt: je ein Spachtel in 5 cm, 8 cm, 10 cm und 12 cm Breite.

Art.-Nr.	Beschreibung	VE
52310	Japanspachtel-Set	10



11780

11790

Spritzsiebe aus Aluminium

Spritzsiebe aus Aluminium, nicht rostend, mit Aluminiumrahmen und einem Griff aus gebogenem Stahldraht. Mit Spritzsieb und Zahnbürste lassen sich schöne Effekte mit Wasser- oder Acrylfarbe auf einen Malgrund bringen.

Art.-Nr.	Beschreibung	Größe	VE
11780	Spritzsieb - Rechteckig	8,5 x 13 cm	1
11790	Spritzsieb - Rund	Ø 12 cm	1



Léonard schwarze Seife Pinselreiniger

Diese Seife wird traditionell im Kessel gekocht, ausschließlich auf Basis von Olivenöl. Ohne Zusatz von tierischen Fetten und synthetischen Farbstoffen. Reinigt mild Pinsel, Bürsten und pflegt die Haut. Entfernt Farbrückstände zuverlässig. Für Naturborsten und Synthetikfasern gleichermaßen geeignet. Sehr ergiebig, angenehmer Duft.



Art.-Nr.	Beschreibung	Inhalt	VE
91010	Léonard Pinselseife fest	150 g	1
92010	Léonard Pinselseife flüssig	300 ml	1

Bambus-Pinselmatte mit Baumwolltasche

Traditionelle Pinselmatte aus Peddig und Bambus zum Transportieren und Aufbewahren von Pinseln. Die aufgenähte Baumwolltasche enthält 13 separate Fächer unterschiedlicher Breite, die den Pinseln Schutz und Halt bieten. Mit Baumwollkordel zum Verschließen der Matte. Größe 37 cm x 35 cm. Die in der Abbildung gezeigten Pinsel gehören nicht zum Lieferumfang.



Art.-Nr.	Beschreibung	VE
49012	Bambus-Pinselmatte	1

Pinselmappe mit Reißverschluss

Die Pinselmappe mit Reißverschluss aus schwarzem Nylon eignet sich zur Aufbewahrung und zum Transport von 12 Pinseln bis 34 cm Länge. Größe ca. 37 cm x 15 cm.



Art.-Nr.	Beschreibung	VE
49016	Pinselmappe mit Reißverschluss	1

Léonard Pinseltasche mit Magnetverschluss

Die große Léonard Pinseltasche eignet sich ideal zum Aufbewahren und Transportieren von Pinseln bis zu ca. 23 cm. Aufgeklappt hat die Pinselmappe ein Größe von 48 cm x 26 cm (verschlossen 26 x 13,5 cm) und verfügt über 15 Fächer (14 schmale Innenfächer + 1 breites Innenfach). Die schwarze Pinseltasche ist zum Schutz der Pinselköpfe mit einer zusätzlichen Schutzlasche ausgestattet. Lieferung ohne Inhalt.



Art.-Nr.	Beschreibung	VE
75910	Léonard Pinseltasche	1



MIJELLO Pinselwascher „Water Bucket“

Innovativer Pinselwascher aus stabilem Kunststoff mit 3 Wasserkammern für eine mehrstufige Pinselreinigung. Eine kleine, separate Ablageschale kann für Pinselreiniger oder ein Tuch zum Abtupfen der Pinsel nach der Reinigung genutzt werden. 2 Kammern haben einen gerillten Boden, sodass auch tiefsitzende Farbreste rückstandslos aus den Pinseln gewaschen werden können. Eine dritte größere Kammer bietet sich zur Reinigung von Schwämmen und großen Pinseln an. Der Henkel ist zugleich eine Pinselablage. Fassungsvermögen 2 Liter, Maße: 25 cm x 15 cm x 18 cm. Ideal für das Arbeiten im Atelier oder das Malen unterwegs. Lieferung ohne die in der Abbildung gezeigten Malutensilien.



MIJELLO Pinselwascher, faltbar

Zusammenklappbar und dadurch ideal für den Transport und für eine platzsparende Aufbewahrung. Der Griff mit Rillen dient als Pinselablage. Der strukturierte Boden unterstützt eine gründliche Reinigung der Pinsel. Maße: 21 cm x 18 cm. Fassungsvermögen: 2,5 Liter.

Art.-Nr.	Beschreibung	Ausführung	VE
49003	MIJELLO „Water Bucket“	3 Kammern	1

Art.-Nr.	Beschreibung	Ausführung	VE
49005	MIJELLO Pinselwascher	faltbar	1



11925

49001

Pinselhalter mit Glas

Die Pinsel werden in die Spirale geklemmt, der Pinselkopf hängt frei im Wasserglas. Rückstände sickern auf den Boden des Glases.

Art.-Nr.	Beschreibung	VE
11925	Pinselhalter mit Glas	1

Pinselwascher

Für eine optimale Reinigung der Pinsel. Der Pinselwascher hat ein herausnehmbares Sieb, Rückstände können so durchsickern. An der Spirale werden die Pinsel eingeklemmt, damit der Pinselkopf frei hängen kann und seine Form nicht verliert. Aus Weißblech, 18 cm hoch, d 10,5 cm.

Art.-Nr.	Beschreibung	VE
49001	Pinselwascher mit Weißblechtopf	1



52103

52104

Palettstecker

Palettstecker sind hilfreiche Aufbewahrungsbehälter (Ø ca. 4 cm) für Farben, Malmittel oder andere Flüssigkeiten. Die Palettstecker bestehen aus Weißblech und haben einen praktischen Deckel. Zudem können sie an einer Mischpalette befestigt werden.

Art.-Nr.	Beschreibung	VE
52103	Palettstecker einfach	6
52104	Palettstecker doppelt	6

Aquarellschwämmchen

Die Naturschwämme sind ideal zum Befeuchten des Papiers in der Aquarellmalerei geeignet. Die Schwämme eignen sich außerdem zum Aufnehmen überschüssiger Aquarellfarbe und überzeugen durch unregelmäßige feine Oberfläche interessante Texturen.

Art.-Nr.	Beschreibung	Länge	VE
10030	Aquarellschwämmchen Karibik Yellow, feinporig	6 - 7 cm	5
10054	Aquarellschwämmchen Levantiner, feinporig, weich	6 - 7 cm	5
10061	Aquarellschwämmchen Karibik Grass, großporig, Gr. 0	8 - 10 cm	1
10070	Aquarellschwämmchen Karibik Grass, großporig, Gr. 2	12 - 14 cm	1



10030



10051



10061



10070

Aquarellklebeband

Das Aquarell-Nassklebeband ist hervorragend zum Aufspannen vom Aquarellpapier geeignet. Mit dem Aquarell-Nassklebeband können Aquarellpapiere auf Holz aufgespannt werden, damit sie nicht wellen. Rolle 5 cm breit, Länge 200 Meter.

Art.-Nr.	Beschreibung	Länge	VE
20060	Aquarellklebeband - Weiß	200 m	5



20060

HONSELL Aquarell-Radierschwamm

Ideals Hilfsmittel für die Aquarellmalerei. Ideal zum Entfernen von Aquarellfarbe, aber auch hartnäckige Flecken von Filz-, Bunt- oder Bleistiften sowie Stempel- und Druckfarbe lassen sich leicht lösen. Funktioniert ganz ohne Reinigungsmittel oder Chemie und muss lediglich vor dem Gebrauch leicht angefeuchtet werden. Aus Melaminharzschaumstoff. Inhalt: 4 Radierschwämme à 125 mm x 75 mm x 28 mm.

Art.-Nr.	Beschreibung	Inhalt	VE
86100	Aquarell-Radierschwamm	4 Stück	3



86100





18590

Porzellan-Mörser

Aus Hartporzellan, zum Anreiben von Farben. Tiefe Form mit Ausguss, innen rau. Ca. d 12 cm, Höhe ca. 7, 5 cm. Komplett mit Stößel.

Art.-Nr.	Beschreibung	Größe	VE
18590	Mörser mit Stößel	Ø 12 cm	1

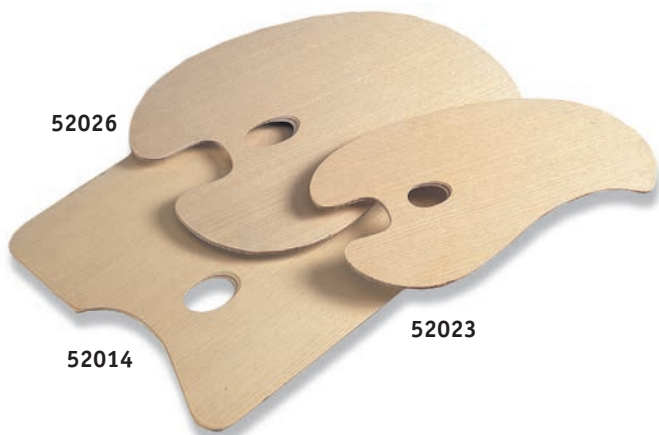

52026

52014

52023

Farbpaletten aus Holz

Holzpaletten aus dreifach verleimtem Schichtholz in attraktiver, heller Ausführung.

Art.-Nr.	Beschreibung	Größe	VE
52014	Holzpalette rechteckig	19 x 29 cm	1
52023	Holzpalette oval	18,5 x 25 cm	1
52025	Holzpalette oval	19 x 29 cm	1
52026	Holzpalette oval	25 x 29 cm	1



52435



HONSELL Abreißpalette

Die Palette verfügt über 40 Blatt (80 g/qm) nicht saugendes Papier und liegt optimal in der Hand. Die reinweiße, speziell beschichtete Oberfläche ist ideal zum Mischen von Öl- und Acrylfarbe und hilft dem Künstler, den gewünschten Farbton zu treffen. Nach dem Mischen wird das Blatt einfach abgerissen, lästiges Reinigen entfällt.

Art.-Nr.	Beschreibung	Größe	VE
52435	HONSELL Abreißpalette	25 x 30 cm	1
52436	HONSELL Abreißpalette	30 x 40 cm	1



52420

Paletten aus Acrylglas

Mischpalette aus durchsichtigem Plexiglas. Das glasklare Plexiglas ist wetterfest und kratzbeständig. Die Paletten sind stoßfest und splintern im Falle eines Bruchs nicht. Mit Griffmulde und Daumenloch. Leicht zu reinigen.

Art.-Nr.	Beschreibung	Größe	VE
52420	Farbpalette aus Acrylglas oval	21 x 30 cm	5
52430	Farbpalette aus Acrylglas oval	28 x 40 cm	5



52220



52221



52222

Porzellanpaletten

Verschiedenförmige Hartporzellan-Paletten mit lösungsmittelbeständiger Oberfläche.

Art.-Nr.	Beschreibung	Vertiefung	Größe	VE
52220	Rechteckig	10	10 x 18 cm	1
52221	Blütenform	7	Ø 12 cm	5
52222	Rund	11	Ø 18 cm	1
52223	Yin-Yang	11	Ø 18 cm	1



52223



52460



52470



52480



52061



52482



52475



52062

Farbmisch-Paletten

Art.-Nr.	Beschreibung	Vertiefung	Größe	VE
52460	Kunststoffpalette rund mit Deckel	7	Ø 17,5 cm	5
52470	Kunststoffpalette Blütenform	7	Ø 15,5 cm	1/12
52480	Kunststoffpalette oval	17	22 x 35 cm	1/12
52482	Kunststoffpalette rechteckig	10	10,5 x 19,5 cm	1/12
52021	Kunststoffpalette rechteckig	6	13 x 9 cm	1/12
52475	Kunststoff-Tischpalette	20	25 x 35 cm	1
52062	Metallpalette rechteckig	13	10,5 x 20 cm	12
52061	Metallpalette oval	12	12,5 x 18,5 cm	12



52021

FARBMISCHPALETTEN



52225



52226



52227

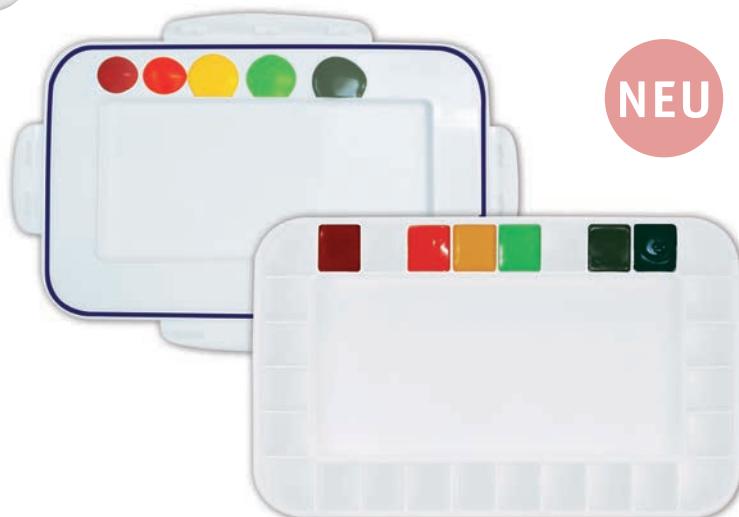

NEU

60234



MIJELLO Paletten „Peel off“

Absolut praktische und pflegeleichte Farbpalette für Acryl- oder Ölfarben. Durch die Spezialbeschichtung lässt sich nahezu jede Farbe lösen: Einfach die getrocknete Farbe von der Palette „abziehen“ (= „Peel off“).

Art.-Nr.	Beschreibung	Größe	VE
52225	Ellipsen-Form	19,5 x 27 cm	1
52226	Ellipsen-Form XL	31,5 x 43,5 cm	1
52227	Multi B Tablett	22,5 x 32,5 cm	1
52228	Atelier Multi-Palette mit Deckel	23 x 33 cm	1
60234	Multi-Palette XL mit luftdicht-verschließbarem Deckel	24 x 38 cm	1



52229

MIJELLO Aquarellpalette Symphony

Ergonomisch geformte Mischpalette aus Kunststoff für Links- und Rechtshänder zum Mischen von Aquarellfarbe. Mit 24 Farbmulden und 3 großen Mischflächen. Die Palette ist zusammenklappbar und daher ideal für das Malen im Freien geeignet.

Art.-Nr.	Beschreibung	Größe	VE
52229	MIJELLO Symphony Watercolor	28 x 12,7 x 2,5 cm	1

9.30





52230



52231



52232

MIJELLO Palettenkästen Fusion

Leichte, kompakte und zusammenklappbare Farbmischpalette aus äußerst stabilem Kunststoff. Dank einem Dichtungsring schließt die Palette luftdicht und auslaufsicher. Die Farben bleiben länger frisch und malfähig. Ideal für Malreisen und das Malen im Freien. Mit großer, herausnehmbarer Mischwanne im Deckel, der ebenfalls als zusätzliche Mischfläche genutzt werden kann.

Art.-Nr.	Beschreibung	Größe	VE
52232	MIJELLO Fusion, 18er, Pink	13,2 x 27,5 cm	1
52230	MIJELLO Fusion, 24er	12,7 x 30,5 cm	1
52231	MIJELLO Fusion, 33er	15,2 x 31,8 cm	1

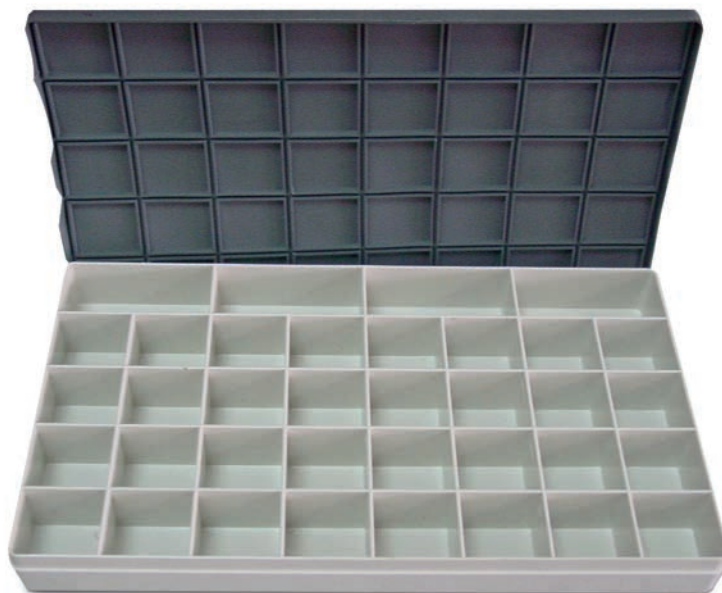

52224

Kunststoffpalette mit Deckel

Palette mit 36 Farbmulden aus stabilem Kunststoff. Abwaschbar, für Aquarell-, Gouache- und Acrylfarben. Ein verschleißbarer Deckel verhindert das Zusammenlaufen und Austrocknen der Farben. Ideal auch für die Malreise. Format: 29 cm x 16 cm x 2,8 cm.

Art.-Nr.	Beschreibung	Vertiefung	Größe	VE
52224	Kunststoffpalette mit Deckel	36	29 x 16 x 2,8 cm	3



JAXON® Aquarell

JAXON® Glaspalette für Magnetische Aquarell-Näpfchen

Magnethaftende Glaspalette mit 12 Magnetischen Aquarell-Näpfchen. Für das Mischen von Aquarell-, Acryl und Ölfarben. Oberfläche aus Handyglas (kein splintern bei Bruch). Getrocknete Aquarellfarbe kann einfach abgezogen werden. Mit feuchtem Tuch leicht zu reinigen. Kein Verfärben der Palette. Format DIN A3.

Art.-Nr.	Beschreibung	VE
89016	JAXON® Glaspalette mit 12 Magnetischen Aquarell-Näpfchen	1

JAXON® Magnetische Aquarell-Näpfchen

Leer-Näpfchen zum Selbstbefüllen mit Aquarell-Tubenfarbe. 2 Magnete auf der Näpfchen-Unterseite sorgen für sicheren Halt auf der Aquarell Glaspalette oder in Metall-Leerkästen. Die Kunststoff-Näpfchen sind zusammensteckbar und verfügen über ausreichend Platz für Farbbezeichnungen. Kunststoff-Noppen halten die Farbe sicher im Näpfchen. Packung mit 6 Stück.

- 2 Magnete auf der Rückseite
- Fassungsvermögen ca. 5 ml
- Einfach zusammenzustecken
- Maße: 5 x 2 x 0,9 cm (LxBxH)
- Platz zur Beschriftung von Farbnamen



Art.-Nr.	Beschreibung	VE
89015	JAXON® Magnetische Aquarell-Näpfchen, Packung mit 6 Stück	1

10

AUFBEWAHRUNG & PRÄSENTATION

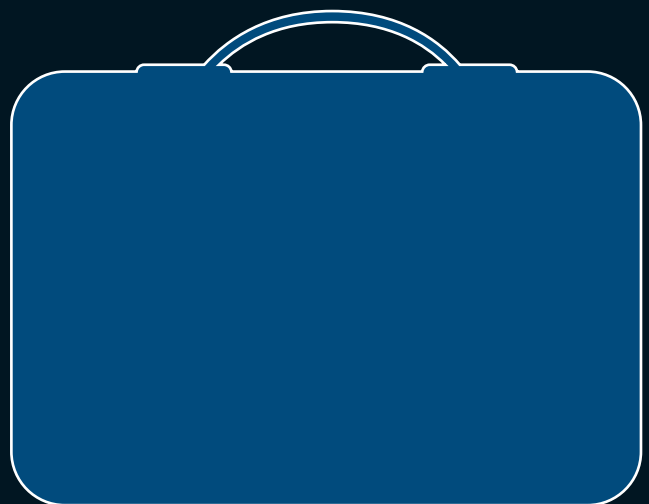
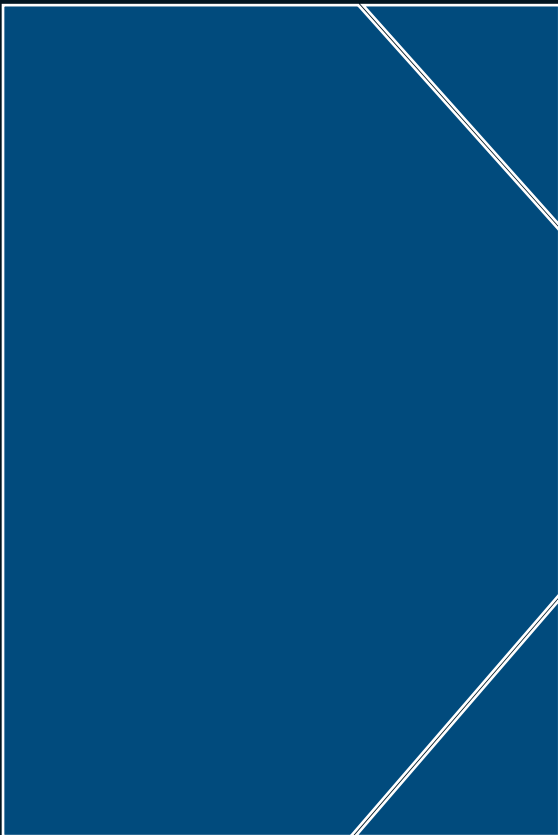

HONSELL Präsentationsmappen

Elegante, anthrazitgraue Mappenserie mit strukturierter Kunststoff-Oberfläche und modernem Griff. Kanten abgerundet und aufwändig umsäumt. Verstellbarer Tragegurt mit Karabiner-Befestigung und leichtgängigem Reißverschluss. Fest integrierter Ringmechanismus mit Blockiersystem für Sichthüllen. Mit Innentasche für Ihre Notizen. Für sämtliche handelsüblichen Sichthüllen geeignet.

Fassungsvermögen:

DIN A4 + DIN A3 = ca. 25 Sichthüllen

DIN A2 = ca. 20 Sichthüllen

DIN A1 = ca. 15 Sichthüllen

Die angegebenen Formate beziehen sich auf das Innenformat (Nutzformat).

Art.-Nr.	Beschreibung	Format	Ausstattung	VE
81110	Präsentationsmappe	A1	9er Ringmechanismus	1
81120	Präsentationsmappe	A2	6er Ringmechanismus	1
81130	Präsentationsmappe	A3	3er Ringmechanismus	1
81140	Präsentationsmappe	A4	4er Ringmechanismus	1



81120

81140



Innenansicht



HONSELL Transporttaschen

Handliche, anthrazitgraue Mappe aus strukturiertem Kunstleder mit ergonomischen Griffen und mit Schulter-Tragegurt beim DIN A2-Format. Mit umlaufendem Reißverschluss, Innentasche und Befestigungsgurten.

Die angegebenen Formate beziehen sich auf das Innenformat (Nutzformat).

Art.-Nr.	Beschreibung	Format	Ausstattung	VE
81410	Transporttasche	A1	mit Tragegurt	1
81420	Transporttasche	A2	mit Tragegurt	1
81430	Transporttasche	A3	mit Tragegurt	1



HONSELL Zeichenkoffer

Zeichenkoffer aus leichtem, aber dennoch extrem stabilem, doppelwelligen, schwarzem Kunststoff. Sehr unempfindlich gegen Feuchtigkeit. Die angegebenen Formate beziehen sich auf das Innenformat (Nutzformat).

Art.-Nr.	Beschreibung	Format	VE
81230	Zeichenkoffer	52 x 39 x 4 cm	1
81220	Zeichenkoffer	74 x 53 x 4 cm	1
81210	Zeichenkoffer	86 x 61,5 x 4 cm	1
81200	Zeichenkoffer	103 x 74 x 4 cm	1



81200 – 81230





HONSELL Sammelmappen

Sammelmappe aus stabilem Buchbinderkarton. Mit grünem Verschlussband (DIN A3 mit Gummiband) und 3 Innenklappen. Die angegebenen Formate beziehen sich auf das Innenformat (Nutzformat).

Art.-Nr.	Beschreibung	Format	Ausstattung	VE
81215	Sammelmappe	A4	Verschlussband	1/10
81240	Sammelmappe	A3	Gummiband	1/10
81250	Sammelmappe	A2	Verschlussband	1/5
81260	Sammelmappe	51 x 73 cm	Verschlussband	1/5
81270	Sammelmappe	A1	Verschlussband	1/5



HONSELL Transportrollen, ausziehbar

Aus robustem, druckstabilem, schwarzem Hart-Polypropylen, mit Deckel und Boden. Durch Drehen und Rasterarretierung in mehreren Stufen ausziehbar, dadurch für große Formate geeignet. Verstellbarer Tragегurt. Dieses Transportrohr schützt Zeichnungen, Drucke, Fotos usw. optimal vor Transportschäden.



HONSELL Transportrollen

Art.-Nr.	Farbe	Ø cm	Länge/cm	VE
49011	Schwarz	7,5	53 – 85	4
49014	Schwarz	10,5	65 – 111	4
49017	Schwarz	10,5	78 – 135	4



Wie obenstehend beschrieben, aber zusätzlich mit beschreibbarem Deckel.

HONSELL Transportrollen

Art.-Nr.	Farbe	Ø cm	Länge/cm	VE
49101	Rot	8	65 – 111	1
49102	Schwarz	8	65 – 111	1
49103	Hellgrün	8	65 – 111	1
49104	Blau	8	65 – 111	1
49010	Orange	8	65 – 111	1



HONSELL Materialmalkoffer

Malkoffer aus Ulmenholz für sämtliche Malutensilien, wie Tuben und Pinsel und weiteren Malutensilien. Außen klar lackiert, Kanten weich gerundet, mit variabler Inneneinteilung aus Holz. Versehen mit 2 Metallschließen, Tragegriff in Naturfarbe und seitlichen Ösen zum Einhängen eines Schultergurts (nicht im Lieferumfang enthalten). Lieferung inkl. Holz-Palette mit Daumenloch.



Art.-Nr.	Beschreibung	Größe	VE
54210	Materialmalkoffer klein	38,5 x 27,4 x 8,3 cm	1
54215	Materialmalkoffer mittel	45,7 x 30 x 8 cm	1
54220	Materialmalkoffer groß	50,5 x 40,5 x 12,2 cm	1



54225



54230



HONSELL Holzkästen für Pastellkreiden

Handwerklich solide verarbeitete Leerkästen aus naturbelassenem Holz für Öl- und Softpastellkreiden, aber auch für viele andere Zeichengeräte geeignet. Herausziehbare Schubladen mit Innenunterteilungen. Erhältlich mit 2 (400 mm x 250 mm x 55 mm) oder 3 Schubladen (400 mm x 250 mm x 80 mm).

Die Innenfächer haben die Maße (BxTxH): 4 Fächer 7,5 cm x 19,8 cm x 1,8 cm und 1 Fach 4,5 cm x 19,8 cm x 1,8 cm.

Art.-Nr.	Beschreibung	Ausstattung	VE
54225	Pastellbox	2 Schubladen	1
54230	Pastellbox	3 Schubladen	1





54240

HONSELL Bambus-Schatulle

Sauber gearbeitete Bambus-Schatulle aus Echtholz. Dieses trendige Produkt ist sauber gearbeitet. Schiebe-Deckel mit magnetischer Arretierung. Die Schatulle eignet sich zum Aufbewahren von Schreibgeräten, Pinseln, Pastellkreiden, aber auch für kleine Sammlungen, Souvenirs, Modeschmuck oder diverse Utensilien.

Art.-Nr.	Beschreibung	Größe	VE
54240	Bambus-Schatulle klein	23 x 11 x 4 cm	1
54250	Bambus-Schatulle groß	28 x 14 x 4 cm	1



47525



47526



47524



HONSELL Bambus-Setzkasten

Der Bambus-Setzkasten bietet für jede Sammlung den passenden Rahmen. Auf der Rückwand liegend lassen sich hervorragend Pastellkreiden, Stifte und kleine Utensilien übersichtlich sortieren. Stehend dient er als Display für Dekoration und Sammlungen. Die Setzrahmen sind aus Bambusholz gefertigt und haben herausnehmbare Trennteile, so können Anzahl und Größe der Fächer variiert werden.

Art.-Nr.	Beschreibung	Größe	Ausstattung	VE
47524	Bambus-Setzkasten	20,5 x 12,5 x 4,6 cm	12 Fächer	1
47525	Bambus-Setzkasten	20,5 x 21,5 x 4,6 cm	20 Fächer	1
47526	Bambus-Setzkasten	26,5 x 26 x 4,6 cm	30 Fächer	1

11

STAFFELEIEN & ZUBEHÖR

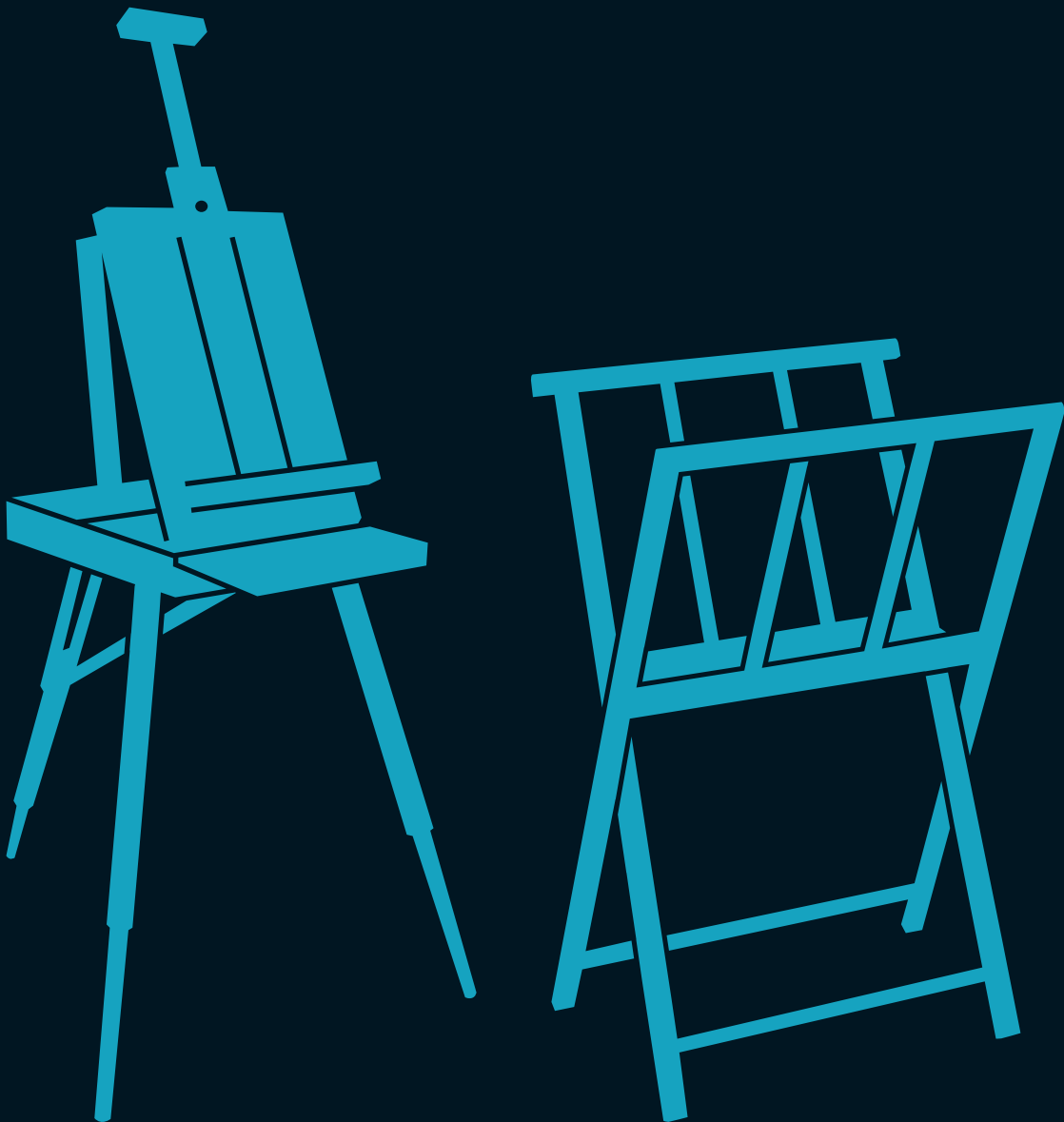

MABEF Studio-Atelierstaffelei M/01

Die ideale Staffelei für Restaurierungsarbeiten. Robust und zuverlässig sowie einfach in der Handhabung. Mit 4 Laufrollen, 2 Schubkästen.

- Hergestellt aus geöltem, schmutzabweisendem Buchenholz
- Optional mit Pedal und/oder Fernbedienung
- Geeignet für Öl, Acryl und Pastell
- Bildauflage: 70 x 6,5 cm
- Aufbauhöhe: min. 2,05 m - max. 3,90 m
- Gewicht: 44 kg
- Als geölte oder dunkelbraun lackierte Version lieferbar
- Elektrisch angetriebene Hebe- und Kippbewegung
- Maximale Bildhöhe: 235 cm
- Für Keilrahmen bis 40 kg
- 220 V-Motor

Art.-Nr.	Beschreibung	VE
M/01-220V	MABEF M/01 Studio elektrisch - lackierte Version Elektrisch - mit Schalter	1
M/01-220V-P	MABEF M/01 Studio elektrisch - lackierte Version Elektrisch - mit Fußpedal	1
M/010-220V-SRC	MABEF M/01 Studio elektrisch - lackierte Version Elektrisch - mit Schalter + Fernbedienung	1
M/010-220V-PRC	MABEF M/01 Studio elektrisch - lackierte Version Elektrisch - mit Fußpedal + Fernbedienung - auf Anfrage -	1
M/010-220V	MABEF M/01 Studio elektrisch - geölte Version Elektrisch - mit Schalter	1
M/010-220V-P	MABEF M/01 Studio elektrisch - geölte Version Elektrisch - mit Fußpedal	1
M/010-220V-SRC	MABEF M/01 Studio elektrisch - geölte Version Elektrisch - mit Schalter + Fernbedienung	1
M/010-220V-PRC	MABEF M/01 Studio elektrisch - geölte Version Elektrisch - mit Fußpedal + Fernbedienung	1

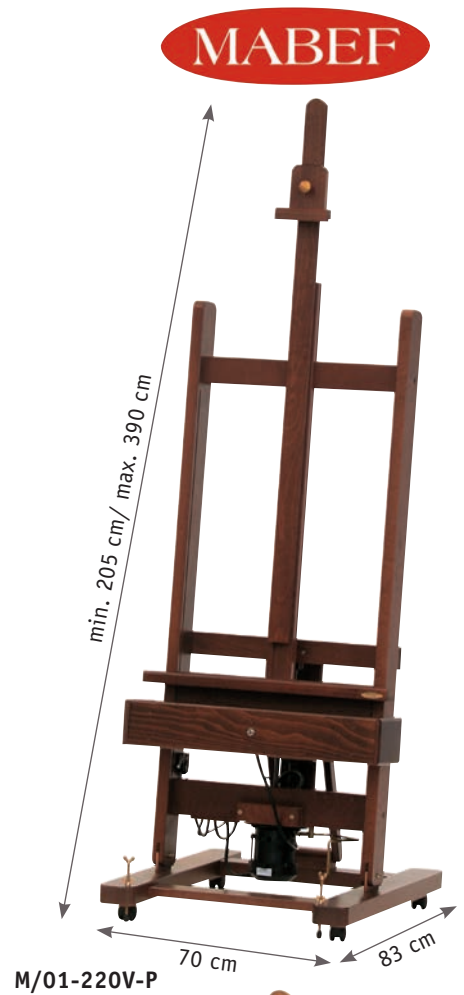

integrierte Ablage-schubfächer (Zubehör)

Variante geölt



MABEF Atelierstaffelei M/04

Die Atelierstaffelei M/04 ist eine professionelle Atelierstaffelei in solider Ausführung. Den sicheren Stand gewährleisten 4 Laufrollen und Feststellschrauben. Die Staffelei verfügt über eine verstellbare Arbeitsauflage und eine verlängerbare Mittelachse.

- Hergestellt aus geöltem, schmutzabweisendem Buchenholz
- Höheneinstellung der Bildauflage mittels Kurbelmechanismus
- Maximale Keilrahmenhöhe: 235 cm
- Zubehör zum besseren Bemalen der Keilrahmenränder erhältlich (optional)
- Ideal für große Leinwände
- Ausziehbarer Mittelmast
- Neigung des Bildhalters manuell verstellbar
- Für Keilrahmen bis 40 kg
- Gewicht 32 kg
- Geeignet für Öl, Acryl und Pastell

Art.-Nr.	Beschreibung	VE
M/04	MABEF Atelierstaffelei M/04	1



integrierte Ablage-schubfächer (Zubehör)

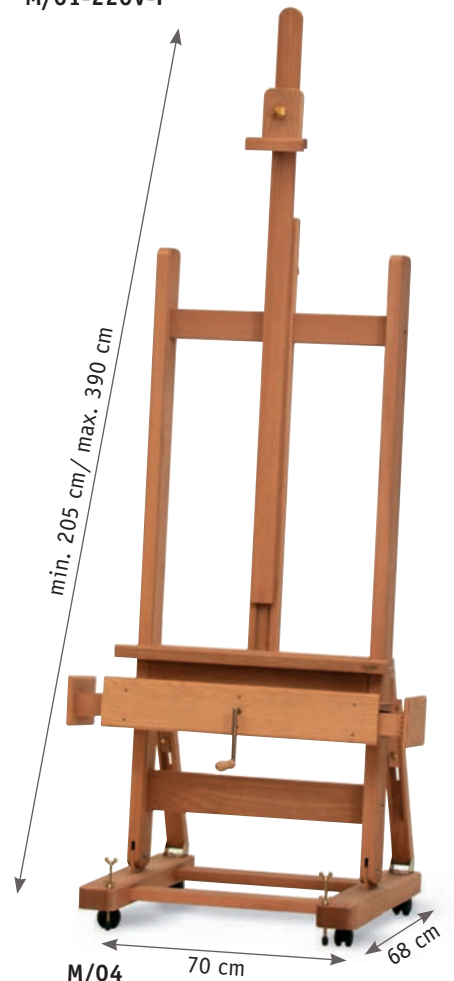



MABEF Große Atelierstaffelei M/06

Die Atelierstaffelei M/06 ist eine professionelle Atelierstaffelei in solider Ausführung. Den sicheren Stand gewährleisten 4 Laufrollen und Feststellschrauben. Bildauflage 60 cm x 5,5 cm

- Hergestellt aus geöltem, schmutzabweisendem Buchenholz
- Ideal für große Leinwände
- Höheneinstellung der Bildauflage mittels Rasterschiene
- Verschießbarer Sockel
- Für Keilrahmen bis 30 kg
- Geeignet für Öl, Acryl und Pastell
- Sicherheitssystem verhindert ein Zusammenklappen
- Ausziehbarer Mittelmast
- Einstellbarer Arbeitswinkel durch Hebelgriffe
- Maximale Keilrahmenhöhe: 225 cm
- Gewicht 18,5 kg
- Mit Montagekit

Art.-Nr.	Beschreibung	VE
M/06	MABEF M/06 - Große Atelierstaffelei	1



MABEF Mittlere Atelierstaffelei M/07

Professionelle Atelierstaffelei mit Ablage in solider Ausführung. Für sicheren Stand sorgt der massive Doppelschienenfuß. Bildauflage: 56 cm x 5 cm.

- Hergestellt aus geöltem, schmutzabweisendem Buchenholz
- Ausziehbarer Mittelmast
- Sicherheitssystem verhindert Zusammenklappen
- Maximale Keilrahmenhöhe: 215 cm
- Geeignet für Öl, Acryl und Pastell
- Mit Montagekit
- Einstellbarer Arbeitswinkel durch Hebelgriffe
- Verschießbarer Sockel
- Höheneinstellung der Bildauflage mittels Rasterschiene
- Für Keilrahmen bis 25 kg
- Gewicht 13 kg

Art.-Nr.	Beschreibung	VE
M/07	MABEF M/07 - Mittlere Atelierstaffelei	1



MABEF Große Atelierstaffelei M/18

Die professionelle Atelierstaffelei M/18 in solider Ausführung kann von vertikal in horizontal als Tisch für Aquarellmalerei umgewandelt werden. Den sicheren Stand gewährleisten 4 Laufrollen und Feststellschrauben. Die Staffelei verfügt über eine verlängerbare Mittelachse für Leinwände bis zu einer Höhe von 225 cm und eine geräumige, doppelte Bildauflage. Arbeitshöhe als Tisch ca. 82 cm.

- Hergestellt aus geöltem, schmutzabweisendem Buchenholz
- Höheneinstellung der Bildauflage mittels Rasterschiene
- Für Keilrahmen bis 30 kg
- Geeignet für Aquarell, Öl, Acryl und Pastell
- Keilrahmenhalter von vertikal in horizontal als Tisch wandelbar (Schwenkbereich bis 90° / -8°)
- Maximale Keilrahmenhöhe: 225 cm
- Gewicht: 23,5 kg
- Mit Montagekit

Art.-Nr.	Beschreibung	VE
M/18	MABEF M/18 - Große Atelierstaffelei	1



MABEF Atelierstaffelei M/08

Die professionelle Atelierstaffelei M/08 in solider Ausführung kann von vertikal in horizontal als Tisch für Aquarellmalerei umgewandelt werden. Durch die massiven Standfüße steht die Staffelei sehr stabil. Die Höheneinstellung des Leinwandhalters erfolgt über Flügelmutter. Bildauflage 49 cm x 5 cm. Arbeitshöhe als Tisch ca. 90 cm.

- Hergestellt aus geöltem, schmutzabweisendem Buchenholz
- Maximale Keilrahmenhöhe: 180 cm
- Für Keilrahmen bis 10 kg
- Geeignet für Aquarell, Öl, Acryl und Pastell
- Keilrahmenhalter von vertikal in horizontal als Tisch wandelbar (Schwenkbereich bis 90° / -8°)
- Gewicht: 9,5 kg
- Mit Montagekit

Art.-Nr.	Beschreibung	VE
M/08	MABEF M/08 - Atelierstaffelei	1





MABEF Atelierstaffelei M/33

Die solide gefertigte Atelierstaffelei eignet sich bestens für die Aquarellmalerei. Den sicheren Stand gewährleisten 4 FüÙe. Bildauflage: 49 cm x 5 cm, Arbeitshöhe als Tisch ca. 92 cm.

- Hergestellt aus geöltem, wasserabweisendem Buchenholz
- Maximale Keilrahmenhöhe: 135 cm
- Für Keilrahmen bis 10 kg
- Gewicht: 8 kg
- Keilrahmenhalter von vertikal in horizontal als Tisch wandelbar (Schwenkbereich bis 90° / 25°)
- Geeignet für Aquarell, Öl, Acryl und Pastell
- Lieferung mit Montagekit

Art.-Nr.	Beschreibung	VE
M/33	MABEF M/33 - Atelierstaffelei	1



MABEF Wandelstaffelei M/25

Das Staffelei M/25 ist eine professionelle Wandelstaffelei von hervorragender Qualität. Die Arbeitsfläche lässt sich von 20° bis in die horizontale Position neigen und somit zu einem Maltisch umwandeln. Der Leinwandträger ist durch eine Gleitschiene in der Höhe verstellbar. Bildauflage: 55 cm x 5 cm, Höhe als Tisch ca. 92 cm.

- Hergestellt aus geöltem, wasserabweisendem Buchenholz
- Für Keilrahmen bis 10 kg
- Gewicht 10 kg
- Mit Montagekit
- Höhenverstellbar
- Maximale Keilrahmenhöhe: 120 cm
- Geeignet für Aquarell, Öl, Acryl und Pastell

Art.-Nr.	Beschreibung	VE
M/25	MABEF M/25 Wandelstaffelei	1

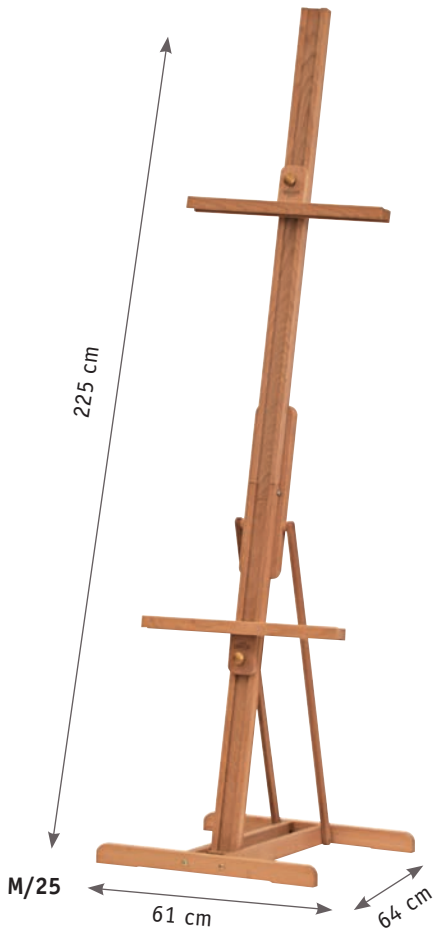



MABEF Atelierstaffelei M/10

Das Grundmodell Atelierstaffelei M/10 ist von hervorragender Qualität.
Bildauflage: 49 cm x 6,5 cm

- Hergestellt aus geöltem, wasserabweisendem Buchenholz
- Sicherheitssystem verhindert das Zusammenklappen
- Verschließbarer Sockel
- Für Keilrahmen bis 10 kg
- Gewicht 10 kg
- Einstellbarer Arbeitswinkel durch Hebelgriffe (10°/6°)
- Die Höhe des Bildhalters kann mittels Rasterschiene eingestellt werden
- Maximale Keilrahmenhöhe: 120 cm
- Geeignet für Öl, Acryl und Pastell
- Mit Montagekit

Art.-Nr.	Beschreibung	VE
M/10	MABEF M/10 Atelierstaffelei - Grundmodell	1





MABEF Atelierstaffelei M/09

Das Grundmodell Atelierstaffelei M/09 ist von hervorragender Qualität Diese Staffelei verfügt über eine Ablage. Arbeitswinkel verstellbar. Bildauflage: 49 cm x 4,5 cm.

- Hergestellt aus geöltem, wasserabweisendem Buchenholz
- Sicherheitssystem verhindert das Zusammenklappen
- Verschließbarer Sockel
- Für Keilrahmen bis 15 kg
- Gewicht 10,5 kg
- Einstellbarer Arbeitswinkel durch Hebelgriffe (10°/6°)
- Die Höhe des Bildhalters kann mittels Rasterschiene eingestellt werden
- Maximale Keilrahmenhöhe: 115 cm
- Geeignet für Öl, Acryl und Pastell
- Mit Montagekit

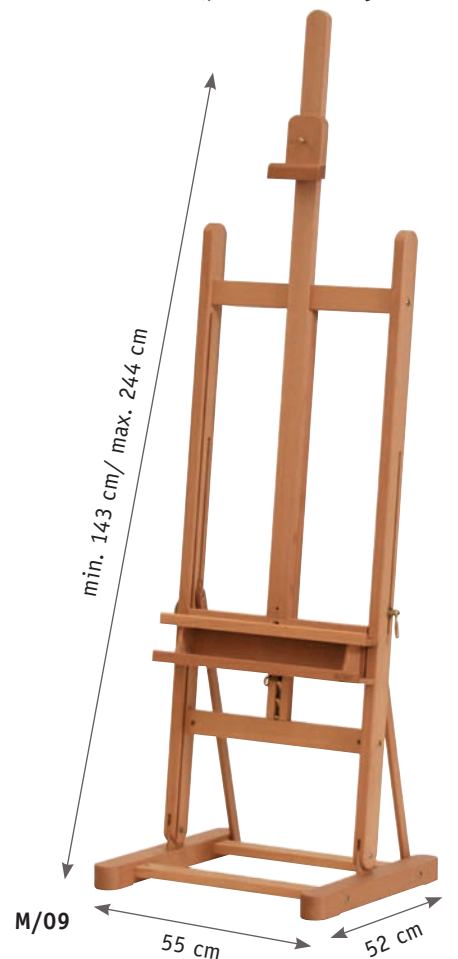
Art.-Nr.	Beschreibung	VE
M/09	MABEF M/09 - Grundmodell mit Ablage	1





MABEF Lyrastaffelei M/12

Die große Lyrastaffelei M/12 verfügt über eine gleitende Stütze des Leinwandhalters und ist mit schwingungsdämpfender Innenfeder ausgestattet. Bildauflage: 62 cm x 7 cm.

- Hergestellt aus geöltem, schmutzabweisendem Buchenholz
- Maximale Keilrahmenhöhe: 137 cm
- Die Höhe des Bildhalters kann mittels Rasterschiene eingestellt werden
- Gewicht 8 kg
- Hauptmerkmal: gleitende Stütze des Leinwandhalters
- Für Keilrahmen bis 10 kg
- Geeignet für Öl und Acryl
- Mit Montagekit

Art.-Nr.	Beschreibung	VE
M/12	MABEF M/12 Lyrastaffelei - groß	1

MABEF Lyrastaffelei M/11 - neigbar

Die stabile Lyrastaffelei M/11 verfügt neben einem Ablagefach auch über einen neigbaren Mittelmast, somit zeichnet sie sich auch für das Malen mit Pastell aus. Gleitende Leinwandstützen bieten eine ebene, stabile Maloberfläche. Bildauflage: 56 cm x 5 cm.

- Hergestellt aus geöltem, schmutzabweisendem Buchenholz
- Schwingungsdämpfende Innenfeder
- Die Höhe des Bildhalters kann mittels Rasterschiene eingestellt werden
- Gewicht 7 kg
- Hauptmerkmal: gleitende Stütze des Leinwandhalters
- Maximale Keilrahmenhöhe: 125 cm
- Für Keilrahmen bis 10 kg
- Geeignet für Öl, Acryl und Pastell
- Mit Montagekit

Art.-Nr.	Beschreibung	VE
M/11	MABEF M/11 Lyrastaffelei - neigbar	1



neigbar



MABEF Lyrastaffelei M/13

Das stabile Grundmodell M/13 eignet sich für das Arbeiten mit Öl- und Acrylfarben sowie für Ausstellungen im Innenbereich. Verfügt über eine gleitende Stütze des Leinwandhalters und ist mit schwingungsdämpfender Innenfeder ausgestattet. Bildauflage: 49 cm x 4 cm.

- Hergestellt aus geöltem, schmutzabweisendem Buchenholz
- Maximale Keilrahmenhöhe: 125 cm
- Geeignet für Öl und Acryl
- Mit Montagekit
- Hauptmerkmal: gleitende Stütze des Leinwandhalters
- Für Keilrahmen bis 10 kg
- Gewicht 5,5 kg

Art.-Nr.	Beschreibung	VE
M/13	MABEF M/13 Lyrastaffelei	1

MABEF Lyrastaffelei M/20

Aufgrund ihrer Größe eignet sich die Lyra M/20 hervorragend als Deko- und Ausstellungsstaffelei. Bildauflage: 56 cm x 5,5 cm.

- Hergestellt aus geöltem, schmutzabweisendem Buchenholz
- Geeignet für Öl und Acryl
- Mit Montagekit
- Maximale Keilrahmenhöhe: 130 cm
- Für Keilrahmen bis 10 kg
- Gewicht 5 kg

Art.-Nr.	Beschreibung	VE
M/20	MABEF M/20 - Lyrastaffelei	1

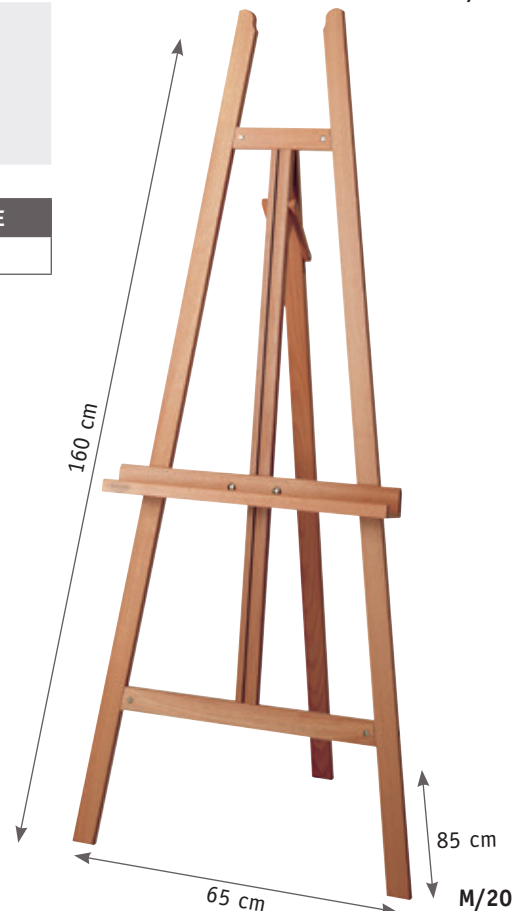
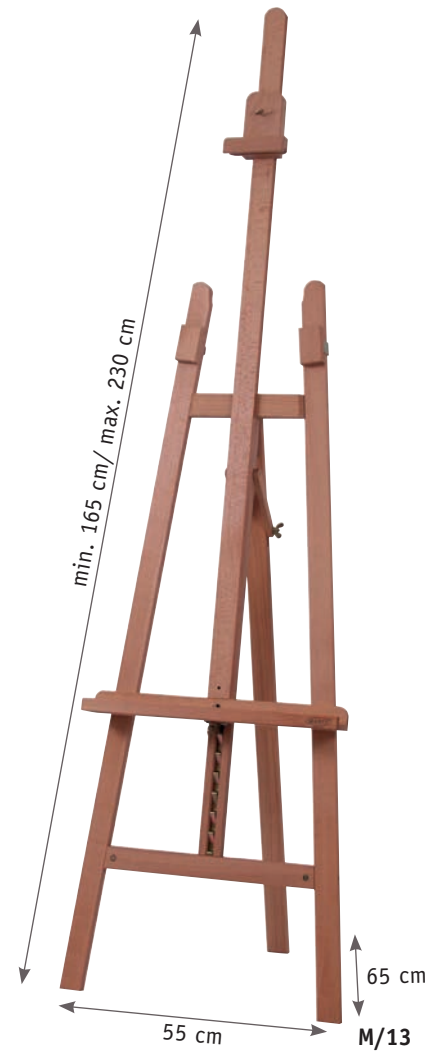

Anwendungsbeispiele



MABEF Feldstaffelei M/26

Zusammenklappbare Feldstaffelei, die sich bestens auch für die Aquarellmalerei im Innen- und Außenbereich eignet. Die Holztafel ist von vertikal in horizontal einstellbar. Bildauflage: 34 cm x 4 cm. Arbeitshöhe als Tisch ca. 85 cm.

- Hergestellt aus geöltem, wasserabweisendem Buchenholz
- Maximale Keilrahmenhöhe: 102 cm
- Holztafel in viele Positionen senkrecht und waagrecht einstellbar
- Maße zusammengeklappt: 85 x 35 x 12 cm
- Keilrahmenhalter von vertikal in horizontal als Tisch wandelbar
- Für Keilrahmen bis 4 kg
- Geeignet für Aquarell, Öl, Acryl und Pastell
- Gewicht: 3,3 kg

Art.-Nr.	Beschreibung	VE
M/26	MABEF M/26 - für Öl- /Aquarellmalerei	1



zusammengeklappt



Waagrecht einstellbar



MABEF Feldstaffelei M/27 mit Ablagehalter

Bestenst für die Aquarellmalerei geeignet, da die Tischneigung von vertikal in horizontal stufenlos verstellbar ist. Die Staffelei ist mit zwei abgekanteten Ablagehaltern für Pastellkästen ausgestattet, die durch zwei regulierbare Holzstützen gehalten werden. Den sicheren Stand gewährleisten 3 Füße. Das Einspannen von 2 Keilrahmen übereinander ist möglich. Bildauflage 2,5 cm, Arbeitshöhe als Tisch ca. 85 cm.

- Hergestellt aus geöltem, wasserabweisendem Buchenholz
- Maximale Keilrahmenhöhe: 115 cm
- Geeignet für Aquarell, Öl, Acryl und Pastell
- Gewicht: 1,9 kg
- Keilrahmenhalter von vertikal in horizontal als Tisch wandelbar
- Für Keilrahmen bis 4 kg
- Maße zusammengeklappt: 83 x 14 x 10 cm.

Art.-Nr.	Beschreibung	VE
M/27	MABEF M/27 Feldstaffelei	1

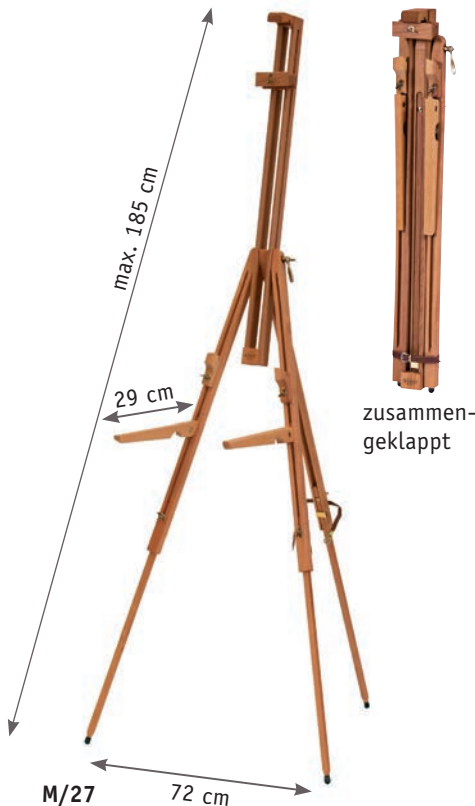

zusammengeklappt



Waagrecht einstellbar

MABEF Feldstaffelei M/28 Universal

Der Leinwandhalter ist in einen Zeichentisch wandelbar, da die Tischneigung von waagrecht bis senkrecht stufenlos verstellbar ist. Somit ideal auch für die Aquarellmalerei. Den sicheren Stand gewährleisten 3 Füße. Das Einspannen von 2 Keilrahmen übereinander ist möglich. Arbeitshöhe als Tisch ca. 85 cm.

- Hergestellt aus geöltem, wasserabweisendem Buchenholz
- Geeignet für Aquarell, Öl, Acryl und Pastell
- Maximale Keilrahmenhöhe: 110 cm
- Gewicht: 1,6 kg
- Keilrahmenhalter von vertikal in horizontal als Tisch wandelbar
- Mit Hebelgriff zum Verstellen, Metallklammern und Lederriemen
- Für Keilrahmen bis 4 kg
- Maße zusammengeklappt: 83 x 14 x 8 cm

Art.-Nr.	Beschreibung	VE
M/28	MABEF M/28 Feldstaffelei Universal	1

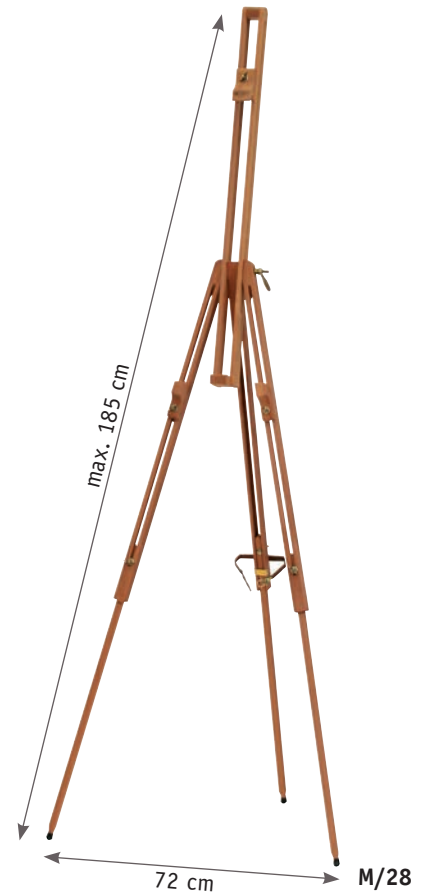

Waagrecht einstellbar

MABEF Feldstaffelei M/29 und M29/AL

Die solide gefertigte Atelierstaffelei eignet sich bestens für die Aquarellmalerei, da die Tischneigung von vertikal in horizontal stufenlos verstellbar ist. Den sicheren Stand gewährleisten 3 Füße. Das Einspannen von 2 Keilrahmen übereinander ist möglich. Arbeitshöhe als Tisch ca. 85 cm.

- Hergestellt aus geöltem, wasserabweisendem Buchenholz
- Maximale Keilrahmenhöhe: 115 cm
- Geeignet für Aquarell, Öl, Acryl und Pastell
- Abmessung zusammengeklappt: 83 x 14 x 10 cm.
- Keilrahmenhalter von vertikal in horizontal als Tisch wandelbar
- Für Keilrahmen bis 4 kg
- Gewicht: 1,6 kg

Art.-Nr.	Beschreibung	VE
M/29	MABEF M/29 Feldstaffelei mit Hebelgriff zum Verstellen, Metallklammern, Lederriemen	1
M/29.AL	MABEF M/29.AL Feldstaffelei AL mit Flügelmuttern zum Verstellen, Klettbandverschluss	1

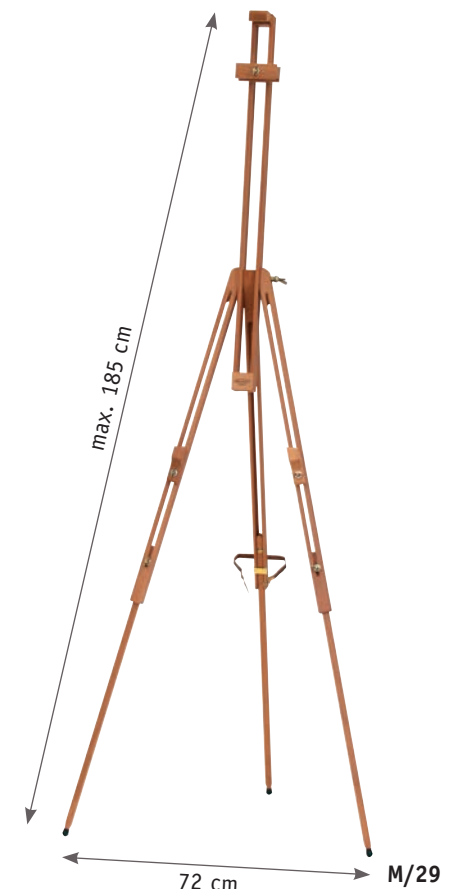

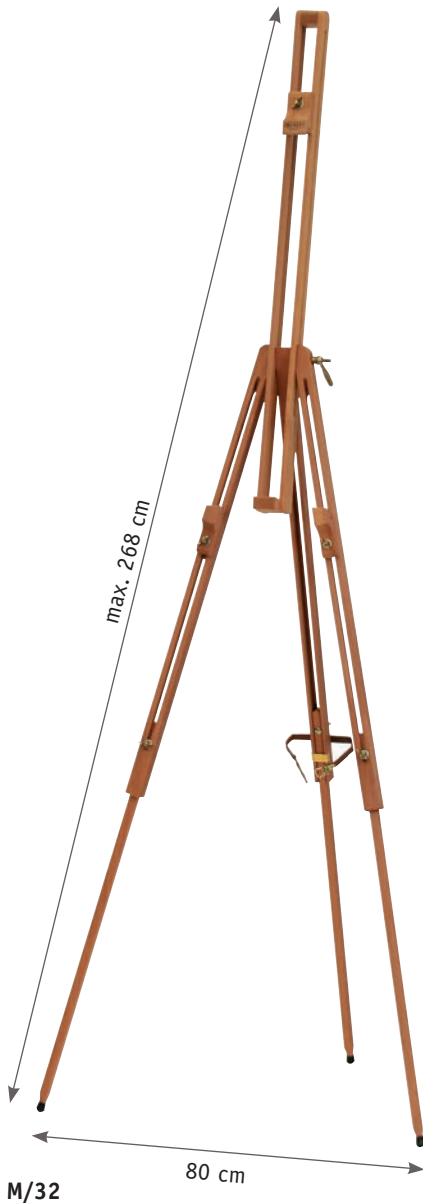

MABEF Feldstaffelei M/32 Gigant

Bestens für die Aquarellmalerei. Der Leinwandhalter ist in einen Zeichentisch wandelbar, die Tischneigung ist von waagrecht bis senkrecht stufenlos verstellbar. Den sicheren Stand gewährleisten 3 Füße. Bildablage 25 x 2,5 cm, Arbeitshöhe als Tisch ca. 85 cm.

- Hergestellt aus geöltem, wasserabweisendem Buchenholz
- Mit Hebelgriff zum Verstellen, Metallklammern, Lederriemen
- Mit praktischem Leder-Tragegriff
- Für Keilrahmen bis 6 kg
- Maße zusammengeklappt: 103 x 25 x 10 cm.
- Keilrahmenhalter von vertikal in horizontal als Tisch wandelbar
- Geeignet für Aquarell, Öl, Acryl und Pastell
- Maximale Keilrahmenhöhe: 200 cm
- Gewicht: 4 kg

Art.-Nr.	Beschreibung	VE
M/32	MABEF M/32 Feldstaffelei Gigant	1



Benutzerfreundliche Einstellung für kleine Formate

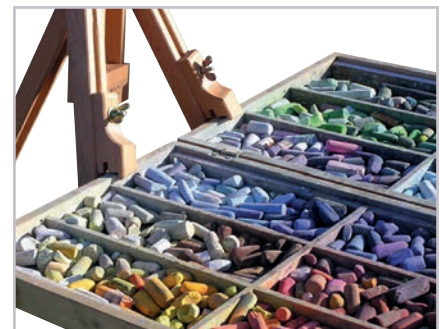

Ablagehalterung



MABEF M/22 Kofferstaffelei, groß

Der drehbare Leinwandhalter passt sich jedem Winkel von vertikal bis horizontal an, Vorwärtsneigung um 15° für Pastellarbeiten möglich. Höhenverstellung über ausziehbare Staffeleifüße. Gefütterter Ledergriff für guten Tragekomfort. Drei Sicherungshaken für den Transport noch feuchter Leinwände. Hintere Beine sind mit Messinghaltern am Koffer befestigt. Ein verzinktes Gleitschubfach enthält verstellbare, leicht zu reinigende Fächerteiler. Bildauflage: 36,5 cm x 2,5 cm, schwenkbar von -90° bis +12°.

- Hergestellt aus geöltem, schmutzabweisendem Buchenholz
- Maximale Keilrahmenhöhe: 87 cm
- Geeignet für Aquarell, Öl, Acryl und Pastell
- Gewicht: 6 kg
- Keilrahmenhalter von vertikal in horizontal als Tisch wandelbar
- Für Keilrahmen bis 8 kg
- Maße zusammengeklappt: 56 x 44 x 16 cm.

Art.-Nr.	Beschreibung	VE
M/22	MABEF M/22 - Große Kofferstaffelei	1



MABEF M/23 Kleine Kofferstaffelei mit Tragegriff

Professionelle Kofferstaffelei in solider Ausführung, die sich vollständig als Koffer zusammenklappen lässt. Die ausziehbare Schublade mit verstellbaren Fächern aus Metall eignet sich zur Aufbewahrung des kompletten Zubehörs. Sie ist sowohl für das Malen im Außenbereich als auch für kleine Ateliers geeignet. Durch die stufenlose Einstellung des Leinwandhalters in jede Position (zwischen vertikal und horizontal) ist die Staffelei auch für Aquarellmaler geeignet. Ledergriff und Rucksacktragegurte sorgen für einfachen und komfortablen Transport. Bildauflage: 22,5 cm x 2,5 cm, Arbeitshöhe als Tisch ca. 90 cm.

- Hergestellt aus geöltem, schmutzabweisendem Buchenholz
- Regulierbare Leinwandhöhe und -neigung
- Maximale Keilrahmenhöhe: 85 cm
- Schwenkbar max. -90° /+12°
- Geeignet für Aquarell, Öl, Acryl und Pastell
- Für Keilrahmen bis 8 kg
- Keilrahmenhalter von vertikal in horizontal als Tisch wandelbar
- Rostfreie Messingbolzen und -schrauben
- Mit Gleitschublade (47,5x16x5 cm)
- Gewicht: 5 kg
- Maße zusammengeklappt: 56 cm x 30 cm x 12 cm

Art.-Nr.	Beschreibung	VE
M/23	MABEF M/23 - Kofferstaffelei	1

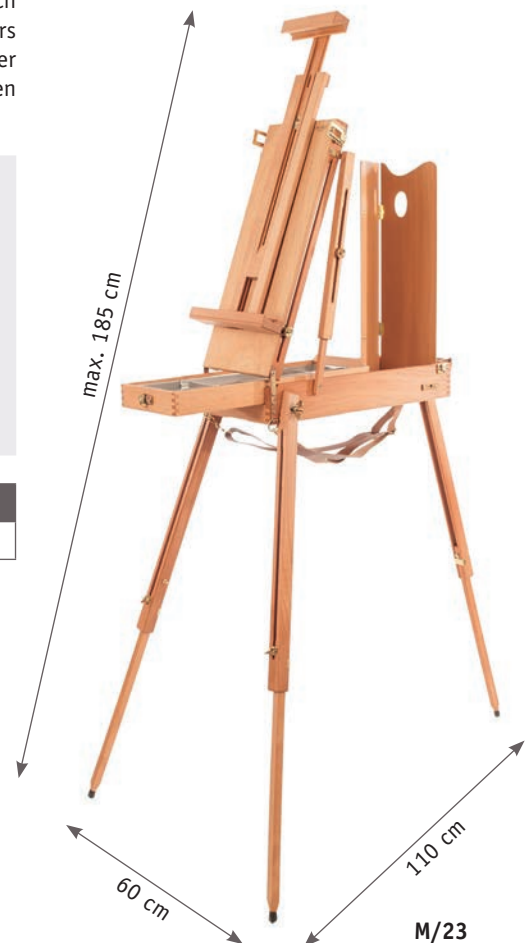

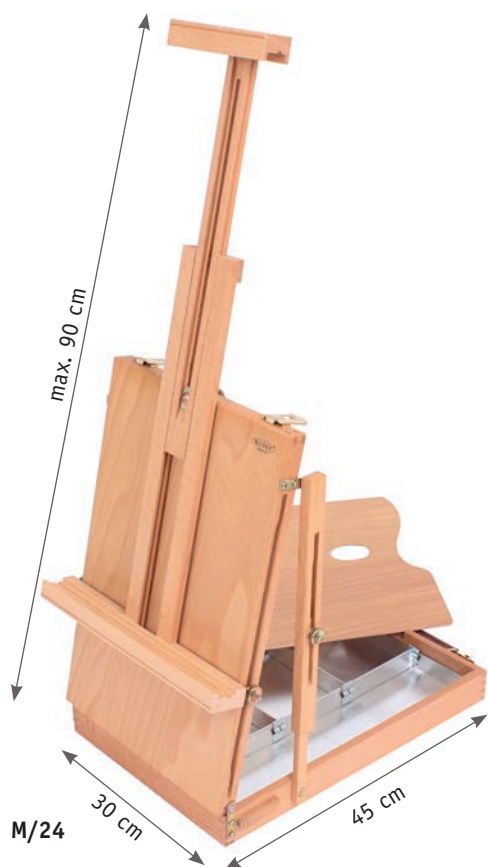

MABEF M/24 Koffer-Tischstaffelei

Professionelle Koffer-Tischstaffelei mit Palette. Der Koffer hat eine Innenmetallverkleidung mit 4 verstellbaren Innenfächern. Somit lässt sich das komplette Malzubehörs ideal aufbewahren und transportieren. Eine Palette ist im Lieferumfang enthalten. Durch die stufenlose Einstellung des Leinwandhalters in jeder Position (zwischen vertikal und horizontal) auch ideal für Öl- und und Aquarellmaler. Ein praktischer Ledergriff und seitliche Halter (zur Sicherung gegen Verrutschen auf der Unterlage) runden diesen Malkoffer ab.

- Hergestellt aus geöltem, schmutzabweisendem Buchenholz
- Regulierbare Leinwandhöhe und -neigung
- Maximale Keilrahmenhöhe: 77 cm
- Maße zusammengeklappt: 50 cm x 33 cm x 13 cm
- Keilrahmenhalter von vertikal in horizontal als Tisch wandelbar
- Geeignet für Aquarell, Öl, Acryl und Pastell
- Für Keilrahmen bis 8 kg
- Schwenkbar max. -90° / $+12^{\circ}$
- Gewicht: 3 kg

Art.-Nr.	Beschreibung	VE
M/24	MABEF M/24 - Koffer-Tischstaffelei	1



MABEF Tischstaffelei M/14

Tischstaffelei für Keilrahmen bis 60 cm Höhe, Höhen- und Neigungseinstellung des Leinwandhalters über Flügelmuttern. Auch als Ausstellungsstaffelei geeignet! Bildauflage: 28,5 cm x 3,5 cm.

- Hergestellt aus geöltem, schmutzabweisendem Buchenholz
- Geeignet für Öl, Acryl und Pastell
- Gewicht: 1,5 kg
- Aufbauhöhe: min. 76 cm - max. 103 cm
- Maximale Keilrahmenhöhe: 60 cm
- Für Keilrahmen bis 2,5 kg

Art.-Nr.	Beschreibung	VE
M/14	MABEF M/14 - Tischstaffelei	1



MABEF Tischstaffelei M/16 Atelier „Miniatur“

Ideal als Ausstellungsstaffelei. Höhen- und Neigungseinstellung des Leinwandträgers. Bildauflage: 16 cm x 2,5 cm.

- Hergestellt aus geöltem, schmutzabweisendem Buchenholz
- Geeignet für Öl und Acryl
- Maximale Keilrahmenhöhe: 32 cm
- Für Keilrahmen bis 500 g
- Gewicht: 400 g

Art.-Nr.	Beschreibung	VE
M/16	MABEF M/16 Tischstaffelei Atelier "Miniatur"	1

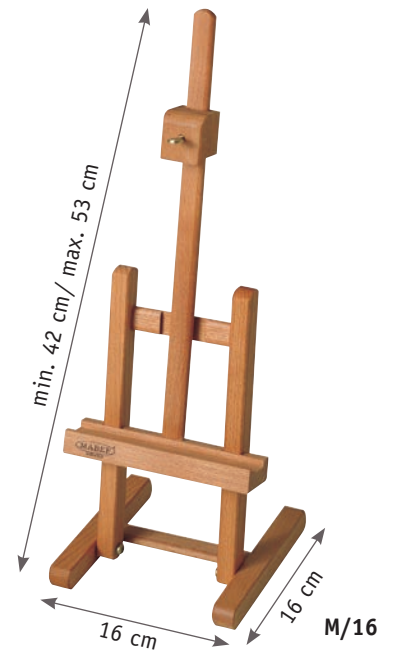

MABEF M/17 Tischstaffelei „Super“

Tischstaffelei aus geöltem Buchenholz für Keilrahmen bis 56 cm Höhe, Höhen- und Neigungseinstellung des Leinwandhalters über Rasterschiene. Auch als Ausstellungsstaffelei geeignet! Bildauflage: 32 cm x 3,5 cm.

- Breite: 29 cm
- Für Keilrahmen bis 2,5 kg
- Aufbauhöhe: min. 72 cm, max. 103 cm
- Bildhöhe: max. 56 cm
- Geeignet für Öl, Acryl und Pastell
- Gewicht: 2 kg

Art.-Nr.	Beschreibung	VE
M/17	MABEF M/17 Tischstaffelei „Super“	1



MABEF Tischstaffelei M/21 Lyra „Miniatur“

Ideal als Ausstellungsstaffelei. Höhen- und Neigungseinstellung des Leinwandträgers über Rasterschiene. Bildauflage: 16 cm x 2,5 cm, untere Ablagehöhe verstellbar von 0 cm bis 50 cm.

- Hergestellt aus geöltem, schmutzabweisendem Buchenholz
- Für Keilrahmen bis 500 g
- Maximale Keilrahmenhöhe: 32 cm
- Geeignet für Öl und Acryl
- Gewicht: 250 g

Art.-Nr.	Beschreibung	VE
M/21	MABEF M/21 Tischstaffelei Lyra "Miniatur"	1

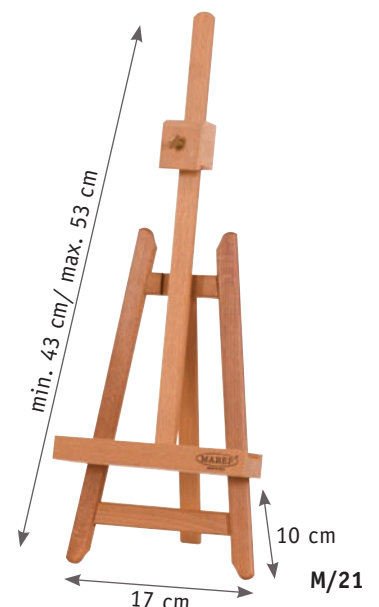

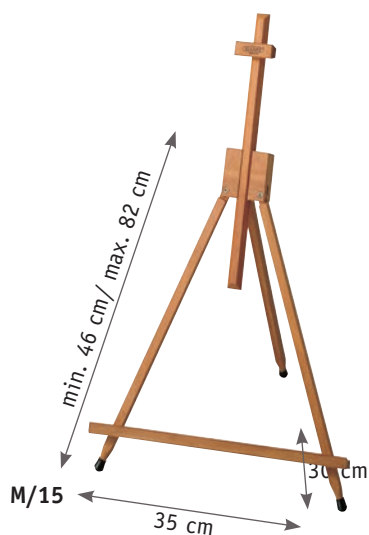

MABEF M/15 Dreibein-Tischstaffelei

Zusammenklappbare Dreibein-Tischstaffelei, die sich auch ideal als Ausstellungsstaffelei eignet. Zusammenklappbar. Bildauflage: 35 cm x 2 cm.

- Hergestellt aus geöltem Buchenholz.
- max. Bildhöhe: 68 cm
- Für Keilrahmen bis 1 kg
- Aufbauhöhe: min. 46 cm, max. 82 cm
- Geeignet für Öl und Acryl
- Gewicht: 0,5 kg

Art.-Nr.	Beschreibung	VE
M/15	MABEF M/15 - Dreibein-Tischstaffelei	1



MABEF M/31 Tischstaffelei

Die praktische Tischstaffelei kann sowohl für die Öl- als auch Aquarellmalerei verwendet werden. Der Leinwandhalter ist in einen Zeichentisch wandelbar, die Tischneigung ist von waagrecht bis senkrecht stufenlos verstellbar. Variable Höheneinstellung bis unter die Tischplatte. Zur zusätzlichen Stabilisierung sind an der Staffeleiunterseite Anti-Rutsch Noppen angebracht. Bildauflage: 36 cm x 4 cm.

- Hergestellt aus geöltem, schmutzabweisendem Buchenholz
- Breite: 35 cm
- max. Bildhöhe: 100 cm
- Für Keilrahmen bis 4 kg
- Keilrahmenhalter von vertikal in horizontal als Tisch wandelbar
- Aufbauhöhe: min. 64 cm, max. 105 cm
- Geeignet für Aquarell, Pastell, Öl und Acryl
- Gewicht: 2,7 kg

Art.-Nr.	Beschreibung	VE
M/31	MABEF M/31 Tischstaffelei	1



MABEF M/34 Tischstaffelei

Diese stark neigbare Tischstaffelei ist ideal für Ölmalerei und auch als Leseputz oder für Handarbeiten. Neigungseinstellung in jeder Position zwischen vertikaler und horizontaler Tischstellung. Leinwandträgerhöhe durch zwei Flügelschrauben in 5 Positionen verstellbar. Bildauflage: 48 cm x 4 cm.

- Hergestellt aus geöltem, schmutzabweisendem Buchenholz
- Breite: 48 cm
- max. Bildhöhe: 54 cm
- Für Keilrahmen bis 5 kg
- Keilrahmenhalter von vertikal in horizontal als Tisch wandelbar
- Aufbauhöhe: 63 cm
- Geeignet für Aquarell, Öl und Acryl
- Gewicht: 2,1 kg

Art.-Nr.	Beschreibung	VE
M/34	MABEF M/34 Tischstaffelei	1



MABEF M/44 Verstellbarer Malstuhl

Der MABEF-Malstuhl ist von hervorragender Qualität, robust und zuverlässig sowie einfach in der Handhabung. Somit können Sie sofort mit dem künstlerischen Schaffen beginnen. Das als Bausatz erhältliche Modell lässt sich mühelos montieren. Der verstellbare Malstuhl ist eine ideale Ergänzung zum Malmobiliar des Künstlers.

- Gefertigt aus lackiertem Buchenholz
- Maximale Sitzlast 120 kg
- Zusammenklappbar
- Gewicht 6 kg
- Sitz in 6 verschiedene Positionen verstellbar. Verstellbare Rückenlehne
- Maße geschlossen: 45 cm x 18 cm x 126 cm

Art.-Nr.	Beschreibung	VE
M/44	MABEF M/44 Verstellbarer Malstuhl	1



MABEF M/39 Malhocker

Dieser zusammenklappbare Malhocker von MABEF mit Ledersitz wird aus geöltem Buchenholz hergestellt. Rutschfeste gummierte Füße sorgen für sicheren Stand des Hockers.

- Hergestellt aus geöltem, schmutzabweisendem Buchenholz
- Sitzhöhe: 50 cm
- Ledersitz
- Maximale Sitzlast 90 kg
- Gewicht: 1 kg

Art.-Nr.	Beschreibung	VE
M/39	MABEF M/39 Malhocker	1

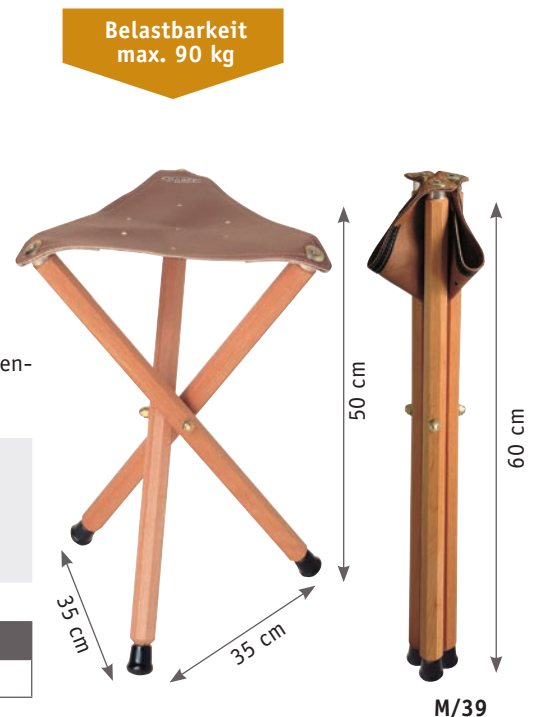

Belastbarkeit
max. 10 kg

Belastbarkeit
max. 18 kg

MABEF



MABEF Klappbarer Bilderbock M/38

Hergestellt aus geöltem Buchenholz. Ideal zur Präsentation von Gemälden, Drucken und Zeichnungen. Gesamthöhe ca. 84 cm, Bildauflage max. 9 cm, Bildauflagebreite ca. 50 cm. Zusammenklappbar. Max. Belastung 10 kg. Gewicht 3,5 kg.

MABEF Große Bilderkrippe M/40 auf Rollen

Zusammenklappbarer Bilderbock aus geöltem Buchenholz – ideal zur Präsentation von Gemälden, Drucken und Zeichnungen. Ausgestattet mit 4 Rollen und 2 Bremsen. Maße: Breite: 87 cm, Höhe: 103 cm, Tiefe: 57 cm, Innere Breite: 80 cm, Belastung: max. 18 kg, Ablagehöhe: 42 cm. Gewicht: 10 kg.

Art.-Nr.	Beschreibung	VE
M/38	MABEF Klappbarer Bilderbock M/38	1

Art.-Nr.	Beschreibung	VE
M/40	Große Bilderkrippe M/40 auf Rollen	1



HONSELL Akademistaffelei „Malmö“

Außergewöhnlich schön proportionierte Akademistaffelei. Der variabel einsetzbare Bildhalter kann in verschiedenen Höhen eingeschoben werden und ist in der Neigung verstellbar. Er kann sogar über die Vertikale gekippt werden, sodass beim Malen mit Pastellen kein Farbabrieb auf das Bild fallen kann. Entfernt man den Bildhalter, kann die Staffelei auch als Ablage für Malutensilien eingesetzt werden. Vier im Lieferumfang enthaltene Ablagefächer können variabel eingeschoben werden.

- Unbehandeltes Buchenholz, sauber verarbeitet.
- Maximale Aufbauhöhe: 187 cm
- Geeignet für: Öl, Acryl, Pastellmalerei
- Mit 4 Ablagefächern
- Maximale Bildhöhe: 100 cm
- Staffeleibreite: 46 cm
- Gewicht: 9,2 kg

Art.-Nr.	Beschreibung	VE
10034	Akademistaffelei „Malmö“	1



10034



HONSELL Akademistaffelei „Worpswede“

Professionelle Buchenholz-Staffelei, mit Leinöl behandelt. Die Neigung ist stufenlos variierbar, wobei die Konstruktion auch eine sehr steile Bildposition erlaubt. Ein Spezialmodell, das sich durch enorme Variabilität auszeichnet, problemlos übergroße Formate aufnimmt (max. Bildhöhe über 230 cm) und dennoch bei Nichtgebrauch wenig Platz beansprucht. Der Staffeleitisch mit Ablagefach (57 cm breit) ist zwischen ca. 30 cm und ca. 130 cm (Oberkante) 29-fach höhenverstellbar. Somit können auch ausgesprochene Kleinformate von etwa 20 cm Leistenlänge in angenehmer Arbeitshöhe eingepasst werden. Oberer Bildhalter mit Mittelräsung für Malpappen. Beinlänge ca. 105 cm, Staffeleihöhe min. ca. 160 cm - max. ca. 260 cm, Breite am Fuß 57 cm. Die Staffelei wird fertig montiert geliefert.

- Buchenholz mit Leinöl behandelt
- Maximale Aufbauhöhe: 260 cm
- Für Keilrahmen bis 20 kg
- Gewicht: ca. 11 kg
- Maximale Bildhöhe: 230 cm
- Staffeleibreite: 57 cm
- Geeignet für: Öl, Acryl, Pastellmalerei

Art.-Nr.	Beschreibung	VE
10035	Akademistaffelei „Worpswede“	1



10035



15000

HONSELL Akademiestaffelei „Schwangau“

Die HONSELL Akademiestaffelei aus geöltem Buchenholz ist eine moderne Atelierstaffelei aus solidem Buchenholz. Neigung und Bildauflage ist stufenlos verstellbar und ermöglicht dadurch eine ganz individuelle Ausrichtung. Eignet sich auch sehr gut als Ausstellungsstaffelei und zu Dekorationszwecken.

- Höhe: 150 cm
- Maximale Bildhöhe: 120 cm
- Gewicht: 7 kg
- Breite: 66 cm
- Geeignet für Öl und Acryl

Art.-Nr.	Beschreibung	VE
15000	Akademiestaffelei „Schwangau“	1



18811

HONSELL Akademiestaffelei „Dresden“

Atelierstaffelei aus geöltem Buchenholz, solide und sauber gearbeitet. Die Bildauflage der Staffelei ist mehrfach verstellbar. Der Bildhalter lässt sich in der Höhe verstellen. Neigung ist stufenlos variabel. Maße der Staffelei: 67 cm x 104 cm x 231 cm.

- Bildauflage: 49 cm.
- Geeignet für Öl, Acryl und Pastell
- Max. Bildhöhe: 125 cm.
- Gewicht: 10 kg.

Art.-Nr.	Beschreibung	VE
18811	Akademiestaffelei „Dresden“	1



HONSELL Akademiestaffelei „Schwabing“

Hergestellt aus Buchenholz, sehr solide gearbeitet, mit Leinöl behandelt. Neigung und Bildauflage sind stufenlos verstellbar. Die Staffelei wird fertig montiert geliefert.

- Hergestellt aus geöltem Buchenholz
- Breite am Fuß 68 cm
- maximale Bildhöhe 120 cm
- Gewicht ca. 4,5kg
- Bildauflage 57 cm
- Gesamthöhe 156 cm
- Geeignet für Öl und Acryl
- Tragkraft 10 kg

Art.-Nr.	Beschreibung	VE
10040	Akademiestaffelei „Schwabing“	1



10040



HONSELL Akademiestaffelei „Münster“

Stabile 3-Bein Staffelei aus Kiefernholz, die sich auch bestens als Ausstellungs- oder Dekorationsstaffelei eignet. Europäische Fertigung.

- Abmessung: Maße 58 cm x 150 cm
- Gewicht 2,5 kg
- Maximale Bildhöhe 100 cm

Art.-Nr.	Beschreibung	VE
10053	Akademiestaffelei „Münster“	1



10053



78500

HONSELL Akademiestaffelei „Potsdam“

Akademiestaffelei aus geöltem Buchenholz, solide und sauber gearbeitet. Schrägstellvorrichtung. Neigung stufenlos variabel. 15-fach höhenverstellbar. Die Staffelei wird vormontiert geliefert, nicht fertig montiert.

- Hergestellt aus geöltem Buchenholz
- Breite 60 cm
- Gesamthöhe: 231cm
- Gewicht: ca 7,5 kg
- Bildauflage 56 cm
- maximale Bildhöhe 130 cm
- Geeignet für Öl und Acryl

Art.-Nr.	Beschreibung	VE
78500	Akademiestaffelei „Potsdam“	1

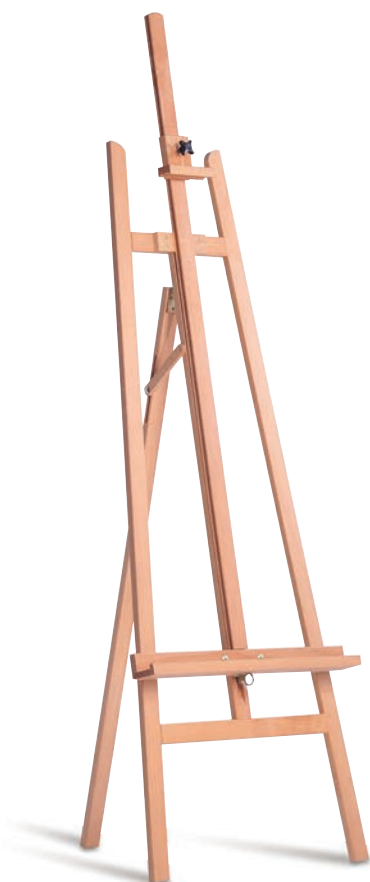

10041

HONSELL Akademiestaffelei „Rom“

Aus Buchenholz, solide gearbeitet, mit Leinöl behandelt. Bildauflage stufenweise höhenverstellbar, Neigung und Bildhalter stufenlos verstellbar. Die Staffelei wird fertig montiert geliefert.

- Hergestellt aus leinölbehandeltem Buchenholz
- Bildauflage: 56 cm
- Geeignet für Öl und Acryl
- Tragkraft 10 kg
- Breite: 66 cm
- Aufbauhöhe: 168 cm
- Maximale Bildhöhe: 134 cm
- Gewicht: ca. 7,6 kg

Art.-Nr.	Beschreibung	VE
10041	Akademiestaffelei „Rom“	1



10028

HONSELL Kinderstaffelei „Junior 1“

Beidseitig nutzbare Kinderstaffelei mit Beinverlängerung aus Buchenholz natur, für Kindergärten, Grundschulen, Kinderkliniken, Therapie und den privaten Bereich. Sie ist standfest und hat beidseitige Ablagen. Maße: Grundfläche 65 cm x 72 cm, Höhe 120 cm, Größe der Platte 65 cm x 65 cm, Gewicht 4 kg.

Art.-Nr.	Beschreibung	VE
10028	Kinderstaffelei „Junior 1“	1



10029

HONSELL Kinderstaffelei „Junior 2“

Höhenverstellbar von 114 cm – 140 cm. Größe der Platte: ca. 65 cm x 65 cm. Malen regt die Fantasie von Kindern an, fördert Kreativität und motorische Fähigkeiten. Die Kinderstaffelei ist hervorragend geeignet, um jungen Künstlern einen optimalen Einstieg in die Malerei zu ermöglichen. Solide Konstruktion aus Buche natur. Mit Aufhänge-Möglichkeit, in der sich im Handumdrehen Zeichenpapierrollen (Art.-Nr. 30202, Angebot s. u.) integrieren lassen. Beidseitig nutzbar, dadurch ideal für Gruppenarbeiten z. B. in Grundschulen, Kindergärten, Kitas.

Art.-Nr.	Beschreibung	VE
10029	Kinderstaffelei „Junior 2“	1

ERFURT Zeichenpapier-Rolle

Die Zeichenpapier-Rolle lässt sich bestens in die Kinderstaffelei integrieren. 100 g/qm. Vielseitig einsetzbar, z.B. für Temperafarben, Ölpastelle u.v.m. Ideal geeignet für Vielverbraucher. Rolle 44 cm breit und 20 m lang.

Art.-Nr.	Beschreibung	Grammatur	Größe	VE
30302	ERFURT Zeichenpapierrolle	100 g/m ²	44cm x 20m	1



30302





10020

HONSELL Feldstaffelei „Rimini“

Buche geölt, sauber verarbeitet, Kanten abgeschrägt, mit verschiebbarem Bildhalter, stufenlos neigbar, auch waagrecht. Arbeitstischhöhe ca. 85 cm. Höhe stufenlos verstellbar. GummifüÙe sorgen für sicheren Stand.

- Hergestellt aus geöltem Buchenholz
- Keilrahmenhalter von vertikal in horizontal als Tisch wandelbar
- Gewicht: 1,5 kg
- Maximale Keilrahmenhöhe: 110 cm
- Geeignet für Aquarell, Öl, Acryl und Pastell
- Länge zusammengelegt: 85 cm

Art.-Nr.	Beschreibung	VE
10020	Feldstaffelei „Rimini“	1

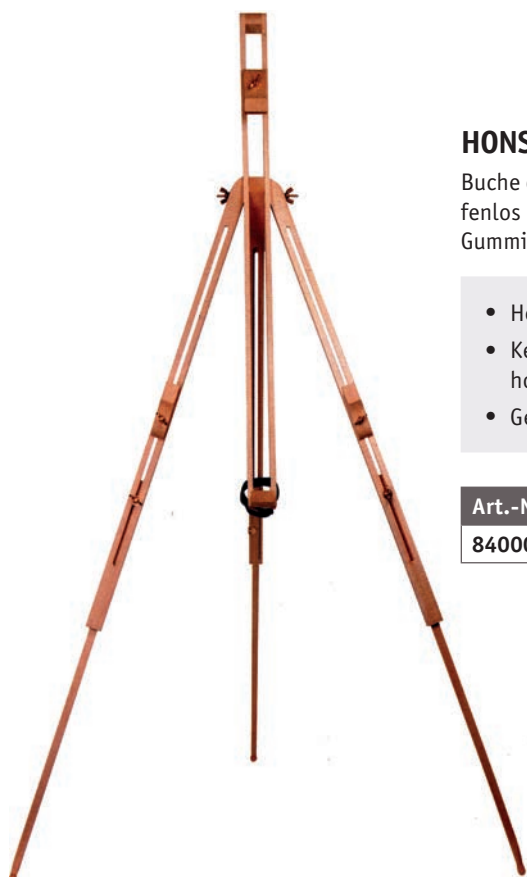

84000

HONSELL Feldstaffelei „Venedig“

Buche geölt, sauber verarbeitet, Kanten abgeschrägt, mit verschiebbarem Bildhalter, stufenlos neigbar, auch waagrecht. Arbeitstischhöhe ca. 85 cm. Höhe stufenlos verstellbar. GummifüÙe sorgen für sicheren Stand.

- Hergestellt aus geöltem Buchenholz
- Keilrahmenhalter von vertikal in horizontal als Tisch wandelbar
- Gewicht: 1,5 kg
- Maximale Keilrahmenhöhe: 120 cm
- Geeignet für Aquarell, Öl, Acryl und Pastell
- Länge zusammengelegt: 85 cm

Art.-Nr.	Beschreibung	VE
84000	Feldstaffelei „Venedig“	1



HONSELL Aluminium-Staffelei „Salisbury“

Schwarz eloxierte Alu-Staffelei, die sich spielend leicht und schnell aufstellen lässt. Durch die ausziehbaren Teleskop-Beine ist sie ganz einfach verstellbar. Mit integriertem Palettenhalter. Lieferung mit schwarzer Nylontasche.

- Hergestellt aus Leichtmetall
- Bildauflage 48 cm
- Maximale Bildhöhe: 82 cm
- Geeignet für Öl und Acryl
- Inklusive Transporttasche
- Gewicht: 1 kg

Art.-Nr.	Beschreibung	VE
10099	Aluminiumstaffelei „Salisbury“	1

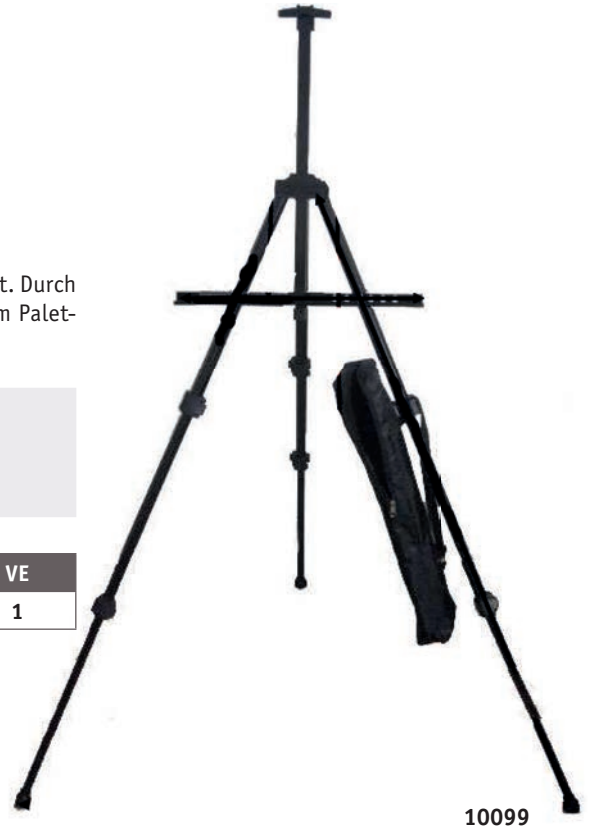

10099



HONSELL Metall-Staffelei „Brighton“

Ausgestattet mit integriertem Palettenhalter. Dank geringem Gewicht und Größe ist sie ideal für den Transport und das Arbeiten im Freien. Ausziehbare Teleskop-Beine mit rutschfesten Gummifüßen sorgen für sicheren Stand. Lieferung in schwarzer Transporttasche.

- Hergestellt aus Leichtmetall
- Länge zusammengelegt ca. 85 cm
- Für Keilrahmen bis max. 6 kg
- maximale Bildhöhe 1,37 m
- Gewicht ca. 2,6 kg
- inkl. schwarzer Transporttasche

Art.-Nr.	Beschreibung	VE
89000	Metall-Staffelei „Brighton“	1



89000





68510

HONSELL Kofferstaffelei Ancona

Handliche Kofferstaffelei aus lackiertem Buchenholz. Diese Kofferstaffelei ist besonders leicht zu Tragen und verfügt über ein metallgefasstes Ablagefach sowie eine Holzpalette. Bildauflage: 37 cm.

- Hergestellt aus lackiertem Buchenholz
- Maximale Bildhöhe: 87 cm
- Maximale Beinlänge: 83 cm
- Maße zusammengeklappt: 50 x 34 cm x 11 cm
- Beinabstand: 74 cm
- Geeignet für Aquarell, Öl, Acryl und Pastell
- Gewicht: 5,5 kg

Art.-Nr.	Beschreibung	VE
68510	Kofferstaffelei „Ancona“	1



10017

Koffer-Tischstaffelei „Volterra“

Praktische Koffer-Tischstaffelei. Der Bildhalter der Staffelei ist nach oben und nach unten hin verstellbar. Als Koffer zusammengeklappt kann sie überall hin mitgenommen werden. Komplett aus Holz gefertigt und handwerklich solide verarbeitet. Zusätzlich enthält die Kofferstaffelei eine Schublade für Malutensilien.

- Maße des geschlossenen Koffers: 42 x 36 x 9 cm
- Gewicht: ca. 5 kg
- Bildhöhe min. 33 cm und max. 90 cm einstellbar

Art.-Nr.	Beschreibung	VE
10017	Koffer-/Tischstaffelei „Volterra“	1



10010

HONSELL Tischstaffelei „Pisa“

Aus geöltem Buchenholz, sauber verarbeitete, standfeste Konstruktion. Praktisch, raumsparend, Höhe und Neigung verstellbar. Maße: Breite 33 cm. Bildaufspannhöhe 60 cm. Gewicht ca. 1,4 kg.

Art.-Nr.	Beschreibung	VE
10010	Tischstaffelei „Pisa“	1



HONSELL Tischstaffelei „Florenz“

Einfache, standstabile, 3-beinige Tischstaffelei. Hergestellt aus geöltem Buchenholz. Höhe: 77 cm, max. Bildhöhe 70 cm, Gewicht 500 g.

Art.-Nr.	Beschreibung	VE
10016	Tischstaffelei „Florenz“	1



HONSELL Dekostaffelei „Heidelberg“

Die dekorative Drei-Bein-Staffelei ist in der Neigung verstellbar. Die Deko-Staffelei eignet sich ideal zur Schaufensterdekoration und zum Aufstellen. Höhe: 52 cm. Breite 25 cm. Bildhalter: 27 cm.

Art.-Nr.	Beschreibung	VE
10052	Dekostaffelei „Heidelberg“	1



HONSELL Dekostaffelei „Lübeck“

Die praktische Drei-Bein-Ministaffelei ist ideal zum Aufstellen von Fotos, Karten etc. Höhe: 27 cm, Breite 18 cm, Länge Bildhalter 17 cm.

Art.-Nr.	Beschreibung	VE
10051	Dekostaffelei „Lübeck“	1





10057

HONSELL Mini-Staffelei mit Keilrahmen

Ideal zum Selbstgestalten für verschiedene Dekorationszwecke. Staffelei: Höhe 12 cm, Breite 6,5 cm. Keilrahmen: 7 cm x 7 cm.

Art.-Nr.	Beschreibung	VE
10057	Mini-Tischstaffelei mit Keilrahmen	10



10019

HONSELL Mini-Tischstaffelei

Mini-Staffelei aus naturbelassener Buche. Die Mini-Staffelei eignet sich ideal zur Dekoration von Schaufenstern. Zur Präsentation von Keilrahmen, Miniaturbildern, Fotos, Postkarten usw. Der Leinwandhalter ist rückseitig verschraubt. Größe ca. 16,5 cm x 9 cm.

Art.-Nr.	Beschreibung	VE
10019	Mini-Tischstaffelei	25



10055

HONSELL Mini-Tischstaffelei „Erfurt“

Sauber verarbeitete Tischstaffelei aus Holz mit H-Fuß, in der Neigung verstellbar. Größe des Fußes ca. 13 cm x 15 cm, max. Bildaufspannhöhe 31 cm.

Art.-Nr.	Beschreibung	VE
10055	Mini-Tischstaffelei „Erfurt“	1



HONSELL Bilderkrippe

Zusammenklappbare Bilderkrippe (17 cm x 94 cm geklappt) aus geöltem Buchenholz (Leinöl). Maße aufgeklappt: Höhe 83 cm, Breite 59 cm. Seitenhöhe für Bilder 42 cm, Auflage für Bilder 9 cm. Gewicht: 4,2 kg.

Art.-Nr.	Beschreibung	VE
10091	Bilderkrippe	1



10091

Belastbarkeit
max. 100 kg



10090

50 cm

Belastbarkeit
max. 110 kg



10094

48,5 cm

HONSELL Malhocker

Für das Malen im Freien unentbehrlich. Gedrehtes Buchenholz mit Kunstledersitz. Besonders solide und leichte Konstruktion. Zusammenklappbar Gewicht 900 g. Maße: Beinlänge 60 cm, Sitzhöhe 50 cm. Maximale Sitzlast 100 kg.

- Maximale Sitzlast 100 kg
- Gewicht: 900 g
- Zusammenklappbar
- Beinlänge 60 cm
- Sitzhöhe 50 cm

Art.-Nr.	Beschreibung	VE
10090	Malhocker	1

HONSELL Malhocker, Ledersitz

Für das Malen im Freien unentbehrlich. Gedrehtes Buchenholz mit Ledersitz. Besonders solide und leichte Konstruktion. Zusammenklappbar.

- Maximale Sitzlast 110 kg
- Gewicht: 1,1 kg
- Zusammenklappbar
- Sitz aus Rindsleder
- Beinlänge 58,5 cm
- Sitzhöhe 48,5 cm
- Beine aus Buchenholz

Art.-Nr.	Beschreibung	VE
10094	Malhocker, Ledersitz	1



daylight® Techne LED Künstler & Zeichenleuchte

Einfache Montage auf Staffeleien, Skizzier- und Zeichentischen sowie Werkbänken. Inklusive 2 Metallklammern für Montage. Der vollständig flexible Arm erlaubt eine Drehung des Schirms um 360° und zusammen mit dem 320°-Kopf-Drehsystem eine exakte Positionierung des Lichts an die gewünschte Stelle – für eine hohe Präzision und Detailgenauigkeit. Farbtemperatur 6.000 Kelvin für perfekte Farbabstimmung. Aus hochwertigem, gebürstetem Stahl.

- Leuchtmittel: LED
- Lumen: 822
- Beleuchtungsstärke bei 30 cm Abstand: 3.000 Lux
- Höhe: 50 cm Breite: 43,5 cm Tiefe: 30 cm
- Farbwiedergabeindex: 90+
- Farbtemperatur: 6.000 K
- 2 Klemmen im Lieferumfang: 1x für Staffelei, 1x für Tischplatte
- Energieverbrauch: 12W
- Farbe: gebürsteter Stahl
- LED-Lebensdauer: 50.000 Stunden
- Berührungssensitiver 3-Stufen-Dimmer: 3000 – 2000 – 1000
- Maximale Reichweite: 52 cm
- Gewicht: 1,4 kg
- Kabellänge: 3 m

10096



Art.-Nr.	Beschreibung	VE
10096	daylight® Techne LED Künstler & Zeichenleuchte	1



12

AIRBRUSH

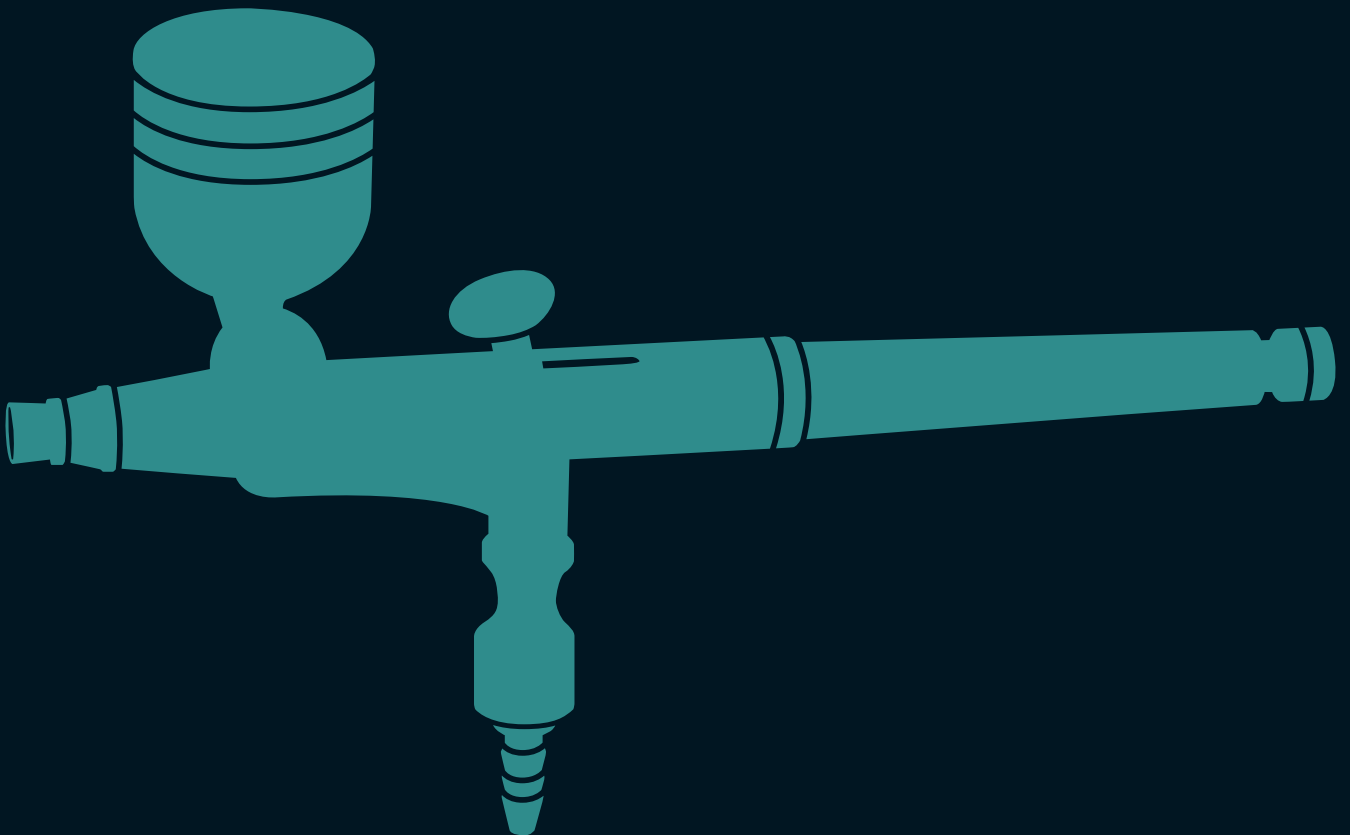

Spritzpistolen

Airbrush-Spritzentechnik made in Japan, mit der Erfahrung von über 70 Jahren. Spritzpistolen sind weltweit bewährte Präzisionsinstrumente von hervorragender Verarbeitungsqualität. Jedes Gerät unterliegt einer strengen Qualitätskontrolle und ist mit einem original Spritzbild versehen. Spritzpistolen eignen sich besonders für die Bereiche Kunst, Grafik, Illustration. Sie werden überall dort eingesetzt, wo feinste Linien und Details, aber auch großflächige Verläufe hergestellt werden und höchste Präzision gefragt ist. Alle Modelle besitzen eine sensible Double-Action. Damit lässt sich gleichzeitig Luftmenge und Farbmenge präzise über den Fingerhebel steuern. Der Hebeldruck zur Farbgebung ist stufenlos regulierbar.

Einige Grundregeln für den Gebrauch von Spritzpistolen:

- Verwenden Sie nur hochwertige Künstler- oder Hobbyfarben mit feinen Pigmenten oder Farbstoffen. Pastose oder dickflüssige Farben müssen mit dem farbentsprechenden Verdünnungsmittel verdünnt werden. Die ideale Konsistenz ist die von sahniger Milch oder dünner. Empfehlenswert sind speziell für die Airbrushtechnik entwickelte Farben, wie z. B. Schmincke AERO COLOR®, die im Allgemeinen gebrauchsfertig sind oder nur geringfügig verdünnt werden.
- Gespritzt wird mit einem Luftdruck von mindestens 1 bar bis zu 4 bar, je nach verwendetem Farbmaterial und gewünschtem Spritzbild. Grundsätzlich gilt: Je dicker die Farbe, desto höher sollte der Druck sein.

- Reinigung und Instandhaltung der Spritzpistole sind wesentlich für das einwandfreie Funktionieren. Bitte beachten Sie die in der Bedienungsanleitung enthaltenen Hinweise.

Ersatzteile und Zubehör für Airbrushpistolen

Airbrush-Nadeln unterliegen einem gewissen Verschleiß oder können durch unsachgemäße Behandlung beschädigt werden. Die Nadel ist besonders empfindlich und sollte deshalb immer in Reserve gehalten werden. Die wichtigsten Ersatzteile sind immer beim Modell aufgeführt. Alle übrigen Teile liefern wir auf Anfrage; bitte geben Sie hierzu immer den Gerätetyp an sowie die in der Bedienungsanleitung beschriebene Teilenummer.

Airbrushpistole AB200

Die meistgekauftete Spritzpistole. In der Hand des Fachmanns lassen sich damit feinste Detailarbeiten und Linien ebenso spritzen wie mittelgroße Flächen und Verläufe. Die AB200 ist besonders handlich, optimal ausbalanciert und erlaubt beste Sicht auf das Spritzbild. Die festaufsitzende, abgerundete Farbtropf ermöglicht schnellen Farbwechsel und Reinigung.

Details: Düsenstärke 0,2 mm - Farbtropf 2,5 ml - Gewicht 72 g - Luftmengenverbrauch ca. 15 l/min bei 2 bar - Mit Teflondichtung - Double-Action

Art.-Nr.	Beschreibung	VE
20024	Airbrushpistole AB200	1
20026	Nadel für AB200	1
20028	Düse für AB200	1
20021	Nadelkappe + Düsenkappe für AB200	1
20025	Düsenkappe für AB200	1



Airbrushpistole AB300

Aufgrund ihrer hohen Sprühgeschwindigkeit ist dieses Modell bestens geeignet für das schnelle Anlegen mittlerer bis größerer Flächen und Verläufe. Die AB300 erlaubt die Verwendung dickflüssigerer Farben.

Details: Düsenstärke 0,3 mm - Farbtropf 7 ml mit Deckel - Gewicht: 105 g - Luftmengenverbrauch ca. 22 l/min bei 2 bar - Mit Teflondichtung - Double-Action

Art.-Nr.	Beschreibung	VE
30025	Airbrushpistole AB300	1
30026	Nadel für AB300	1
30027	Düse für AB300	1
30028	Nadelkappe für AB300	1
30029	Düsenkappe für AB300	1

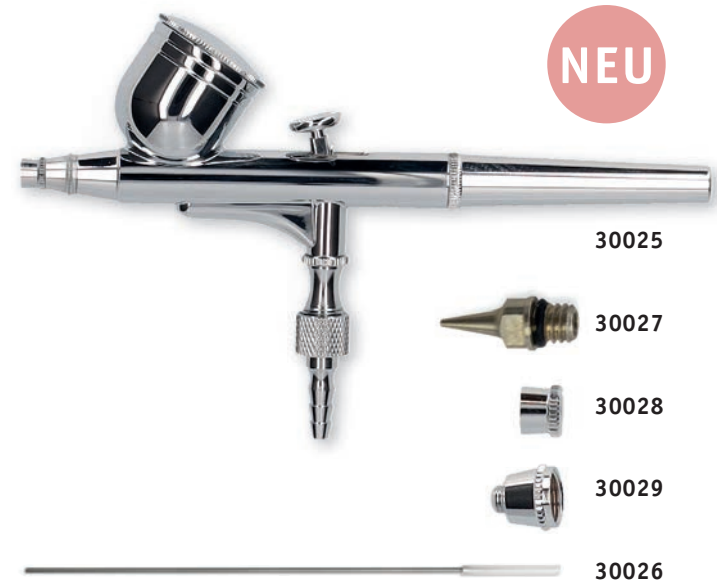

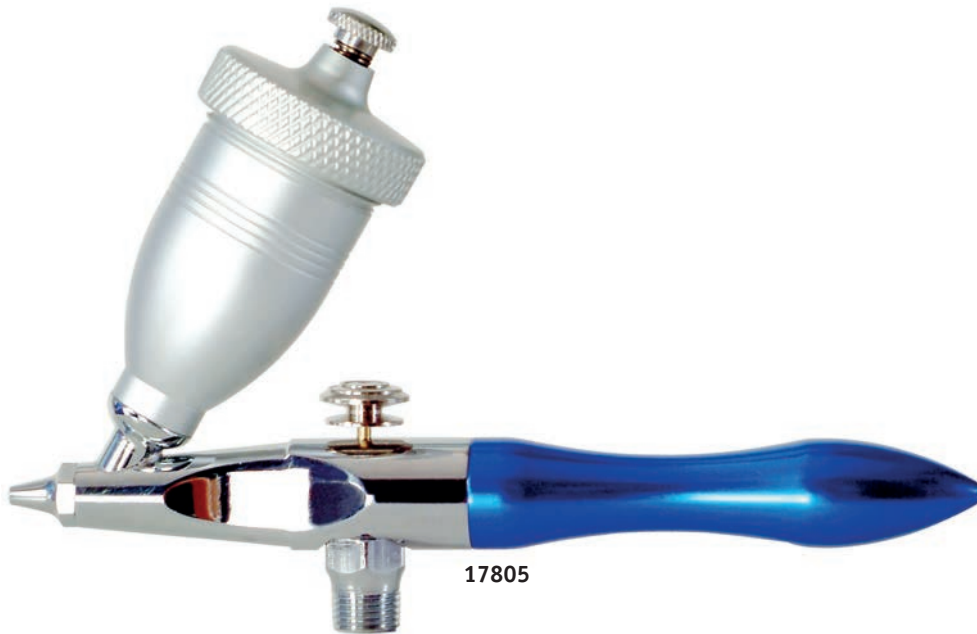

HONSELL Airbrush Sandstrahlpistole 178

Ein vielseitiges Werkzeug, um beim Airbrush entstandene Farbfehler zu korrigieren und Verfärbungen oder Rost zu entfernen. Die Sandstrahlpistole kann jedoch auch für Gravierungen oder für Dekoraktionseffekte verwendet werden. Die Zufuhr des Sandes erfolgt durch ein Fließ-System (mittels Schwerkraft). Der Druck kann durch den Abzug reguliert werden. Die Pistole ist leicht zu reinigen und überzeugt durch eine hohe Verlässlichkeit & Haltbarkeit. Arbeitsdruck: 1 – 3,5 bar (15-50 psi), Düse: 0,5 mm, Farbbehälter: 15 ml. Single-Action. Empfohlen wird eine Ansaugleistung von 60 Liter/min (z.B. Kompressor 48A; Artikel Nr.: 48000).

Art.-Nr.	Beschreibung	VE
17805	HONSELL Spritzpistole 178	1
60060	HONSELL Sand 150-g-Dose	1

HONSELL Airbrushpistole 130

Diese Spritzpistole besteht aus verchromtem Metall mit fest integriertem Farbbehälter. Durch ein Fließ-System (Schwerkraft) wird die Farbe zugeführt. Die dabei genutzte Farbmenge und Druckstärke kann dank des Double-Action-Triggers (Schieberegler oben auf der Pistole) nach Belieben reguliert werden. Die Spritzpistole ist u. a. für Airbrush, fine art, body art und Modellbau geeignet. Sie ist sehr zuverlässig, hat eine lange Haltbarkeit und ist leicht zu reinigen. Düsenstärke: 0,2 mm oder 0,3 mm. Festintegrierter Farbbehälter mit Deckel: 7 ml Füllmenge. Arbeitsdruck: 1 – 3,5 bar (15 – 50 psi). Lieferbar in zwei Düsenstärken.



Technische Daten:

- Düsenstärke: 0,2 mm oder 0,3 mm
- Festintegrierter Farbbehälter mit Deckel : 7 ml Füllmenge
- Arbeitsdruck: 1 – 3,5 bar (15 – 50 psi)
- Luftanschluss: Fassung G1/8
- Gewicht der Pistole: 107 g
- Länge der Pistole: 155 mm
- Farbmengen- und Luftdruckregler (Double Action Trigger)



13002 / 13003

Double Action (Doppelfunktion): Bei diesen Spritzpistolen wird die Luft- und Farbzufuhr getrennt über den Bedienhebel geregelt. Das Herunterdrücken des Hebels reguliert die Luftzufuhr und das gleichzeitige Zurückziehen die Farbmenge.

Art.-Nr.	Beschreibung	VE
13002	HONSELL Airbrushpistole 130 - Düsenstärke 0,2 mm	1
13025	Nadelkappe für Airbrush BD-130 - 0,2 mm	1
13024	Düsenkappe für Airbrush BD-130 - 0,2 mm	1
13022	Nadel für Airbrush BD-130 - 0,2 mm	1
13020	Düse für Airbrush BD-130 - 0,2 mm	1
13003	HONSELL Airbrushpistole 130 - Düsenstärke 0,3 mm	1
13035	Nadelkappe für Airbrush BD-130 - 0,3 mm	1
13034	Düsenkappe für Airbrush BD-130 - 0,3 mm	1
13032	Nadel für Airbrush BD-130 - 0,3 mm	1
13030	Düse für Airbrush BD-130 - 0,3 mm	1

HONSELL Airbrushpistole 207

Spritzpistole für genaues, feines Arbeiten. Geeignet für Airbrush, fine art, body art, nail art, feine Lackierungen und Modellbau. Aus verchromtem Metall mit fest integriertem Farbbehälter (2 ml), Fließ-System (Schwerkraft) und mit „Double Action“-Fingerhebel (Farbmengen- und Luftdruckregulierung).



Technische Daten:

- Düsenstärke: 0,2 mm
- Farbbehälter : 2 ml
- Arbeitsdruck: 1 – 3,5 bar (15 – 50 psi)
- Farbmengen- und Luftdruckregler („Double Action“-Fingerhebel)



20702

Double Action (Doppelfunktion): Bei diesen Spritzpistolen wird die Luft- und Farbzufuhr getrennt über den Bedienhebel geregelt. Das Herunterdrücken des Hebels reguliert die Luftzufuhr und das gleichzeitige Zurückziehen die Farbmenge.

Art.-Nr.	Beschreibung	VE
20702	HONSELL Airbrushpistole 207 Düsenstärke 0,2 mm Düsenstärke 0,2 mm - Farbtropf 2 ml - Double-Action	1
20725	Nadelkappe für Airbrush BD-207 - 0,2 mm	1
20724	Düsenkappe für Airbrush BD-207 - 0,2 mm	1
20722	Nadel für Airbrush BD-207 - 0,2 mm	1
20720	Düse für Airbrush BD-207 - 0,2 mm	1



18003

HONSELL Airbrushpistole 182

Diese Spritzpistole ist mit einem Saugsystem (für die Farbe) und einem „Double Action“-Fingerhebel (zum Regulieren von Druck- und Farbmenge) ausgestattet und damit das ideale Präzisionsgerät für feine und für grobe Arbeiten. Die Spritzpistole ist sehr zuverlässig, hat eine lange Haltbarkeit und ist einfach zu reinigen. Der Farbbehälter fasst 22 ml. Düsenstärke: 0,3 mm. Arbeitsdruck: 1 – 3,5 bar (15 - 50 psi). Mit Double Action Trigger (Farbmengen- und Luftdruckregler). Spritzpistole einzeln, ohne Zubehör.

Art.-Nr.	Beschreibung	VE
18003	HONSELL Airbrushpistole 182	1
18035	Nadelkappe für Airbrush BD-182 - 0,3 mm	1
18034	Düsenkappe für Airbrush BD-182 - 0,3 mm	1
18032	Nadel für Airbrush BD-182 - 0,3 mm	1
18030	Düse für Airbrush BD-182 - 0,3 mm	1



18013



HONSELL Airbrushpistole 182K Komplett-Set

HONSELL Airbrush Spritzpistole 182K ist ein Komplett-Set mit Koffer und enthält neben der Airbrushpistole Airbrush 182 (Beschreibung s. oben) folgende Artikel: Düsen: 0,3 mm, 0,5 mm (montiert), 0,8 mm; Nadeln: 0,3 mm, 0,5 mm (montiert), 0,8 mm; Düsenkappe (2x), Pipette, Schraubenschlüssel, Schlauch (1,8 m), Farbbehälter aus Glas (22 ml), Adapter: G1/8 Male und G1/4 Femal.

Art.-Nr.	Beschreibung	VE
18013	Airbrushpistole 182 im Koffer	1
18085	Nadelkappe für Airbrush BD-182K - 0,8 mm	1
18048	Düsenkappe für Airbrush BD-182K - 0,8 mm	1
18082	Nadel für Airbrush BD-182K - 0,8 mm	1
18080	Düse für Airbrush BD-182K - 0,8 mm	1
11605-1	Nadelkappe für Airbrush BD-182K - 0,5 mm	1
18054	Düsenkappe für Airbrush BD-182K - 0,5 mm	1
18052	Nadel für Airbrush BD-182K - 0,5 mm	1
18050	Düse für Airbrush BD-182K - 0,5 mm	1



13202

HONSELL Airbrushpistole 132

Diese HONSELL Spritzpistole 132 eignet sich hervorragend für Einsteiger und Modellbauer, aber auch für die Bereiche nail art, body art und fine art. Die Zufuhr der Farbe erfolgt mithilfe der Schwerkraft durch den seitlich der Spritzpistole angebrachten Metallbehälter. Dank des schwenkbaren Farbbehälters kann sowohl in vertikaler als auch horizontaler Richtung gearbeitet werden. Die Pistole ist sehr zuverlässig, hat eine lange Haltbarkeit und ist einfach zu reinigen. Arbeitsdruck: 1 – 3,5 bar (15 - 50 psi). Farbbehälter: 7 ml. Double Action Trigger (Farbmengen- und Luftdruckregler).
Lieferbar in Düsenstärke: 0,2 mm oder 0,3 mm.

HONSELL Airbrushpistole 132 - Düsenstärke 0,2 mm		
Art.-Nr.	Beschreibung	VE
13202	HONSELL Airbrushpistole 132 Farbtopf mit Ansaugsystem, 22 ml - Double-Action	1
13225	Nadelkappe für Airbrush BD-132 - 0,2 mm	1
13224	Düsenkappe für Airbrush BD-132 - 0,2 mm	1
13222	Nadel für Airbrush BD-132 - 0,2 mm	1
13220	Düse für Airbrush BD-132 - 0,2 mm	1

HONSELL Airbrushpistole 132 - Düsenstärke 0,3 mm		
Art.-Nr.	Beschreibung	VE
13203	HONSELL Airbrushpistole 132 Farbtopf mit Ansaugsystem, 22 ml - Double-Action	1
13235	Nadelkappe für Airbrush BD-132 - 0,3 mm	1
13234	Düsenkappe für Airbrush BD-132 - 0,3 mm	1
13232	Nadel für Airbrush BD-132 - 0,3 mm	1
13230	Düse für Airbrush BD-132 - 0,3 mm	1



11605

HONSELL Airbrushpistole 116

Ob Einsteiger oder Fortgeschrittene: Diese Airbrushpistole ist für feinste Anwendungen im Modellbau und Lackierarbeiten sowie im Bereich nailart, fine art, body art. Bei dieser Spritzpistole wird der Metall-Farbbehälter seitlich an der Pistole angebracht. Die Zufuhr der Farbe erfolgt dementsprechend durch die Schwerkraft. Der Metallbehälter ist schwenkbar, wodurch sowohl in der vertikalen als auch horizontalen Richtung gearbeitet werden kann. Die Pistole hat einen praktischen Griff, ist sehr zuverlässig, hat eine lange Haltbarkeit und ist einfach zu reinigen. Düsendurchmesser: 0,5 mm. Arbeitsdruck: 1 – 3,5 bar (15 - 50 psi). Single Action Trigger (Luftdruckregler). Kapazität der 2 Farbbehälter: 7 ml und 10 ml.

Art.-Nr.	Beschreibung	VE
11605	HONSELL Airbrushpistole 116	1
11605-1	Nadelkappe für Airbrush 116	1
11605-2	Düsenkappe für Airbrush 116	1
11605-3	Nadel für Airbrush 116	1
11605-4	Düse für Airbrush 116	1





20608

HONSELL Airbrushpistole 2006

Diese Lackierpistole ist ein Werkzeug zum Auftragen von Lacken und Dispersionsfarben. Die Farbe wird mit Hilfe von Druckluft (Kompressor) aufgesprüht. Im Vergleich zum Auftragen von Lacken mit einem Pinsel kann durch den Einsatz einer Lackierpistole die Effizienz (Ergiebigkeit der Farbe) und Oberflächenqualität (gleichmäßiges Verteilen der Farbe dank Zerstäubung) gesteigert werden. Arbeitsdruck: 3 bar (43 psi). Gewinde: 1/4". Luftverbrauch: 3.0 – 5.0 cfm. Farbbehälter: 150 ml. Düsenstärke: 0,8 mm. Farbzufuhr durch Fließ-System (Schwerkraft). Double-Action.

Art.-Nr.	Beschreibung	VE
20608	HONSELL Airbrushpistole 2006	1
20685	Nadelkappe für Airbrush H-2006 - 0,8 mm	1
20682	Nadel für Airbrush H-2006 - 0,8 mm	1
20680	Düse für Airbrush H-2006 - 0,8 mm	1



86500

Druckschlauch Textil ummantelt

Solide Qualität, verheddert sich nicht. Beidseitig 1/8"-Standardgewinde. Länge: 3 Meter.

Art.-Nr.	Beschreibung	VE
86500	Druckschlauch Textil ummantelt solide Qualität, verheddert sich nicht Beidseitig 1/8" Standardgewinde - 3 m lang	1



85531

Kunststoffschlauch schwarz

Aus Polyurethan, besonders leicht und elastisch. Beidseitig 1/8" Standardgewinde. Länge: 2 Meter.

Art.-Nr.	Beschreibung	VE
85531	Kunststoffschlauch schwarz	1



Kolbenkompressoren der HONSELL-AIRBRUSH- Serie sind robuste und langlebige Geräte. Speziell konzipiert für den Einsatz im Airbrush-Bereich entsprechen diese vollautomatisch arbeitenden Kompressoren in Technik und Qualität ebenso dem neuesten Stand wie im Design.



Ölfrei:

HONSELL-AIRBRUSH Kolbenkompressoren laufen ölfrei. Im Gegensatz zu herkömmlichen Öl-Kompressoren bilden sich daher keine Öl-Luftgemische die zu unerwünschten „Spritzeffekten“ der Spritzpistole führen und die Arbeit beschädigen können. Ölstandskontrolle und Ölwechsel sind überflüssig, Schäden durch auslaufendes Öl und Öldämpfe im Betrieb ausgeschlossen.



Wartungsfrei:

HONSELL-AIRBRUSH Motoren sind vollständig wartungsfrei. Die einzige Wartungsmaßnahme ist das regelmäßige Ablassen des Kondenswassers aus Tank bzw. aus Wasserabscheider, sowie das gelegentliche Reinigen des Luftsaugfilters.



Leiselaufend:

HONSELL-AIRBRUSH Motoren laufen nahezu schwingungsfrei und äußerst geräuscharm, mit einem sanften „Brummelton“. Geräuschentwicklung: 40 – 50 dB(A) – bei Hintergrundgeräusch: 20 – 21 dB(A)



Leistungsstark:

HONSELL-AIRBRUSH Kompressoren sind in zwei Leistungsklassen verfügbar:

- Modelle 18,186 und 188:

Ein-Zylinder Motor mit 20–23 l/min Ansaugleistung und gut für einen realen Arbeitsdruck im Dauerbetrieb von circa 2,5 bar bei 0,2 mm und circa 1,6 bar bei 0,5 mm Düsenstärke.

- Modelle 19 und 196:

Zwei-Zylinder Motor mit 35–40 l/min Ansaugleistung. Realer Arbeitsdruck im Dauerbetrieb bei maximal-Einstellung circa 4,4 bar bei 0,2 mm und circa 2,8 bar bei 0,5 mm Düsenstärke.

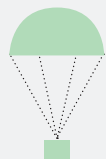

Leichtgewichtig und kompakt:

HONSELL-AIRBRUSH Kompressoren sind von außergewöhnlichem Design, besonders leicht und kompakt und deshalb auch für den mobilen Einsatz geeignet. Ein leistungsgleicher Öl-Kompressor wiegt etwa das Dreifache.

Laufleistung und Garantie:

HONSELL-AIRBRUSH Kompressoren werden nach CE-Normen gefertigt, sind von hoher Verarbeitungsqualität, robust und langlebig. Deshalb gewährt der Hersteller 24 Monate Garantie. Die durchschnittliche Lebensdauer der Kolbenringe beträgt circa 8000 Betriebsstunden; danach ist ein Austausch empfehlenswert um eine gleichbleibende Förderleistung zu gewährleisten. Die Motoren sind mit thermischem Überlastschutz ausgerüstet, der den Motor bei Überhitzung – nach circa 4 Std. im Dauerlauf – kurzzeitig deaktiviert. Durch großflächige Kühlrippen entsteht bei normalem Einsatz jedoch keine Überhitzung. Alle HONSELL-AIRBRUSH Kompressoren arbeiten vollautomatisch und pulsierungsfrei.

Die Modelle 18 und 19 sind mit einer Druckschalt-Automatik ausgerüstet, die den Motor aktiviert, sobald der Fingerhebel an der Spritzpistole betätigt wird. Nach Beendigung dieser Funktion schaltet sich der Motor sofort ab. Dadurch entfällt das manuelle Ein- und Abschalten – der Motor läuft immer nur solange wie tatsächlich Druck benötigt wird. Als Besonderheit ist der Wasserabscheider bei diesen Modellen nicht direkt am Kompressor angebracht sondern wird in einem dafür vorgesehenen Halterung befestigt und durch einen 2 m langen Schlauch mit dem Motor verbunden. Dadurch kühlt sich die Luft ab und erhöht die Wirkungsweise des Wasserabscheiders.

Die Modelle 188, 186, 196 und 48A besitzen einen 2,5 l fassenden Lufttank. Bei diesem System schaltet der Motor automatisch ab, sobald der Vorratstank gefüllt ist und aktiviert sich erneut, nachdem der Druck durch Luftentnahme reduziert wurde. Die Ab- bzw. Wiedereinschaltung erfolgt bei circa 5 bzw. bei 3,5 bar und entspricht dem optimalen Wirkungsgrad des Motors. Eine Veränderung des Abschaltzeitpunktes bis 8 bar ist werksseitig möglich.



HONSELL Airbrush Kompressor 18

Dieser ölfreie Kompressor ist ein ideales und leistungsstarkes Gerät für den Einsteiger, für Hobby und die Heimverwendung. Der Kompressor schaltet sich beim Erreichen des maximal Druckvolumen (4 bar) ab. Sobald die angeschlossene Spritzpistole betätigt wird oder der Druck unter 3 bar fällt, schaltet sich der Kompressor wieder an. **Leistungsdaten: 0,123 kW (1/6 PS)**, Ansaugleistung 23 Liter/min, Geschwindigkeit: 1450 bis 1700 U/min, Luftdruck ist regulierbar: 0 - 4 bar, Spannung: 220-240 V / 50 Hz | 110-120 V / 60 Hz. Gewicht 3,32 kg. Kompaktmaße: 25,5 cm x 13,5 cm x 17 cm, Gewinde 1/8" Male. Der Kompressor unterstützt eine Düsenstärke von 0,2 mm bis 1 mm. Inkl. Ablassventil, Wärmeschutz und rutschfesten Füßen.

Art.-Nr.	Beschreibung	VE
18000	HONSELL Airbrush Kompressor 18	1



HONSELL Airbrush Kompressor 186

Dieser ölfreie Kompressor überzeugt mit der gleichen Leistung und Druckmesser-Funktion wie der Mini Kompressor 18 (Artikel Nr.: 18000), bietet jedoch zusätzlich einen 3 Liter Drucktank. Dank dieses Tanks kann mit dem richtigen Adapter eine zweite Airbrush-Pistole angeschlossen und gleichzeitig genutzt werden. Vom Mini Kompressor 18 abweichende Eigenschaften: Gewicht: 5,6 Kg, Kompaktmaße: 31 cm x 13,5 cm x 36 cm.

Art.-Nr.	Beschreibung	VE
18600	HONSELL Airbrush Kompressor 186	1



HONSELL Airbrush Kompressor 19

Dieser ölfreie Kompressor ist mit zwei Kolben ausgestattet und damit leistungsstärker als die meisten Kompressoren mit nur einem Kolben. Druckmesser-Funktion: Der Kompressor schaltet sich beim Erreichen des maximal Druckvolumens (4 bar) ab. Sobald die angeschlossene Spritzpistole betätigt wird oder der Druck unter 3 bar fällt, schaltet sich der Kompressor wieder an. Leistung: 0,184 kW (1/4 HP), Geschwindigkeit: 1450 bis 1700 U/min, Ansaugleistung: 35-40 Liter/min, Luftdruck ist regulierbar: 0 - 4 bar, Gewicht 5,6 kg, Kompaktmaße: 33 cm x 13,5 cm x 20,5 cm, Gewinde: 1/8" Male. Inkl. Ablassventil, Wärmeschutz und rutschfesten Füßen.

Art.-Nr.	Beschreibung	VE
19000	HONSELL Airbrush Kompressor 19	1



HONSELL Airbrush Kompressor 196

Dieser ölfreie Kompressor überzeugt mit der gleichen Leistung und Druckmesser-Funktion wie der Mini Kompressor 19, bietet jedoch zusätzlich einen 3,5 Liter Drucktank und einen „Turbo-Modus“: Wird der entsprechende Schalter betätigt, steigt der Luftdruck des Kompressors auf max. 6 bar und das Gerät schaltet sich nach Erreichen des maximalen Drucks nicht mehr ab. Dieser Modus ist bestens geeignet, um bei stetiger, maximaler Leistung mit zwei Airbrush-Pistolen gleichzeitig zu arbeiten. Gewicht: 6,0 Kg, Kompaktmaße: 37 cm x 13,5 cm x 31,5 cm.

Art.-Nr.	Beschreibung	VE
19600	HONSELL Airbrush Kompressor 196	1



HONSELL Airbrush Kompressor 48A

Leistungsstarker Kompressor mit „Turbo“-Modus für den professionellen Airbrush-Einsatz. Optimal für den gehobenen Anspruch oder den Einsatz in Airbrush-Studios. Im normalen Modus schaltete sich der Kompressor mit dem Erreichen des Maximaldrucks (4 bar) automatisch aus. Sobald die angeschlossene Spritzpistole betätigt wird oder der Luftdruck unter 3 bar fällt, schaltet sich der Kompressor automatisch wieder ein. Im Turbo-Modus steigt der maximale Luftdruck des Kompressors auf 6 bar und das Gerät schaltet sich nach Erreichen des maximalen Drucks nicht mehr ab. Dieser Modus ist bestens geeignet, um bei stetiger, maximaler Leistung mit zwei Airbrush-Pistolen gleichzeitig zu arbeiten. Der Kompressor hat eine starke Ansaugleistung von 70-78 Liter/min! PS: 1/4, Geschwindigkeit: 1450 - 1700 U/min, 220-240 V / 50 Hz | 110-120-220 V / 60 Hz. Der Kompressor verfügt über einen großen 4 Liter Drucktank, Ablassventil, Wärmeschutz und rutschfeste Füße. Gewicht: 8,4 kg, Kompaktgröße: 41 cm x 24 cm x 36,5 cm.

Art.-Nr.	Beschreibung	VE
48000	HONSELL Airbrush Kompressor 48A	1





12001

75510



70222

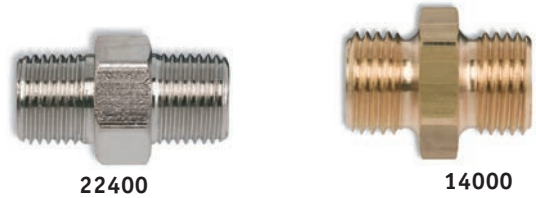

22400

14000



23110

22900



42400

23200



70240



70238

HONSELL Mini-Filter für Airbrushpistolen

Viele Kompressoren besitzen einen Wasserabscheider (Filter) und trotzdem kommt immer wieder ein Wassertropfen aus der Airbrushpistole und kann das Kunstwerk beschädigen. Die Lösung für dieses Problem ist der Mini-Filter für die Airbrushpistole. Er wird an die Pistole geschraubt und filtert die aus dem Kompressor kommende Luft, so dass diese wasserfrei in die Spritzpistole gelangt. Der Mini-Filter ist sehr leicht und trägt dazu bei, dass die Airbrushpistole besser in der Hand liegt und dadurch die Muskelspannung reduziert wird. Verwendbar für alle Pistolen und Schläuche mit 1/8" Gewinde.

Art.-Nr.	Beschreibung	VE
12001	HONSELL Mini-Filter	1

HONSELL Filterdruckminderer

Komplette Armatur mit Mini-Filter, Druckregler und Druckanzeige. Passend für alle Kompressoren. Beidseitig mit 1/8" Anschlüssen.

Art.-Nr.	Beschreibung	VE
75510	Filterdruckminderer	1

HONSELL Luftverteiler Airbrush-Adapter 3-fach

Der 3-fach Luftverteiler Airbrush-Adapter ermöglicht den gleichzeitigen Anschluss von 3 Airbrush-Pistolen an einen Kompressor. Abgedichtetes 1/4" Innengewinde zum Kompressor. 3 x 1/8" Außengewinde zum Schlauch-Anschluss. Jeweils mit separatem Metall-Stellrad zur Regulierung der Luftmenge und zum Verschluss ungenutzter Anschlüsse.

Art.-Nr.	Beschreibung	VE
70222	Luftverteiler Airbrush Adapter 3-fach	1

Adapter & Verbindungsteile

Art.-Nr.	Beschreibung	VE
22400	Doppelnippel beidseitig 1/8" Außengewinde	1
14000	Doppelnippel beidseitig 1/4" Außengewinde	1
23110	Adapter 1/4" Innengewinde, 1/8" Außengewinde	1
22900	Adapter 1/4" Adapter für stationäre Druckluftanlagen mit 1/8" Außengewinde	1
42400	Adapter 1/8" Innengewinde mit Steckschuh für Ø 4 mm-PVC-Schlauch	1
23200	Reduzierstück 1/4" Innengewinde, 1/8" Außengewinde	1

Zum Anschluss an Kompressoren oder Luftverteiler.

Schnellkupplungen

Art.-Nr.	Beschreibung	VE
70240	Schnellkupplung (o. Abb.) 1/4" Gewinde	1

Stecktüllen für Schnellkupplungen

Art.-Nr.	Beschreibung	VE
70238	Stecktülle 1/4" Innengewinde	1

Mini-Schnellkupplung

Ein sehr praktisches Teil, besonders bei Verwendung mehrerer Geräte. Wird an den Schlauch angeschraubt und über eine Stecktülle mit der Pistole verbunden. Ermöglicht einfachen und blitzschnellen Austausch der Geräte. Gewicht 10 g.

Art.-Nr.	Beschreibung	VE
70244	Mini-Schnellkupplung	1



Ausspritzdose

Perfekt geeignet zum sicheren Reinigen von Airbrush-Pistolen beim Farbwechsel oder nach der Arbeit. Farbrückstände und Reinigungsflüssigkeit können sauber in den Behälter ausgespritzt werden. Der Reinigungsbehälter kann darüber hinaus auch als Halter für die Pistole genutzt werden. Inkl. praktischem Griff.

Art.-Nr.	Beschreibung	VE
31000	Ausspritzbehälter "Cleaner Pur" mit Behälter und Deckel	1



Airbrush-Halter

Ein wichtiges Utensil für die sichere Ablage der Airbrushpistole. 4 Geräte finden darin Platz. Außerdem hat der Halter eine abnehmbare Vorrichtung für den Filterdruckminderer. Wird einfach am Tisch festgeschraubt oder mit Doppelklebeband befestigt.

Art.-Nr.	Beschreibung	VE
35000	Airbrush-Halter 4er	1



Airbrush-Halter

Ein wichtiges Utensil für die sichere Ablage der Airbrushpistole. Die Haltevorrichtung ist oben mit Gummi ummantelt, unten aus Kunststoff und um 360° drehbar. Der Neigungswinkel kann ebenfalls beliebig verstellt werden. Erhältlich als 2- und 4-fach-Halter.

Art.-Nr.	Beschreibung	VE
39350	Airbrush-Halter 2er	1



Reinigungsbürsten-Set

Diese kleinen, biegsamen Bürsten wurden speziell für die Reinigung von schwer zu erreichenden Flüssigkeitskanälen von Airbrush-Pistolen entwickelt. Lieferbar als Set mit 5 Bürsten (d 3 mm, 4 mm, 5 mm, 6 mm und 7 mm) in unterschiedlichen Stärken.

Art.-Nr.	Beschreibung	VE
43000	Reinigungsbürsten-Set	1



Reinigungsdraht-Set

Diese kleinen, biegsamen Bürsten eignen sich für die Reinigung von schwer zu erreichenden Flüssigkeitskanälen von Airbrush-Pistolen, kleinen Röhrchen, Zylindern und vielem mehr. Lieferbar als Set mit 5 Drähten (d 0,4 mm, 0,5 mm, 0,6 mm, 0,7 mm und 0,8 mm).

Art.-Nr.	Beschreibung	VE
43150	Reinigungsdraht-Set	1

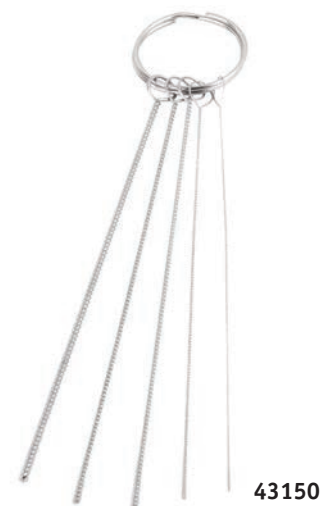



21601



BALLISTOL® Universalöl

Ideal für Handwerk, Haus oder Hobby, ob zum Pflegen, Schützen, Reinigen oder Schmieren, ob daheim, am Arbeitsplatz oder unterwegs. Wird als Rostschutz, Schmieröl, Pflege- und Reinigungsmittel eingesetzt. Optimal geeignet zur Airbrush-Pflege, besonders für die Schmierung. Erhältlich in der 200-ml-Sprühdose.

- extrem kriechfähig, gleitaktiv
- verharzt nicht
- biologisch vollständig abbaubar
- Lebensmittelrecht
- hautverträglich
- umweltgerecht
- wirkt desinfizierend

Art.-Nr.	Beschreibung	Inhalt	VE
21601	BALLISTOL® Universalöl	200 ml	1



10523



10522



10521

Leerflaschen

Halbtransparente Flasche aus lösungsmittelfestem Polyäthylen mit praktischem Verschluss. Fest verschließbar. Zum Aufbewahren von Farben, Mischungen und Lacken.

Art.-Nr.	Beschreibung	Fassungsvermögen	VE
10521	Leerflasche	50 ml	10
10522	Leerflasche	100 ml	10
10523	Leerflasche	200 ml	10

13

HANDWERKLICHES GESTALTEN



Speckstein in Standardsortierungen

Durch seinen relativ geringen Härtegrad 1 (nach der Mohs'schen Härteskala) eignet sich dieses Material hervorragend zum Einstieg in die Bildhauerei. Selbst große Speckstein-Blöcke lassen sich leicht spalten oder in Stücke sägen und können anschließend mit Raspeln, Feilen und Schleifschwämmen weiterbehandelt werden. Speckstein ist ein Naturprodukt. Wir haben nur bedingt Einfluss auf Farben und Gewichte, aber überhaupt keinen Einfluss auf Formen und Maße der Bruchstücke. Bitte haben Sie Verständnis, dass Sortierungen des Specksteins nach Maß und Form grundsätzlich nicht möglich sind.

Specksteine nach Gewicht und farblich sortiert:
Braun, Softgrün (hell), Jadegrün, Weiß, Schwarz-weiß, Anthrazit und Türkis

Art.-Nr.	Beschreibung	VE
79217	Specksteine - bis ca. 5 kg	1 kg
79218	Specksteine - bis ca. 5 – 15 kg	1 kg
79219	Specksteine - ab ca. 15 kg	1 kg



Speckstein in Schulsortierung

Hervorragend geeignet für das Arbeiten mit Speckstein in Schulklassen, Arbeitsgemeinschaften, Therapie- und Freizeitgruppen. **Der Karton mit insgesamt 30 kg enthält mind. 12 vorwiegend weichere Steine bis ca. 3 kg.** Nur farblich gemischt lieferbar. Sonderwünsche sind bei der Schulsortierung leider nicht möglich.

Art.-Nr.	Beschreibung	VE
79220	Speckstein Schulsortierung 30 kg	1



Speckstein Amulette-Rohlinge

Ideal zum Anfertigen von schönen Speckstein-Anhängern. Amulett-Rohlinge aus Speckstein mit 3-mm-Bohrung. Enthalten sind verschiedene Stückgrößen (ca. 3 – 4 cm), farblich gemischt (Grau-, Braun- und Grüntöne).

Speckstein Rohlinge mit Lochbohrung für Amulette

Art.-Nr.	Beschreibung	VE
79238	Amulettstein-Anhänger - Packung à 5 Stück	1
79242	Amulettstein-Anhänger - Packung à 30 Stück	1





79211



79212

Speckstein-Rohlinge

Diese Steinformen sind vorgefertigte Figuren aus Speckstein, die durch Bearbeitung mit Raspel und Feilen ihre Endform bekommen. Ideal für Kinder zum Erlernen und Begreifen dreidimensionaler Formen. Größe ca. 10 cm.



79213



79214



79215



79216

Art.-Nr.	Beschreibung	VE
79211	Speckstein Rohling - Herz	1
79212	Speckstein Rohling - Delfin	1
79213	Speckstein Rohling - Eule	1
79214	Speckstein Rohling - Frosch	1
79215	Speckstein Rohling - Pinguin	1
79216	Speckstein Rohling - Schildkröte	1
79420	Speckstein Rohling - Löwe	1
79421	Speckstein Rohling - Braunbär	1
79422	Speckstein Rohling - Krokodil	1
79423	Speckstein Rohling - Pferd	1
79424	Speckstein Rohling - Elefant	1
79425	Speckstein Rohling - Hase	1
79426	Speckstein Rohling - Ente	1
79427	Speckstein Rohling - Katze sitzend	1
79429	Speckstein Rohling - Katze liegend	1



79420



79421



79422



79423



79424



79425



79426



79427



79429



Abbildung in ORIGINAL-GRÖSSE

Speckstein-Anhänger

Die Rohlinge bestehen aus einem relativ weichen Speckstein. Hervorragend, um Kindern erste Erfahrungen im Gestalten mit Speckstein zu vermitteln. Alle Anhänger verfügen über ein vorgebohrtes Loch und lassen sich somit ideal an einer Halskette oder einem Lederband befestigen. Da es sich um Naturprodukte handelt, kann die Farbe des Gesteins leicht variieren.

- Breite 7 cm - je nach Motiv
- Höhe ca. 4 cm
- Stärke ca. 1 cm
- Lochbohrung: ca d 4 mm

Art.-Nr.	Beschreibung	Farbe	VE
79417	Donut	Light green	1
79418	Donut	Brown	1
79419	Donut	Black	1
79406	Kreuz	Light green	1
79407	Kreuz	Brown	1
79408	Kreuz	Black	1
79413	Herz	Light green	1
79414	Herz	Brown	1
79415	Herz	Black	1
79416	Herz	Exotic	1
79409	Stäbchen	Light green	1
79410	Stäbchen	Brown	1
79411	Stäbchen	Black	1
79412	Stäbchen	Cream	1



79418



79406



79414



79411

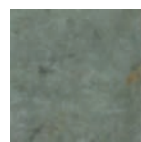

light green



brown

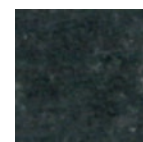

black

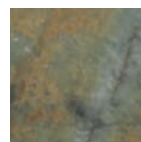

exotic



cream



79224

Specksteinraspel-Set „M“, 8-teilig

Das Set mit 8 Riffelraspeln in Standard-Qualität hat eine mittlere Raspellänge. An beiden Enden unterschiedlich geformt bzw. gebogen und mit Raspelhieb versehen. Gesamtlänge 20 cm.

Art.-Nr.	Beschreibung	VE
79224	Specksteinraspel-Set, 8-teilig	1



79225

Specksteinraspel-Set, 3-teilig

3-teiliges Riffelraspel-Set mit Raspeln unterschiedlicher Länge bzw. Form mit blauem Kunststoffgriff. Inhalt: 1 runde, 1 halbrunde und 1 flache Raspel. Klinge mit ca. 15 bzw. ca. 20 cm Länge. Raspelhieb 3. Zum groben Bearbeiten von Speckstein. Geliefert werden die Riffelraspeln in einem Kunststoffetui.

Art.-Nr.	Beschreibung	VE
79225	Specksteinraspel-Set, 3-teilig	1



79222



79223

Speckstein-Polieröl

Dieses Poliermittel ist lösungsmittelfrei und farblos. Damit lässt sich auf der Speckstein-Oberfläche ein schöner Mattglanz erzielen, wodurch die Steinstruktur und Färbung verstärkt werden.

Art.-Nr.	Beschreibung	Inhalt	VE
79221	Specksteinpolitur im Glas	60 ml	1
79222	Specksteinpolitur in der Dose	250 ml	1

Steacoll Specksteinkleber

Spezialkleber für Speckstein. Trocknet so transparent auf, sodass die Klebestelle danach nicht mehr sichtbar ist.

Art.-Nr.	Beschreibung	Inhalt	VE
79223	Steacoll Specksteinkleber	50 ml	1

Nassschleifpapier

Hochwertiges Latex-Papier mit Siliciumcarbidbestreuung auf Kunstharz-Basis. Vor allem für den Fein- und Feinstschliff sowie für das Polieren von Metallflächen, Speckstein und Alabaster, Grundierungen. Größe 23 cm x 28 cm.

Art.-Nr.	Beschreibung	Korn	VE
79226	Nass-Schleifpapier	K60	1 Bg.
79227	Nass-Schleifpapier	K120	1 Bg.
79228	Nass-Schleifpapier	K180	1 Bg.
79229	Nass-Schleifpapier	K240	1 Bg.
79230	Nass-Schleifpapier	K320	1 Bg.
79231	Nass-Schleifpapier	K400	1 Bg.
79232	Nass-Schleifpapier	K600	1 Bg.
79233	Nass-Schleifpapier	K800	1 Bg.
79234	Nass-Schleifpapier	K1000	1 Bg.
79235	Nass-Schleifpapier	K1200	1 Bg.



79226-79325

DLW- Linolplatten

Stets frisch, besonders leicht zu schneiden, messerschonend, Farbe uni braun.

Art.-Nr.	Beschreibung	Format	VE
78005	Linolplatte	A5	5
78004	Linolplatte	A4	5
78003	Linolplatte	A3	5
78002	Linolplatte	A2	3

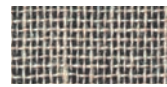

Rückseite



78005-78002

ABIG Linolschnittgarnitur

Bestehend aus birnenförmigem Holzheft mit Ausstoßer für einfachen und schnellen Werkzeugwechsel sowie 5 verschiedenen Messern: Geißfuß, Ziereisen U-Form, Hohleisen 3 mm und 4 mm sowie Konturenmesser. Deutsches Fabrikat. Die Messer sind hergestellt aus Edelstahl, jedes einzelne Messer ist gehärtet, vernickelt und handgeschliffen. Leichte Auswechselbarkeit der Messer. Lieferung in sehr stabiler, schlagfester Kunststoff-Box.

Art.-Nr.	Beschreibung	VE
77101	Linolschnitt-Set in Kunststoff-Box	1



77101

ABIG Ersatzmesser

Erstmesser für Linolschnitt-Werkzeug. Lieferung im Beutel mit 5 Stück.

Art.-Nr.	Beschreibung	Inhalt	VE
77103	Ersatzmesser - Hohl, 3 mm	5 Stück im Beutel	1
77104	Ersatzmesser - Hohl, 4 mm	5 Stück im Beutel	1
77109	Ersatzmesser - U-Form	5 Stück im Beutel	1
77110	Ersatzmesser - Geißfuß	5 Stück im Beutel	1
77111	Ersatzmesser - Konturenmesser	5 Stück im Beutel	1



77111

77110

77103

77104

77109

ABIG Farbwalzen

Im Rundstahlgestell, vernickelt, mit Auflagestützen, rotem Walzenbezug und Kunststoffkern.

Art.-Nr.	Beschreibung	Breite	VE
79060	Farbwalze	60 mm	1
79090	Farbwalze	90 mm	1
79120	Farbwalze	120 mm	1

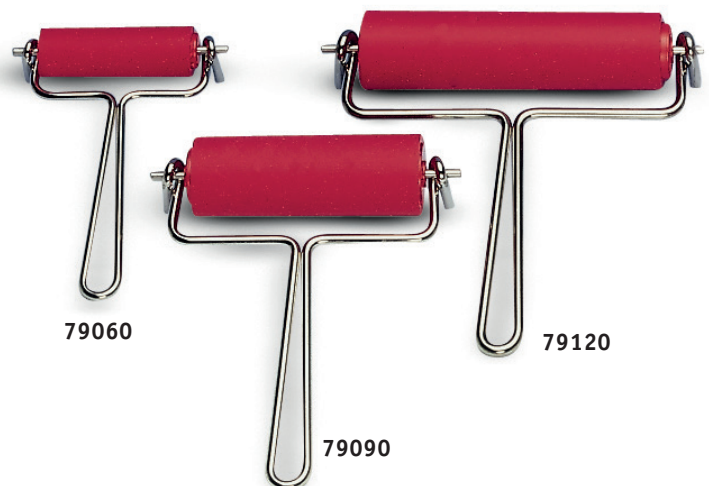

79060

79120

79090

Falzbeine

Naturprodukt aus Rinderknochen. Mit einer spitzen und einer abgerundeten Seite mit Lochbohrung. Keine statische Aufladung beim Arbeiten mit unterschiedlichen Materialien.

Art.-Nr.	Beschreibung	Länge	Inhalt	VE
12012	Falzbein	120 mm	6 Stück	6
12016	Falzbein	160 mm	6 Stück	6



12012



12016

14

SCHNEIDWERKZEUGE & ZUBEHÖR

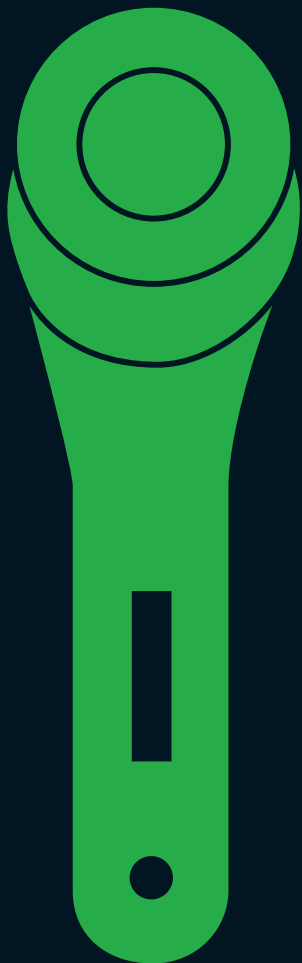



Display OLFA® SPC-1 Display

Preiswertes Standardmodell. Halter aus Kunststoff, mit Schieberaster. Im Verkaufständer mit 40 Stück.



10128

Art.-Nr.	Beschreibung	Inhalt	VE
10128	OLFA® Cutter SPC-1 /40 - Display mit 9 mm-Abbrechklinge	40 Stück	1
50037	Klingen OLFA® AB-10B	10 Stück	1
50034	Klingen OLFA® AB-10S - Edelstahl	10 Stück	1
50047	Klingen OLFA® ABB-50	50 Stück	1

OLFA® 180 black

Der Bestseller von OLFA® – aus Vollmetall, schwarz eloxiert mit Schieberaster und Clip/Klingenabbrechhilfe. 30° Schneidekante.



10015

Art.-Nr.	Beschreibung	Inhalt	VE
10015	OLFA® Cutter 180 black mit 9 mm-Abbrechklinge		1
50037	Klingen OLFA® AB-10B	10 Stück	1
50034	Klingen OLFA® AB-10S - Edelstahl	10 Stück	1
50047	Klingen OLFA® ABB-50	50 Stück	1

OLFA® NA-1

Ergonomisches Design, stabile Ausführung. Halter aus anti-slip Kunststoff für ermüdungsfreies Arbeiten. Mit Metallmechanik und selbstarretierendem auto-lock Klingenmechanismus.



10038

Art.-Nr.	Beschreibung	Inhalt	VE
10038	OLFA® Cutter NA-1 mit 9 mm-Abbrechklinge		1
50037	Klingen OLFA® AB-10B	10 Stück	1
50034	Klingen OLFA® AB-10S - Edelstahl	10 Stück	1
50047	Klingen OLFA® ABB-50	50 Stück	1

Display OLFA® 300

Besonders stabile Ausführung – Klinge stufenlos einstellbar, mit Rädelfeststellschraube. Kunststoffhalter mit Metallführung.



10013

Art.-Nr.	Beschreibung	Inhalt	VE
10013	OLFA® Cutter 300 - Display mit 9 mm-Abbrechklinge	40 Stück	1
50037	Klingen OLFA® AB-10B	10 Stück	1
50034	Klingen OLFA® AB-10S - Edelstahl	10 Stück	1
50047	Klingen OLFA® ABB-50	50 Stück	1



10014

Art.-Nr.	Beschreibung	Inhalt	VE
10014	OLFA® Cutter SVR-2 - Silver mit 9 mm-Edelstahl Abbrechklinge		1
50037	Klingen OLFA® AB-10B	10 Stück	1
50034	Klingen OLFA® AB-10S - Edelstahl	10 Stück	1
50047	Klingen OLFA® ABB-50	50 Stück	1

OLFA® Silver SVR-2 de Luxe Knife

Vollmetall aus rostfreiem Edelstahl, mit Schieberaster und Clip/Klingenabbrechhilfe. 9 mm-Edelstahl Abbrechmesser.



10025

Art.-Nr.	Beschreibung	Inhalt	VE
10025	OLFA® Cutter SAC-1 - Graphic Cutter mit 9 mm-Abbrechklinge		1
50085	Klingen OLFA® SAB-10	10 Stück	1

OLFA® SAC-1 Graphic Cutter

Vollmetall aus rostfreiem Edelstahl, mit Schieberaster. Mit 9 mm Abbrechklinge Schneidekante im 30° Winkel – besonders für grafische Arbeiten geeignet.



20030

Art.-Nr.	Beschreibung	Inhalt	VE
20030	OLFA® Cutter EXL - Geblistert mit 18 mm-Abbrechklinge		1
50039	Klingen OLFA® LB-10B	10 Stück	1

OLFA® EXL Silverline

Preiswerter, stabiler Cutter. Kunststoffhalter mit Metallmechanik. Automatisch arretierender Rastervorschub in Blister-Packung.



20027

Art.-Nr.	Beschreibung	Inhalt	VE
20027	OLFA® Cutter ML Profi-Cutter mit 18 mm-Abbrechklinge		1
50039	Klingen OLFA® LB-10B	10 Stück	1

OLFA® Universal Cutter ML

Besonders stabiler und massiver Cutter aus Vollmetall. Automatisch arretierender Rastervorschub.



20019

OLFA® L-1 Universal Cutter

Der Bestseller. Stabiler Profi-Cutter für alle Einsatzbereiche – ergonomisches Design. Mit stufenloser Klingenfeststellung durch Rändelschraube. Kunststoffgriff mit Metallmechanik.

Art.-Nr.	Beschreibung	Inhalt	VE
20019	OLFA® Cutter L-1 mit 18 mm-Abbrecklinge		1
50039	Klingen OLFA® LB-10B 18 mm-Abbrecklinge	10 Stück	1



20037

OLFA® NOL-1 Universal Cutter Non-Slip

Ausführung wie OLFA L-1 Cutter, jedoch mit gummierter Oberfläche.

Art.-Nr.	Beschreibung	Inhalt	VE
20037	OLFA® Cutter NOL-1 mit 18 mm-Abbrecklinge		1
50039	Klingen OLFA® LB-10B 18 mm-Abbrecklinge	10 Stück	1



20046

OLFA® L-5 Universalcutter

Stabiler Profi-Cutter für alle Einsatzbereiche. Ergonomisches Grip-Design, dadurch guter Halt. Mit stufenloser Klingenfeststellung durch Rändelschraube. Mit Haken zum Öffnen von Farbdosen oder Kartons. 18 mm-Klinge

Art.-Nr.	Beschreibung	Inhalt	VE
20046	OLFA® Cutter L-5 mit 18 mm-Klinge		1
50039	Klingen OLFA® LB-10B 18 mm-Abbrecklinge	10 Stück	1



Mit Klingemagazin für bis zu 6 Klingen



10033

OLFA® PL-1 Utility Knife

Neuer Profi-Cutter mit Klingemagazin das bis zu 6 Klingen aufnimmt und den Klingenswechsel vereinfacht. Halter aus anti-slip Kunststoff. Mit automatischer Klingensarretierung und zusätzlicher Rändelfeststellschraube. Für alle professionellen Anwendungen.

Art.-Nr.	Beschreibung	Inhalt	VE
10133	OLFA® Cutter PL-1 Utility Knife mit 18 mm-Abbrecklinge		1
50039	Klingen OLFA® LB-10B 18 mm-Abbrecklinge	10 Stück	1



40059

Art.-Nr.	Beschreibung	Inhalt	VE
40059	OLFA® Cutter AK-1/5B Design Knife		1
50025	Klingen OLFA® KB 11 mm Klinge für AK-1/SC-1/AK-4	25 Stück	1

OLFA® AK-1 Art Knife

Präzisionscutter mit feststehender Klinge für Feinarbeiten. 11 mm Schnittlänge, 32,5° Schneidewinkel. Klingenzwinge aus Messing.



40029

Art.-Nr.	Beschreibung	Inhalt	VE
40029	OLFA® Cutter AK-5 Design Knife		1
50013	Klingen OLFA® KB-5/30B 4 mm Klinge für Cutter AK-5	30 Stück	1

OLFA® AK-5 Design Knife

Präzisionscutter mit feststehender Klinge für Feinarbeiten. 4 mm Schnittlänge, 30° Schneidewinkel. Klingenzwinge aus Messing. 1 Messer incl. 5 Ersatzklingen.



40167

Art.-Nr.	Beschreibung	Inhalt	VE
40167	OLFA® Cutter AK-4 Art Knife Pro		1
50025	Klingen OLFA® KB 11 mm Klinge für AK-1/SC-1/AK-4	25 Stück	1
50091	Ersatzklinge OLFA® KB4-R Klinge für AK-4 - Nr.2 Kurve	5 Stück	1
50092	Ersatzklinge OLFA® KB4-F Klinge für AK-4 - Nr.3 Meißel	5 Stück	1

OLFA® AK-4 Art Knife Pro

OLFA® Topcutter – Spitzenqualität mit feststehender Präzisionsklinge. Besonders hochwertige Ausführung für den anspruchsvollen Anwender. Ausbalancierte Gewichtsverteilung, gummiertes Griffteil, Klingenzwinge aus Messing. Länge ohne Klinge 145 mm, Gewicht 30 g. Inkl. 3 versch. Klingen aus Edelstahl.



40122

Art.-Nr.	Beschreibung	Inhalt	VE
40122	OLFA® Cutter CK-2 Craft Knife		1
50019	Klingen OLFA® CKB-2 55 mm Klinge für Panel Cutter CK-2	2 Stück	1

OLFA® CK-2 Craft Knife

Solides Schneidmesser aus rostfreiem InoX-Edelstahl. Besonders für den Modellbau geeignet (Gips und Holz). Messer ist voll versenkbar und kann nachgeschliffen werden. Schnittlänge 55 mm, 1,2 mm stark.



OLFA® Rundklingen-Cutter

OLFA® Rundklingen-Cutter sind weltweit bewährt, von bester Qualität und sicher in der Anwendung durch Klingenschutzvorrichtung. Sie eignen sich für den industriellen Einsatz ebenso wie für den Hobbybereich. OLFA® Rundklingen-Cutter erlauben Schnitte in alle Richtungen, gerade und Kurven, vor und zurück. Die Klingen schneiden Leder, Stoff, Papier, Film, - dick und dünn, hart und weich. OLFA® Rotary Cutter gibt es mit 3 verschiedenen Klingendurchmessern.



52965

Art.-Nr.	Beschreibung	Inhalt	VE
30017	OLFA® Rotary Cutter RTY-1/C	1 Stück	1
50079	Klingen OLFA® RB28-10	10 Stück	1

OLFA® RTY-1/C Rotary Cutter

Mit 28 mm Rundklinge.



30018

Art.-Nr.	Beschreibung	Inhalt	VE
30018	OLFA® Rotary Cutter RTY-2/G	1 Stück	1
50220	Klingen OLFA® RB45-10	10 Stück	1

OLFA® RTY-2/G Rotary Cutter

Mit 45 mm Rundklinge.



30037

Art.-Nr.	Beschreibung	Inhalt	VE
30037	OLFA® Rotary Cutter RTY-3/G		1
50062	Klingen OLFA® RB60-1	1 Stück	1

OLFA® RTY-3/G Rotary Cutter

Mit 60 mm Rundklinge.



50114

Art.-Nr.	Beschreibung	Inhalt	VE
50114	OLFA® Cutter PC-L		1
50024	Klingen OLFA® PB 800 Ersatzklingen	3 Stück	1

OLFA® PC-L

Spezial Cutter mit starker Klinge zum Schneiden von Kunststoff- und Acrylplatten, dicken Kartons usw. Kunststoffhalter mit Metalleinsatz.

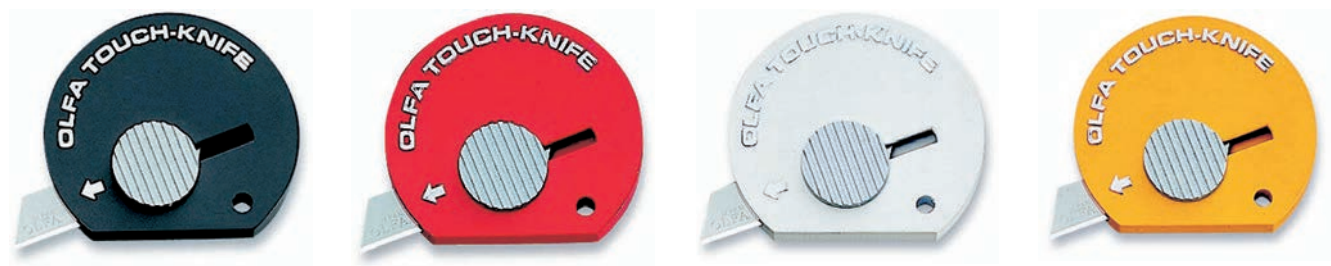

28100

Art.-Nr.	Beschreibung	Inhalt	VE
28100	OLFA® TK-4/32 Touch Knife Mini-Cutter Display	32 Stück	1

OLFA® TK-4 Touch Knife Display

Praktischer Allzweck-Minicutter für viele Einsatzzwecke, klein und kompakt, Klinge aus rostfreiem Stahl. Mit automatischer Klingentrückführung.



40016

OLFA® MC-45 Mat Cutter

Besonders stabiler und präziser Passepartout-Cutter, für 45° Schrägschnitte. Schneidet Passepartoutkartons, Foamboards etc. Einfache und sichere Handhabung, für professionelle Arbeiten wie für Hobbyzwecke geeignet. Die Klinge ist beidseitig verwendbar und kann nachgeschliffen werden.

Art.-Nr.	Beschreibung	Inhalt	VE
40016	OLFA® Mat Cutter MC-45 Passepartoutschneider 45°		1
50015	Klingen OLFA® MCB-1 45° Klinge für Passepartoutschneider MC-45	5 Stück	1

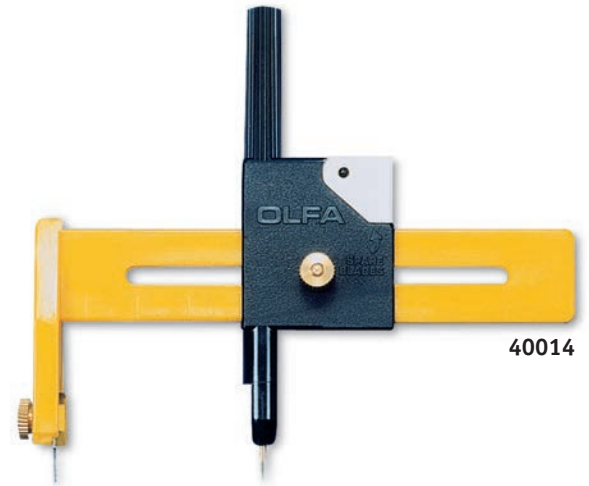

40014

OLFA® CMP-1 Compass Cutter

Ein vielfach bewährter, präziser Kreisschneider mit Zirkelspitze – für viele Einsatzbereiche. Schneidet dünnes bis mittleres Material wie Papier, Film, Tapete usw. Schnittradius von 1 bis 15 cm.

Art.-Nr.	Beschreibung	Inhalt	VE
40014	OLFA® CMP-1 Compass Cutter Kreisschneider		1
50014	Klingen OLFA® COB-1 5 mm Klinge für Compass CMP-1	15 Stück	1

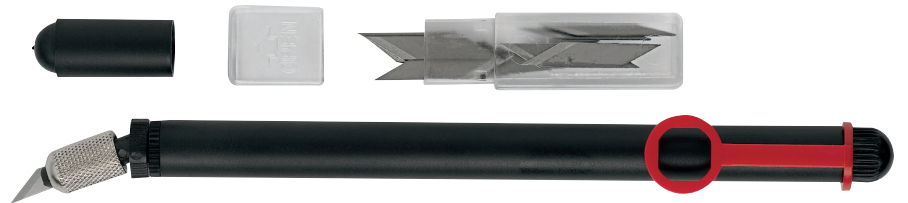

60900

Pen Knife Kurvenmesser

Ideal für runde Schnitte. Breite der Klinge 4 mm. Winkel der Klinge 30°, ideal für lang geschwungene Linien. Kann wie ein Füllfederhalter verwendet werden. Sehr scharf, leicht auswechselbare Klinge. Klingenkopf rotierend

Art.-Nr.	Beschreibung	VE
60900	Kurvenmesser Pen Knife	1

Alle Abb. verkleinert

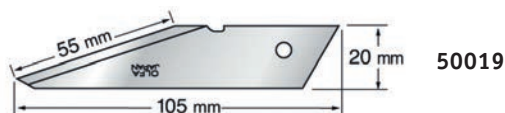
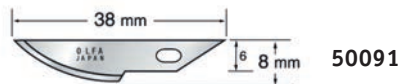
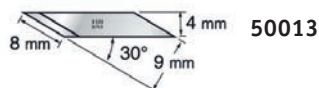
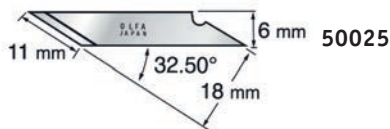
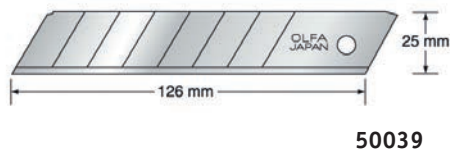
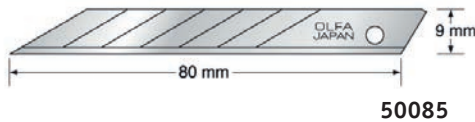
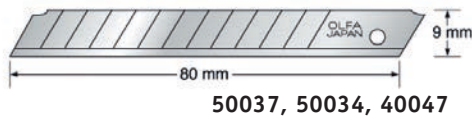

OLFA® Ersatzklingen - 9 mm

Art.-Nr.	Beschreibung	VE
50037	Ersatzklinge 9 mm - AB-103 Abbrechklinge	10
50034	Ersatzklinge 9 mm - AB-105 Abbrechklinge - Edelstahl	1
50047	Ersatzklinge 9 mm - ABB-50 Abbrechklinge, ultrascharf	1
50085	Ersatzklinge 9 mm OLFA® SAB-10 Abbrechklinge, 30° Schneidkante	1

OLFA® Ersatzklingen - 18 mm

Art.-Nr.	Beschreibung	Inhalt	VE
50039	Ersatzklinge OLFA® LB-10B 18 mm Abbrechklinge	10 Stück	1

OLFA® Ersatzklingen Art Knifes

Art.-Nr.	Beschreibung	Inhalt	VE
50025	Ersatzklinge OLFA® KB 11 mm Klinge für AK-1/SC-1/AK-4	25 Stück	1
50013	Ersatzklinge OLFA® KB-5/30B 4 mm Klinge für Cutter AK-5	30 Stück	1
50090	Ersatzklinge OLFA® KB4-S/5 Klinge für AK-4 - Nr. 4 gerade	5 Stück	1
50091	Ersatzklinge OLFA® KB4-R Klinge für AK-4 - Nr.2 Kurve	5 Stück	1
50092	Ersatzklinge OLFA® KB4-F Klinge für AK-4 - Nr.3 Meißel	5 Stück	1

OLFA Ersatzklingen Panel Cutter - 18 mm

Art.-Nr.	Beschreibung	Inhalt	VE
50019	Ersatzklinge OLFA® CKB-2 55 mm Klinge für Panel Cutter CK-2	2 Stück	1



Alle Abb. verkleinert

OLFA® Ersatzklingen für Rundklingen-Cutter (Rotary-Cutter)

Art.-Nr.	Beschreibung	Inhalt	VE
50079	Ersatzklinge OLFA® RB28-10 28 mm Rundklinge für RTY-1/G	10 Stück	1
50220	Ersatzklinge OLFA® RB45-10 45 mm Rundklinge für RTY-2/G	10 Stück	1
50062	Ersatzklinge OLFA® RB60-1 60 mm Rundklinge für RTY-3/G	1 Stück	1

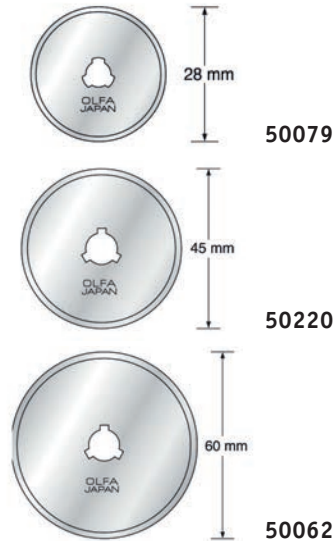

OLFA® Ersatzklingen für Passepartoutschneider

Art.-Nr.	Beschreibung	Inhalt	VE
50015	Ersatzklinge OLFA® MCB-1 45° Klinge für Passepartoutschneider MC-45	5 Stück	1

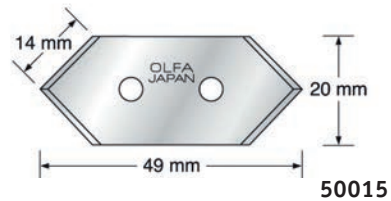

OLFA® Ersatzklingen für Compass-Cutter

Art.-Nr.	Beschreibung	Inhalt	VE
50014	Ersatzklinge OLFA® COB-1 5 mm Klinge für Compass CMP-1	15 Stück	1

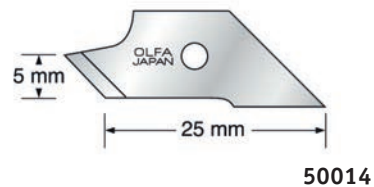

OLFA Ersatzklingen Sonstige

Art.-Nr.	Beschreibung	Inhalt	VE
50114	Ersatzklinge OLFA® P-800 (o. Abb.) für Kunststoffplatten		1
50024	Ersatzklinge OLFA® PB-800 Klinge für Cutter P800	3 Stück	1

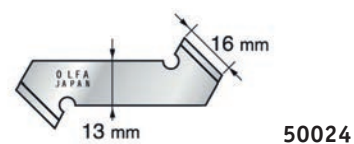



30600

MAPED® Mat Cutter Schneide-Set

Set mit 2 Präzisions-Cutter 45° + 90° und 60 cm Alu-Lineal mit Führungsschiene und integrierter Vorrichtung zur beidseitigen Schnittlängenbegrenzung. Ein neues Maß-System erübrigt das Vorzeichnen – mit ausführlicher Gebrauchsanleitung (nicht kompatibel mit den übrigen Cuttern Serie CS und Linealen). Ersatzklingen: Art.-Nr. 94500 und Art.-Nr. 99000.

Art.-Nr.	Beschreibung	VE
30600	MAPED® Mat Cutter Set 45/90° + 60 cm Lineal	2



45000



45900

MAPED® Präzisionsschneider

Art.-Nr.	Beschreibung	VE
45000	MAPED® Mat Cutter 45° Passepartoutschneider für 45° Schrägschnitt. Materialien bis 5 mm Stärke.	1
45900	MAPED® Cutter Kombipack 45/90° Passepartoutschneider	1



94500



99000

MAPED® Ersatzklingen

Art.-Nr.	Beschreibung	Inhalt	VE
94500	MAPED® Ersatzklinge 45° für Cutter CS45 und CS9000	10 Klingen	5
99000	MAPED® Ersatzklinge 90° für Cutter CS90 und CS9000	10 Klingen	5



**LOGAN® 3-Stufen
Oval- und Kreis-Passepartoutschneider**

Dieses patentierte 3-Stufen-System ist einfach in der Anwendung und günstiger als vergleichbare Geräte. Perfekte 45°-Schnittführung. Zum Schneiden von einfachen sowie Doppel- und Dreifach-Passepartouts. Unkompliziertes Umstellen von oval auf kreisförmigen Ausschnitt. Ovalschnitt von ca. 8 cm x 12 cm bis ca. 51 cm x 58 cm; Kreisschnitt von ca. 11 bis ca. 51 cm Durchmesser. Maximale Differenz zwischen ovaler Weite und Höhe liegt bei ca. 7,5 cm. Lieferung inklusive 5 Extraklingen sowie einer ausführlichen Beschreibung.

Art.-Nr.	Beschreibung	Inhalt	VE
20100	LOGAN® Oval- und Kreisschneider	1 Stück	1
32400	LOGAN® Ersatzklingen	5 Stück	1

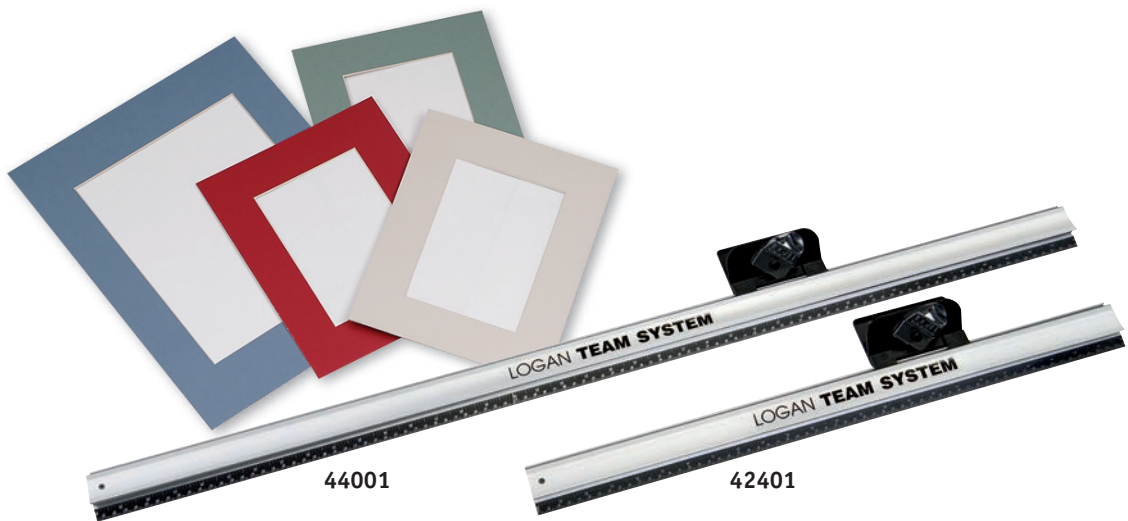

LOGAN® Team System Passepartoutschneider

Aufwändig und solide verarbeitete Schneidesets, bestehend aus einem Passepartoutschneider 45° aus robustem Stahl mit Start- und Stopp-Markierung sowie einem Schneidelineal aus Aluminium mit einer Führungsnut für die Passepartout-Schneider und einer Aluminium-Schneidekante mit cm/inch-Skala. Ein Gummistreifen sorgt für rutschfesten Stand. Jedem Set liegen 5 Ersatzklingen bei.

Art.-Nr.	Beschreibung	VE
42401	LOGAN® Team System 45° + 60 cm Lineal	1
44001	LOGAN® Team System 45° + 100 cm Lineal	1

LOGAN® Ersatzklinge

Die LOGAN® Ersatzklingen sind für alle Passepartoutschneider geeignet

Art.-Nr.	Beschreibung	Inhalt	VE
27010	LOGAN® Ersatzklingen	10	1



20001

LOGAN® Passepartoutschneider

Robuster Passepartout-Schneider 45° aus Stahl zum Schieben für präzise Schnitte mit Start- und Stopp-Markierung. Stufenlos verstellbare Schnitttiefe. Geeignet für LOGAN Schneidelineale.

Art.-Nr.	Beschreibung	VE
20001	LOGAN® Passepartoutschneider 45°	1



54005

52405

LOGAN® Team System Schneidelineale

Hochwertige Aluminium-Lineale mit Führungsnut für LOGAN-Passepartout-Schneider, rutschfest mit Aluminiumschneidekante mit cm/inch-Skala. Als Zubehör liegt ein Rüstsatz für die LOGAN Passepartoutschneider bei.

Art.-Nr.	Beschreibung	Länge	VE
52405	LOGAN® Schneidelineal 60 cm	60 cm	1
54005	LOGAN® Schneidelineal 100 cm	100 cm	1



40003

LOGAN® Handschneider Deluxe Passepartoutschneider

Professioneller 45° Passepartoutschneider für perfekte Schrägkanten. Zugschneider mit Start- und Stopp-Markierung. Einstellbare Schnitttiefe. Ein Federmechanismus bringt die Klinge nach dem Schneiden in die Ausgangsposition zurück - verbesserter Schutz für Nutzer und Klinge. Intergrierter Messstab mit Markiermine zum einfachen Anzeichnen des gewünschten Fensterausschnitts auf der Rückseite des Passepartoutkartons. Kompatibel mit Logan Schneidelinealen. Inklusive 5 Ersatzklingen.

Art.-Nr.	Beschreibung	VE
40003	LOGAN® Handschneider Deluxe	1



70110

LOGAN® Geradeschneider Elite

Passepartoutschneider aus absolut robustem Hartplastik für 90°-Schnitte, auch für Leichtschaumplatten geeignet. Neue 3-Stufen-Tiefeneinstellung Easy-Slide sowie schwenkbarer Griff. Verwendbar mit den meisten LOGAN® Schneidesystemen. Inklusive 5 Extraklingen.

Art.-Nr.	Beschreibung	VE
70110	LOGAN® Geradeschneider Elite - 90°	1



60201



40105

LOGAN® FoamWerks™ Freestyle-Schneider

Ermöglicht völlig freie Schnitte, z. B. Kurven. Geeignet für Platten mit bis zu 5 mm Stärke.

Art.-Nr.	Beschreibung	Inhalt	VE
60201	LOGAN® Freestyle-Schneider	1	1
51000	LOGAN® Klingen für Freestyle-Schneider	5	1

LOGAN® FoamWerks™ Randschneider

Mit dem Randschneider wird nur das Oberflächenpapier und Schaum abgeschnitten, das Rückwandpapier bleibt erhalten. Geeignet für Platten bis 5 mm Stärke.

Art.-Nr.	Beschreibung	Inhalt	VE
40105	LOGAN® Randschneider	1	1
54000	LOGAN® Klingen	5	1



60100

LOGAN® FoamWerks™ Gerade-/Schräg-Schneider

Einsteiger-Modell für Platten mit einer Stärke von bis zu 5 mm.

Art.-Nr.	Beschreibung	Inhalt	VE
60100	LOGAN® Gerade-/Schrägschneider	1	1



20011

LOGAN® FoamWerks™ V-Schneider

Zum Schneiden von V-Rillen in Leichtschaumplatten. Sehr praktisch zum erstellen von Modellen

Art.-Nr.	Beschreibung	Inhalt	VE
20011	LOGAN® V-Schneider	1	1
54000	LOGAN® Klingen	5	1



60010

LOGAN® FoamWerks™ Geradeschneider

Zum geraden Abschneiden von Hartschaum-Platten.

Art.-Nr.	Beschreibung	Inhalt	VE
60010	LOGAN® Geradeschneider	1	1
54000	LOGAN® Klingen	5	1



30015

LOGAN® FoamWerks™ Führungsschiene

Aus Aluminium, 81 cm lang, mit cm und inch Einteilung.

Art.-Nr.	Beschreibung	VE
30015	LOGAN® Führungsschiene	1



80115

LOGAN® FoamWerks™ Lochbohrer

Zum präzisen Lochen von Platten bis zu einer Stärke von 5 mm. Lieferung erfolgt mit 3 Bohrspitzen (d 7 mm, 13 mm und 20 mm).

Art.-Nr.	Beschreibung	VE
80115	LOGAN® Lochbohrer	1



80010

LOGAN® FoamWerks™ Kreisschneider für Hartschaumplatten

Der Kreisschneider ist für alle gängigen Hartschaum-Plattendicken geeignet. Er schneidet Durchmesser von 2,5 cm bis 15 cm.

Art.-Nr.	Beschreibung	Inhalt	VE
80010	LOGAN® Kreisschneider		1
52000	LOGAN® Ersatzklingen Kreisschneider	5	1



40140

40141



OLFA® SCS Präzisionsscheren

Aus bestem Edelstahl hergestellt, die Klingen wurden mehrfach geschliffen. Die Schneide ist einseitig mikroverzahnt – besonders geeignet für feine Schneidearbeiten von glatten Materialien wie Papier, Film, Folien, Vinyl. Spitz zulaufende Klinge, nachzustellende Spezialverschraubung; für Links- und Rechtshänder geeignet.

Art.-Nr.	Beschreibung	Länge	VE
40140	OLFA Schere SCS-1	14 cm	1
40141	OLFA Schere SCS-2	17 cm	1



Maped® Linea Lineale

Spitzenprodukt für höchste Ansprüche - schwarzeloxiert, anatomisch geformte Griffleiste zum sicheren Arbeiten - besonders massiv, Schneidekante 5 mm herausstehend.

Art.-Nr.	Beschreibung	Länge	VE
22060	Maped® Linea - mit Stahlkante	60 cm	1
22080	Maped® Linea - mit Stahlkante	80 cm	1

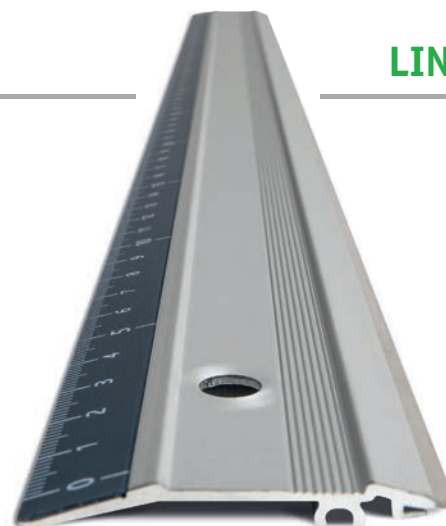

22060

Maped® Profila Lineale

Spitzenprodukt für höchste Ansprüche - schwarzeloxiert, anatomisch geformte Griffleiste zum sicheren Arbeiten - besonders massiv, Schneidekante 5 mm herausstehend.

Art.-Nr.	Beschreibung	Länge	VE
60000	Maped® Profila - mit 2 Führungsschienen	60 cm	1
80080	Maped® Profila - mit 2 Führungsschienen	80 cm	1

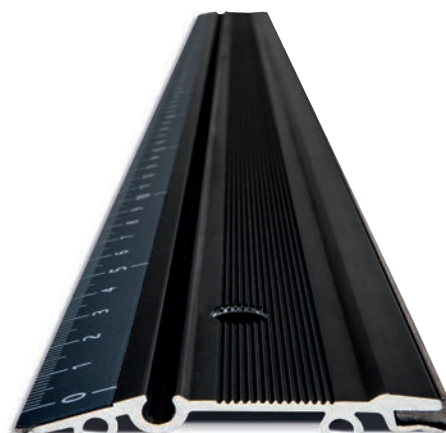

60000

Maped® Quadra Lineale

Maped® Lineale - zum Zeichnen, Schneiden, Messen, vielfach bewährt, von hervorragender Verarbeitung und Präzision. Maped® Lineale sind aus eloxiertem Aluminium hergestellt und verwindungssicher, ausgerüstet mit Schneidekante aus Edelstahl und Anti-Rutsch Gummieinlage in Kantennähe, Einteilung in Millimeter. Die Modelle Profila und Quadra besitzen Führungsschienen zum präzisen Führen der Maped® Passepartout Schneider.

Art.-Nr.	Beschreibung	Länge	VE
32080	Maped® Quadra mit 1 Führungsschiene/Stahlkante	80 cm	1
32100	Maped® Quadra mit 1 Führungsschiene/Stahlkante	100 cm	1



32080



14500

ALCO Alu-Lineale

Ein sehr preiswertes Lineal aus Aluminium. Für Büro, Schule, Hobby, Technik. Dank gummierter Rückseite Rutschfest mit Tuschekante.

Art.-Nr.	Beschreibung	Länge	VE
14500	ALCO Alu-Lineal 30 cm	30 cm	1
14501	ALCO Alu-Lineal 50 cm	50 cm	1
14502	ALCO Alu-Lineal 70 cm	70 cm	1
14503	ALCO Alu-Lineal 100 cm	100 cm	1

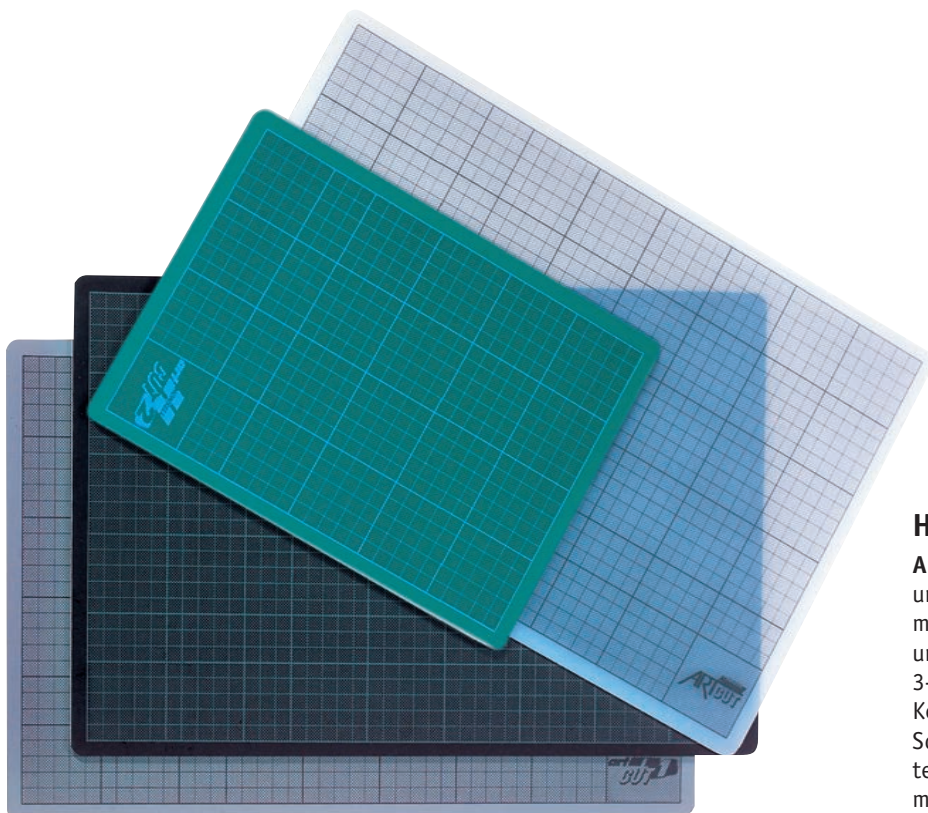

Honsel Art Cut Schneidmatten

ArtCut Schneidmatten schonen Klinge und Tischoberfläche. **ArtCut** Schneidmatten sind von bester Qualität, langlebig und erlauben beste Schnittführung – in 3-lagiger Ausführung mit hartem weißen Kern und weicher Vinyloberfläche. Alle Schneidmatten sind 3 mm stark. Die Sorten Grün und Schwarz/Grau sind beidseitig mit 10 mm / 50 mm Rasterung bedruckt.



Schneidmatten grün beidseitig bedruckt			
Art.-Nr.	Beschreibung	Größe	VE
86090	HONSELL Art Cut2	60 x 90 cm	2
84560	HONSELL Art Cut2	45 x 60 cm	2
83045	HONSELL Art CutB	30 x 45 cm	2
82231	HONSELL Art CutB	22 x 30 cm	2

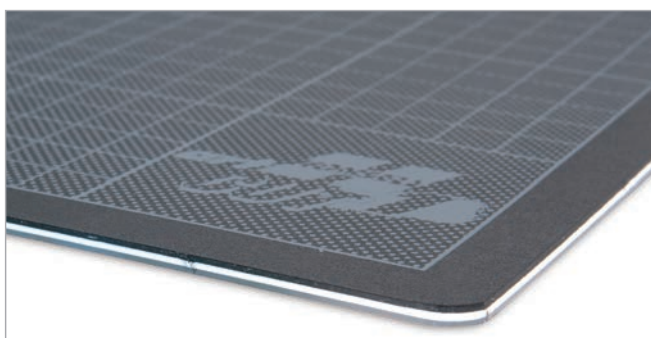

Schneidmatten schwarz/grau beidseitig bedruckt			
Art.-Nr.	Beschreibung	Größe	VE
76090	HONSELL Art Cut1	60 x 90 cm	2
74560	HONSELL Art Cut1	45 x 60 cm	2
73045	HONSELL Art Cut1	30 x 45 cm	2

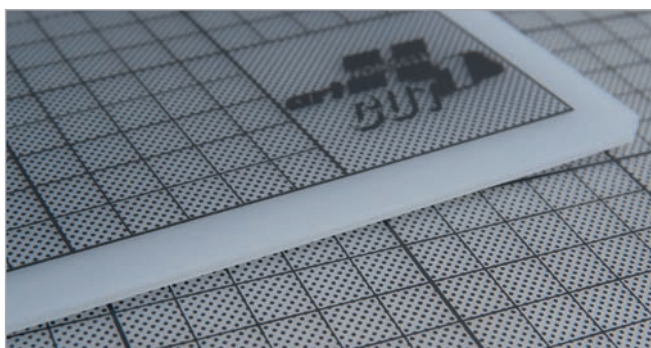

Schneidmatten transparent			
Art.-Nr.	Beschreibung	Größe	VE
66090	HONSELL Art Cut2	60 x 90 cm	2
64560	HONSELL Art Cut2	45 x 60 cm	2
63045	HONSELL Art CutB	22 x 30 cm	2

HONSELL Fertigpassepartouts

Säurefrei, 1,3 mm stark. Mit weißem Innenkern, matte Oberfläche, teilweise gerippt. Die fertig geschnittenen Passepartouts eignen sich für das Einrahmen von Kunstdrucken, Lithographien, Radierungen und Aquarellen. Hierfür benötigt man keine Vorkenntnisse.

Art.-Nr.	Format	Bildausschnitt	VE
14180 + Farbnummer	20 x 30 cm	12,5 x 17,5 cm	2
14181 + Farbnummer	24 x 30 cm	13,0 x 19,0 cm	2
14182 + Farbnummer	28 x 35 cm	16,6 x 23,5 cm	2
14183 + Farbnummer	30 x 40 cm	18,5 x 26,5 cm	2
14184 + Farbnummer	30 x 40 cm	19,5 x 29,5 cm	2
14185 + Farbnummer	40 x 50 cm	23,5 x 29,5 cm	2
14186 + Farbnummer	40 x 50 cm	28,5 x 38,5 cm	2
14187 + Farbnummer	50 x 60 cm	28,5 x 38,5 cm	1
14188 + Farbnummer	50 x 60 cm	38,5 x 48,5 cm	1
14189 + Farbnummer	50 x 70 cm	28,5 x 43,5 cm	1
14190 + Farbnummer	60 x 80 cm	38,5 x 58,5 cm	1

- 11 Formate
- 11 Farbtöne
- 1,25 – 1,45 mm stark je nach Oberflächenstruktur
- Säurefrei
- Matte Oberflächenstruktur (teilweise Ingres-Struktur)
- Weißer Kern

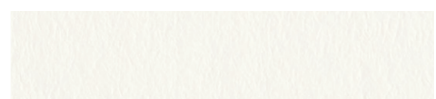

001 Reinweiß

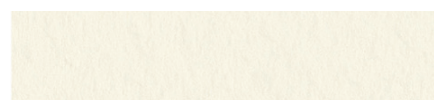

002 Astralweiß

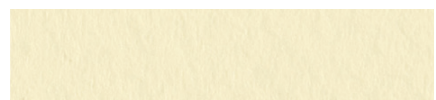

003 Chamois hell

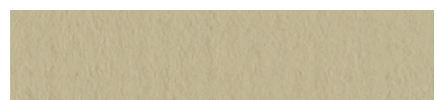

004 Grau grünlich



015 Permanentgrün



006 Kobaltblau



007 Burgundrot



008 Kirschrot



009 Steingrau

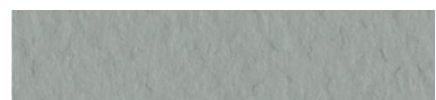

014 Hellgrau



011 Samschwarz

JAXELL®



47501



47502



47503

JAXELL® Universal Acrylfirnis

Alterungsbeständiger, schnell trocknender, nicht gilbender Acryl Firnis. Universell einsetzbar. Bildet einen farblosen, elastischen Schutzüberzug (Sprühfilm) auf Acryl-, Öl- und Temperabildern. Benzin- und terpentinlöslich.

Art.-Nr.	Beschreibung	Inhalt	VE
47501	JAXELL® Universal Acrylfirnis, matt	400 ml	1 / 12
47502	JAXELL® Universal Acrylfirnis, seidenmatt	400 ml	1 / 12
47503	JAXELL® Universal Acrylfirnis, glänzend	400 ml	1 / 12

15

DISPLAYS

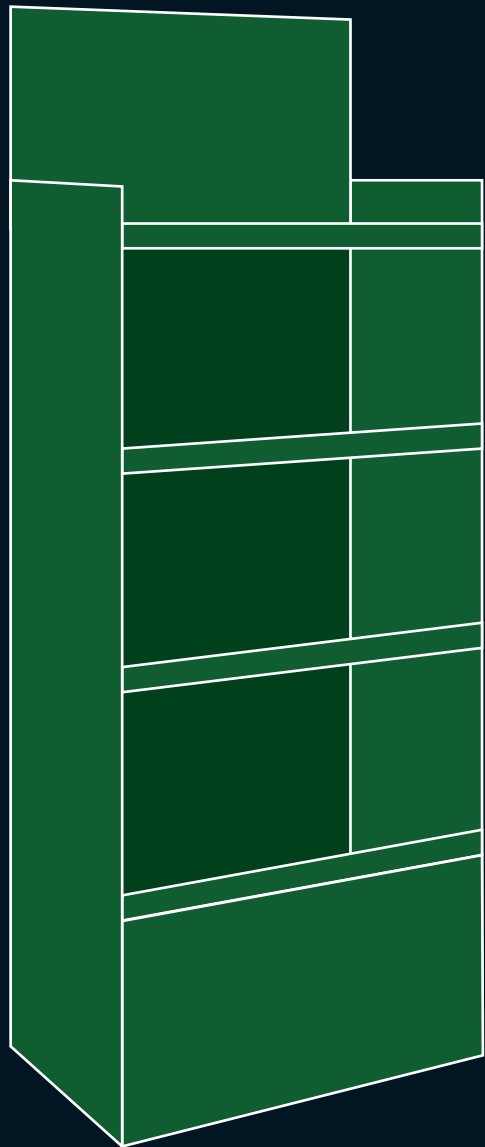
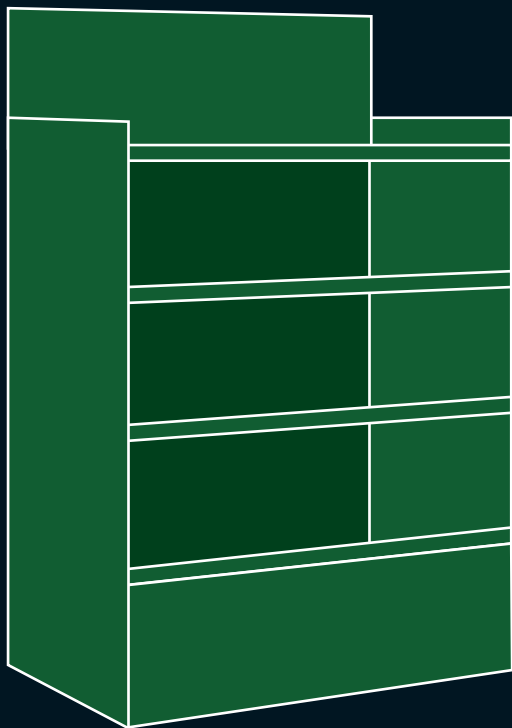

JAXON®



47801

JAXON® Verkaufsmodule / Displays

Durchdachte Verkaufsständer zur übersichtlichen Präsentation der Einzelfarben von JAXON® auf kleinstmöglichem Raum. Entsprechend dem verfügbaren Platz können mehrere Module übereinander geschraubt oder nebeneinander gestellt werden. Die Beschriftungen sind farbchromatisch sortiert. Ein Modul enthält 40 Fächer. Maße: 46 cm Breite x 35 cm Höhe (ohne Header) x 20 cm Tiefe.

Komplettsortimente		
Art.-Nr.	Beschreibung	VE
47800	JAXON® 2-Modul Verkaufsständer 2 Holzmodule gefüllt mit 924 Jaxon® Ölpastellkreiden (je 12 Kreiden von 77 Farben).	1
4780031	JAXON® 2-Modul Verkaufsständer schwarz (o. Abb.) 2 Holzmodule gefüllt mit 924 Jaxon® Ölpastellkreiden (je 12 Kreiden von 77 Farben).	1
47801	JAXON 1-Modul Verkaufsständer 1 Holzmodul, gefüllt mit 456 Jaxon® Ölpastellkreiden (je 12 Kreiden von 38 Farben aus 36er Sortierung).	1

Module / Display leer		
Art.-Nr.	Beschreibung	VE
47813	JAXON®/JAXELL® Thekendisplay ohne Inhalt	1
47890	JAXON® Holzmodul ohne Inhalt - neutral 1 Stück - 40 Fächer - ohne Beschriftung	1
47809	Holzmodul groß 1 Stück - 50 Fächer - ohne Beschriftung	1
47809001	Holzmodul groß - schwarz 1 Stück - 50 Fächer - ohne Beschriftung	1
47891	JAXON® Holzmodul ohne Inhalt 2 Stück, 80 Fächer für alle Farben	1
4789031	JAXON® Holzmodul ohne Inhalt - schwarz 1 Stück - 40 Fächer - ohne Beschriftung	1

Thekendisplays		
Art.-Nr.	Beschreibung	VE
47812	JAXON® Thekendisplay Gefüllt mit 20 JAXON® 12er Sortimenten	1
47830	JAXON® Thekendisplay Gefüllt mit 12 x 12er Sortiment 47412 und 4 x 24er Sortiment 47424	1

JAXON® Muster-Set

Art.-Nr.	Beschreibung	VE
47699	JAXON® Muster-Set	1

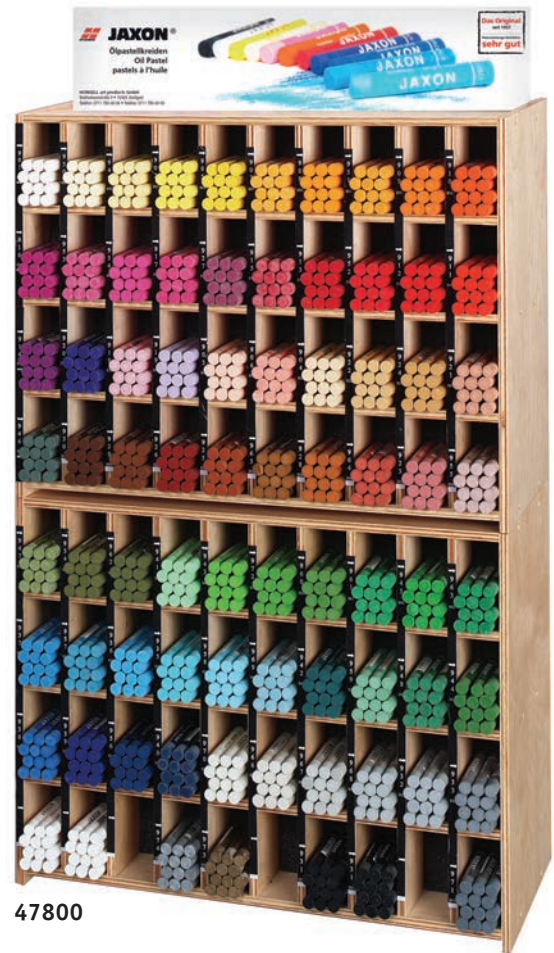

47800



47812



47699



JAXON® Aquarell Wachspastelle - Verkaufsmodule

Art.-Nr.	Beschreibung	VE
49891	JAXON® Holzmodul - mit 40 Fächern, gefüllt mit 432 Kreiden (je 12 Kreiden von 36 Farben)	1
4780032	JAXON® Aquarell Holzmodul - schwarz Gefüllt mit je 12 x 36 Farben	1
4789031	JAXON® Aquarell Holzmodul - schwarz mit 40 Fächern - leer	1



49892

JAXON® Aquarell Wachspastelle - Verkaufsständer

Thekendisplays		
Art.-Nr.	Beschreibung	VE
49892	JAXON® Aquarell Wachspastelle Holzständer - leer	1



47805

JAXELL® - Verkaufsmodule

Art.-Nr.	Beschreibung	VE
47805	JAXELL® 2-Modul Holzverkaufsständer Gefüllt mit je 12 x 75 Farben	1
4780531	JAXELL® 2-Modul Holzverkaufsständer - schwarz Gefüllt mit je 12 x 75 Farben	1

Verkaufsmodule - leer

Art.-Nr.	Beschreibung	VE
47892	JAXELL® Holzmodul ohne Inhalt 2 Stück, 80 Fächer für alle Farben	1



4780532

JAXELL® extra fine - Verkaufsmodule

Art.-Nr.	Beschreibung	VE
4780532	JAXELL® extra fine 2-Modul Verkaufsständer 2 Holzmodule - schwarz, gefüllt mit 540 Pastellkreiden (je 6 Kreiden von 90 Farben)	1
47808	JAXELL® extra fine 2-Modul Verkaufsständer 2 Holzmodule, gefüllt mit 540 Pastellkreiden (je 6 Kreiden von 90 Farben)	1
47806	JAXELL® extra fine Modul Verkaufsständer Holzmodul, gefüllt mit 36 Farben - sortiert aus 47653 38 x 12 Farben	1

Verkaufsmodule - leer

Art.-Nr.	Beschreibung	VE
47807	JAXELL® extra fine 2 Holzmodule ohne Inhalt 90 Fächer	1

JAXELL® - Thekendisplay

Art.-Nr.	Beschreibung	VE
47850	JAXELL® Thekendisplay sortiert Gefüllt mit 9 x 47650 / 5 x 47651 / 1 x 47653 / 47652	1



JAXON®



89989



(Lieferung ohne Inhalt)

JAXON® Aquarelldisplay

JAXON® Aquarell Thekendisplays		
Art.-Nr.	Beschreibung	VE
89989	JAXON Aquarelldisplay - leer	1

BLOCKX

NEU



(Lieferung ohne Inhalt) 89990

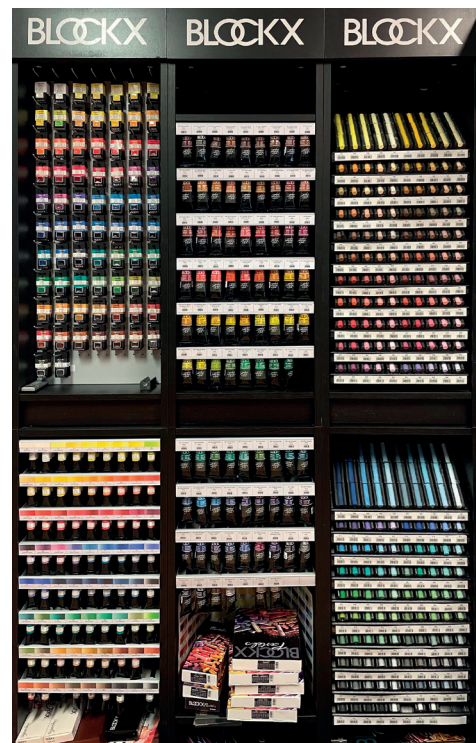

(Lieferung ohne Inhalt)

BLOCKX Aquarell Verkaufsmodule

Art.-Nr.	Beschreibung	VE
89990	BLOCKX Aquarell Verkaufsmodule Für 72 Farben (Großnäpfchen)	1

BLOCKX Verkaufsmodule

Erhältlich mit verschiedenen Einsätzen für BLOCKX Pastellkreiden, Aquarellfarben, Ölfarben und Pigmente. Die Schrankmodule werden leer geliefert. Die Abbildung zeigt beispielhaft 6 Schrankmodule mit unterschiedlichen Befüllungen. **Auf Anfrage lieferbar.**



(Lieferung ohne Inhalt)

81000

White Nights™



(Lieferung ohne Inhalt)

1911111

White Nights™ Verkaufsmodule

Art.-Nr.	Beschreibung	VE
1911111	White Nights™ Thekendisplay - leer Für Aquarell-Tuben	1
81000	White Nights™ Acryldisplay - leer Für 60 Farben bzw. 360 ganze Näpfchen	1
81001	White Nights™ Acryldisplay - leer NEU Für 80 Farben bzw. 640 ganze Näpfchen	1
48804	White Nights™ - Modulteil Oberer Boden mit Untertittleiste - mit Acryldeckel	1
48805	White Nights™ - Modulteil Unterer Boden mit Untertittleiste - ohne Acryldeckel	1



MIJELLO Display

Art.-Nr.	Beschreibung	VE
81599	MIJELLO Display leer Schrank für Mission Gold	1



(Lieferung ohne Inhalt)

81599



4400997

Gallery Verkaufsmodule

Art.-Nr.	Beschreibung	VE
4400997	Gallery Holzmodule gefüllt schwarz lackiert - 200er	1
4400998	Gallery 2 Holzmodule gefüllt 100er	1
4400999	Gallery 4 Holzmodule gefüllt 200er	1

FABRIANO



78005070



78070100



77664455



71717171

Fabriano Displays

Art.-Nr.	Beschreibung	VE
78005070	FABRIANO® Display Display mit 40 Fächer für 50 x 65 cm Produktabmessung: 203 x 60 x 80 cm	1
78070100	FABRIANO® Display Display mit 36 Fächer für 70 x 100 cm Produktabmessung: 203 x 113 x 80 cm	1
77664455	FABRIANO® Display Display Metall für A4/A3 Produktabmessung: 203 x 49 x 46 cm	1
71717171	FABRIANO® Display Display Metall auf Rollen für Blöcke Produktabmessung: 193 x 71 x 48 cm	1
65000178	FABRIANO® 1264 Tisch-Display NEU	1
65000177	FABRIANO® 1264 Display NEU für Din A4 und Din A5	1

NEU



65000178



65000177



Léonard Verkaufsmodul

Art.-Nr.	Beschreibung	VE
73300	Léonard Pinselschrank	1



Anwendungseispiel:
Lochblechwand für variable Einteilung.



47525



47524



47526

Bambuskästen zur Aufbewahrung

Der Bambus-Setzkasten bietet für jede Sammlung den passenden Rahmen. Auf der Rückwand liegend lassen sich hervorragend Pastellkreiden, Stifte und kleine Utensilien übersichtlich sortieren. Stehend dient er als Display für Dekoration und Sammlungen. Die Setzrahmen sind aus Bambusholz gefertigt und haben herausnehmbare Trennteile, so können Anzahl und Größe der Fächer variiert werden.

Bambuskästen		
Art.-Nr.	Beschreibung	VE
47524	Bambuskasten - 12 Fächer 20,5 x 12,5 x 4,6 cm	1
47525	Bambuskasten - 20 Fächer 20,5 x 21,5 x 4,6 cm	1
47526	Bambuskasten - 30 Fächer 26,5 x 26 x 4,6 cm	1